

GSX-S 1000 GT

[GSX-S1000T]

MANUAL DO PROPRIETÁRIO

PRODUZIDO NO
POLO INDUSTRIAL
DE MANAUS

CONHEÇA A AMAZÔNIA



Este manual deve ser considerado parte permanente da sua moto e deve permanecer na moto quando esta for vendida ou transferida para um novo proprietário ou operador. O manual contém informações e instruções de segurança importantes que devem ser lidas com atenção antes de operar a moto.

PREFÁCIO

Motociclismo é um dos esportes mais excitantes que existe. Para que você aproveite ao máximo, é muito importante estar totalmente familiarizado com as informações contidas nesse Manual de Proprietário antes de pilotar a motocicleta.

O cuidado e a manutenção adequada que a sua motocicleta precisa estão descritos neste manual. Ao seguir essas instruções você estará garantindo uma vida útil longa e livre de problemas para a sua motocicleta. Seu concessionário conta com técnicos experientes, treinados para fornecer à sua motocicleta o melhor serviço possível, utilizando as ferramentas e os equipamentos adequados.

Todas as informações, ilustrações e especificações contidas nesse manual estão baseadas nos dados mais atualizados do produto disponíveis na data da sua publicação.

Devido a aperfeiçoamentos ou outras mudanças, podem haver algumas diferenças entre as informações desse manual e a sua motocicleta. A Suzuki reserva-se o direito de introduzir alterações a qualquer momento.

Cabe salientar que este manual aplica-se à todas as especificações que podem ter variações de acordo com o mercado local e aborda todos os equipamentos. No entanto o seu modelo pode ter uma padronização diferente da exibida neste manual.

SUZUKI MOTOR CORPORATION

IMPORTANTE

INFORMAÇÕES DE AMACIAMENTO PARA SUA MOTO

Os primeiros 1600 km são os mais importantes da vida da sua moto. O amaciamento correto durante este período ajuda a assegurar a máxima vida útil e o melhor desempenho da sua nova moto. As peças Suzuki são fabricadas com materiais de alta qualidade e as peças têm tolerâncias estreitas. Um amaciamento correto permite que as peças se ajustem umas nas outras de forma adequada.

A fiabilidade e o desempenho da motocicleta dependem do cuidado especial e das cautelas durante o período de amaciamento. É especialmente importante evitar usar o motor de forma que exponha os componentes internos a um aquecimento excessivo.

Consulte a seção AMACIAMENTO para recomendações específicas durante este período.

⚠️ AVISO / ⚠️ CUIDADO / INFORMAÇÃO / NOTA

Leia este manual e siga as instruções com atenção.

Para destacar informações especiais, o símbolo ⚠️ e as palavras **AVISO**, **CUIDADO**, **INFORMAÇÃO** e *NOTA* têm significados especiais.

Tenha atenção especial às mensagens destacadas por estas palavras de sinalização:

⚠️ AVISO

Indica um perigo em potencial que pode provocar morte ou lesões graves.

⚠️ CUIDADO

Indica um perigo em potencial que pode provocar lesões moderadas ou ligeiras.

INFORMAÇÃO

Indica um perigo em potencial que pode provocar danos ao veículo ou nos equipamentos.

NOTA: Indica informações especiais que facilitam a manutenção ou tornam mais claras as instruções.



CONTEÚDO

INFORMAÇÕES DE SEGURANÇA	1
CONTROLES, EQUIPAMENTOS E AJUSTES	2
INSPEÇÃO E MANUTENÇÃO	3
SOLUÇÃO DE PROBLEMAS	4
PROCEDIMENTO DE ARMAZENAMENTO E LIMPEZA DA MOTOCICLETA	5
INFORMAÇÕES AO CONSUMIDOR	6
ESPECIFICAÇÕES	
INDICAÇÕES MOTUL	
ÍNDICE	

INFORMAÇÕES DE SEGURANÇA

DIRETRIZES DE SEGURANÇA.....	1-2
PRECAUÇÕES DE PILOTAGEM	1-14
SOBRE OS FREIOS	1-19
DIRETRIZES DE COMBUSTÍVEL.....	1-23
USO DE ACESSÓRIOS E CARREGAMENTO.....	1-26
MODIFICAÇÕES	1-31

INFORMAÇÕES DE SEGURANÇA

DIRETRIZES DE SEGURANÇA

ACIDENTES PODEM SER EVITADOS

Por favor, siga as precauções básicas descritas neste capítulo sobre o uso diário e garanta que conduza com cuidado.

Para evitar acidentes, preste sempre a máxima atenção ao conduzir.

- Os acidentes de motocicleta por vezes ocorrem porque outros condutores não o detectam. Tenha cuidado com o seguinte ao conduzir.
 - Esteja ciente de que os acidentes ocorrem frequentemente quando um carro se aproxima de frente com uma motocicleta.
 - Não circule nos pontos cegos de outros condutores.
- Não vire bruscamente o guidão nem conduza com uma só mão, pois isso pode causar derrapagens ou quedas.

- Para minimizar lesões causadas por quedas ou acidentes, use equipamento de proteção, como capacetes e luvas. Para obter informações sobre o equipamento e vestuário adequados, consulte "VESTUÁRIO DE PROTEÇÃO" na página 1-5.
- Ao conduzir, segure o guidão com as duas mãos e mantenha os pés nas pedaleiras. Os passageiros devem segurar o corpo do condutor firmemente com as duas mãos, ou agarrar a alça do banco ou o bagageiro, se equipado, e colocar os pés nas pedaleiras traseiras.
- Os acessórios que utiliza com a sua motocicleta e a forma como carrega a sua bagagem na moto podem criar perigos. A aerodinâmica, a condução, o equilíbrio e ângulo de inclinação podem ser afetados, e a suspensão e os pneus podem ficar sobrecarregados. Leia a seção "USO DE ACESSÓRIOS E CARREGAMENTO" na página 1-26.

Etiquetas na motocicleta

Leia e siga todas as etiquetas na motocicleta. Certifique-se de que compreende todas as etiquetas.

Não remova nenhuma etiqueta da motocicleta.

Grau de severidade dos danos e resumo

O nível de severidade da etiqueta afixada na motocicleta é indicado pelo símbolo de aviso ⚠ e pela cor de fundo na parte superior da etiqueta (1).

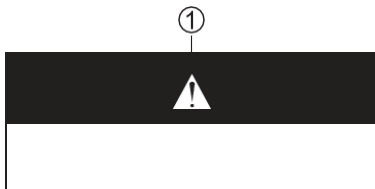

AVISO: ⚠ com fundo laranja

Indica um potencial perigo, se manuseado incorretamente (não seguido), pode resultar em lesões graves ou fatais.

CUIDADO: ⚠ com fundo amarelo

Indica um potencial perigo, se manuseado incorretamente (não seguido), pode resultar em lesões moderadas ou leves.

Checagens de rotina e inspeções periódicas

Para evitar acidentes ou avarias, certifique-se de realizar verificações de rotina e inspeções periódicas.

Se a motocicleta fizer um som incomum, cheirar estranho ou vazar fluídos, faça uma inspeção na sua concessionária. Para obter informações sobre verificações de rotina e inspeções periódicas, consulte "INSPEÇÃO E MANUTENÇÃO" na página 3-2.

AVISO

Conduzir em alta velocidade, aumenta a possibilidade de perda de controle da motocicleta, que pode resultar em acidente.

Sempre conduza na velocidade adequada ao terreno, visibilidade, condições da pista, sua experiência e habilidade.

AVISO

Se você remover mesmo uma das mãos ou pés da motocicleta, pode reduzir sua capacidade de controlar o veículo. Isso pode fazer você perder o equilíbrio e cair da motocicleta. Pode se machucar ou causar um acidente.

Mantenha sempre as duas mãos no guidão e os dois pés nas pedaleiras da motocicleta durante a operação

VESTUÁRIO DE PROTEÇÃO

Descrição

Tanto o piloto quanto o passageiro devem usar capacetes, assim como roupas e equipamentos de proteção que ofereçam alto nível de segurança.

Consulte as informações abaixo ao adquirir estes equipamentos.



Para reduzir o risco de lesões:

- Use capacete, proteção para os olhos e roupas protetoras.
- Leia o manual do proprietário com atenção.

Capacete

- Use sempre o capacete e ajuste a alça firmemente. Escolha um capacete que se ajuste confortavelmente à sua cabeça, mas não exerça pressão excessiva.
- Use sempre uma viseira ou óculos de proteção. Estes itens protegem o campo de visão do vento e também protegem os olhos contra insetos no ar, poeira e pequenas pedras lançadas por veículos à sua frente.



AVISO

Se você não usar capacete, tem um risco maior de morte ou ferimentos graves em um acidente. Se usar um capacete que não se ajuste corretamente ou que não esteja firmemente preso, ele pode não fornecer a proteção para a qual foi projetado.

O piloto e o passageiro devem usar um capacete que se ajuste corretamente e esteja firmemente preso.

Vestuário para pilotagem

- Use equipamentos de proteção e roupas que ofereçam um alto nível de proteção. Use blusas de manga longa e calças compridas, de cores claras e chamativas, que exponham o mínimo de pele possível. Isso reduzirá o impacto de eventos inesperados no corpo. Roupas folgadas ou extravagantes podem ser desconfortáveis e inseguras ao pilotar sua motocicleta. Escolha roupas de pilotagem de boa qualidade.
- Use sempre luvas. Luvas feitas de couro resistentes à fricção são adequadas.
- Use calçados que facilitem a operação dos controles da motocicleta e que cubram seus tornozelos.
- Quando necessário, use jaquetas e calças equipadas com proteções.



AVISO

Se a pessoa no assento traseiro usar uma jaqueta ou casaco longo, ela pode tampar a luz traseira ou as luzes indicadoras de direção. Isso é perigoso, pois os veículos que seguem atrás podem não percebê-lo.

As pessoas que viajam no assento traseiro devem evitar o uso de jaquetas ou casacos longos, se possível. Se usar essas peças, posicione as laterais da roupa sob as nádegas para que não tampe a luz traseira ou as luzes indicadoras de direção.

Vestuário de um passageiro

Um passageiro precisa da mesma proteção que o piloto, incluindo um capacete e roupas adequadas.

O passageiro não deve usar cadarços longos ou calças folgadas que possam se prender na roda ou na corrente.

SITUAÇÕES ESPECIAIS EXIGEM CUIDADOS ESPECIAIS

Dia com vento

Ao pilotar com vento lateral forte, que pode ocorrer na entrada de túneis, em pontes ou ao ultrapassar ou ser ultrapassado por caminhões grandes, a motocicleta pode ser desviada pela força do vento.

Controle sua velocidade e segure firme o guidão.



AVISO

Ventos laterais repentinos, que podem ocorrer ao ser ultrapassado por veículos maiores, na saída de túneis ou em áreas montanhosas, podem fazer você perder o controle da motocicleta.

Reduza sua velocidade e fique atento à possibilidade de ventos laterais repentinos.

Dia de chuva, Dia de neve

- Quando a superfície da estrada estiver molhada, irregular ou com baixa aderência, freie com cuidado. A distância de frenagem aumenta em dias chuvosos. Evite áreas viárias pintadas, bueiros e áreas com aparência oleosa, pois podem ser especialmente escorregadias. Tome cuidado extra em cruzamentos ferroviários, grelhas de metal e pontes. Quando começa a chover, qualquer óleo ou graxa na estrada sobe à superfície da água. Estacione e aguarde alguns minutos até que esta película de óleo seja lavada antes de pilotar. Sempre que houver dúvida sobre as condições da estrada, reduza a velocidade!

- Reduza a velocidade antes de entrar em curvas. Nessas situações, a tração disponível entre seus pneus e a superfície da estrada é limitada. Quando estiver inclinado em uma curva, evite frear. Endireite a moto antes de frear.

NOTA: Depois que a motocicleta for lavada ou quando tiver passado por poças d'água, os freios podem ter menor aderência. Se os freios estiverem com baixa aderência, circule em baixa velocidade prestando bastante atenção à frente e à traseira da motocicleta, acionando os freios suavemente até que eles respondam firmemente.



AVISO

Frear excessivamente quando a aderência estiver limitada fará com que seus pneus derrapem, possivelmente resultando em perda de controle direcional ou fazendo com que você e sua motocicleta caiam. Freie com cuidado quando a aderência estiver limitada.

Vias Alagadas

Não circule com sua motocicleta em vias alagadas. Se for extremamente necessário circular em uma via alagada, vá devagar verificando a operação dos freios. Após trafegar em uma via alagada, solicite ao seu concessionário que verifique os seguintes itens:

- Eficiência dos freios
- Conectores e fiações molhados, e presença de água no compartimento da bateria
- Lubrificação inadequada dos rolamentos, etc.
- Nível e aparência do óleo do motor (se o óleo estiver esbranquiçado, há água no óleo e uma troca é necessária)

INFORMAÇÃO

Circular com a motocicleta em vias alagadas pode fazer com que o motor pare de funcionar e pode causar falhas em componentes elétricos e danos ao motor.

Não circule com sua motocicleta em vias alagadas.

CONHEÇA SEUS LIMITES

Sempre pilote dentro dos limites das suas próprias habilidades. Conhecer esses limites e permanecer dentro deles ajudará você a evitar acidentes.

Uma das principais causas de acidentes envolvendo apenas uma motocicleta (e nenhum outro veículo) é entrar em uma curva em velocidade excessiva. Antes de entrar em uma curva, ajuste a velocidade de inclinação adequadamente baixa e um ângulo de inclinação apropriado.

Mesmo em vias retas, pilote a uma velocidade que seja apropriada para o tráfego, visibilidade e condições da pista, para sua motocicleta e para sua experiência.

Pilotar uma motocicleta com segurança exige que suas habilidades mentais e físicas estejam totalmente presentes na experiência. Você não deve tentar operar um veículo motorizado, especialmente um de duas rodas, se estiver cansado ou sob a influência de álcool ou outras drogas.

Álcool, drogas ilegais e até mesmo alguns medicamentos prescritos e de venda livre podem causar sonolência, perda de coordenação, perda de equilíbrio e, especialmente, perda do bom senso. Se você estiver cansado ou sob a influência de álcool ou outras drogas, **POR FAVOR, NÃO PILOTE** sua motocicleta.

PRATIQUE LONGE DO TRÂNSITO

Sua habilidade de pilotagem e seu conhecimento mecânico formam a base para práticas seguras de condução.

Sugerimos que você pratique a pilotagem de sua motocicleta em uma situação sem tráfego até estar totalmente familiarizado com sua máquina e seus controles.

TRANSPORTANDO PASSAGEIRO

Esta motocicleta tem capacidade para duas pessoas.

Não tente pilotar transportando mais de um passageiro. Tentar fazer isso é muito perigoso.

Como transportar um passageiro

Transportar um passageiro, quando feito corretamente, é uma ótima maneira de compartilhar a alegria de pilotar uma motocicleta. Você terá que alterar um pouco seu estilo de pilotagem, pois o peso extra do passageiro afetará a dirigibilidade e a frenagem.

Você também pode precisar ajustar as pressões dos pneus e a suspensão; consulte as seções Pressão dos Pneus e Carga e Ajuste da Suspensão para obter mais detalhes.

- **PRESSÃO DOS PNEUS E CARGA:**
(👉3-71)
- **AJUSTE DA SUSPENSÃO:**
(👉2-191)
- **LIMITE DE CARGA:** (👉1-28)

Antes de convidar alguém para ser seu passageiro, você precisa estar totalmente familiarizado com a operação da motocicleta.

Certifique-se de que os passageiros entendam o seguinte antes de andarem com você.

- O passageiro deve sempre segurar na sua cintura ou quadris, ou na alça do banco ou no bagageiro, se equipado.
- Peça ao seu passageiro para não fazer movimentos bruscos. Quando você inclinar para fazer uma curva, o passageiro deve inclinar-se junto com você.
- O passageiro deve sempre manter os pés nas pedaleiras, mesmo quando você parar no semáforo. Para ajudar a prevenir queimaduras, avise seu passageiro para não encostar no tubo de escape ou silencioso ao montar ou desmontar da sua motocicleta.

SOBRE O MONÓXIDO DE CARBONO

Para evitar intoxicação por monóxido de carbono, ligue o motor em um local bem ventilado.

Contido nos gases de escape, o monóxido de carbono é um gás incolor e inodoro, sendo portanto difícil de ser percebido.



AVISO

Os gases de escape contêm monóxido de carbono, um gás perigoso que é difícil de detectar por ser incolor e inodoro. Inalar monóxido de carbono pode causar morte ou ferimentos graves.

Nunca ligue o motor ou o deixe funcionando em ambientes fechados ou onde haja pouca ou nenhuma ventilação.

SEJA CONSCIENTE NO TRÂNSITO

Sempre respeite os limites de velocidade, as leis locais e as regras básicas de trânsito.

Dê um bom exemplo para os outros demonstrando uma atitude cortês e um estilo de pilotagem responsável.

CONCLUSÃO

Para evitar acidentes, são necessários cautela e julgamento apropriados ao ambiente. Além do estado do tráfego, da via e do clima, a condição da motocicleta também muda.

Adicionalmente, o movimento de outros veículos é difícil de prever, portanto, esteja sempre atento.

Circunstâncias além do seu controle podem levar a um acidente.

Você precisa se preparar para o inesperado usando capacete e outros equipamentos de proteção, e aprendendo técnicas de frenagem de emergência e desvio para minimizar os danos para você e para sua motocicleta.

PRECAUÇÕES DE PILOTAGEM

AMACIAMENTO

Descrição

Os primeiros 1.600 km são os mais importantes na vida da sua motocicleta.

A operação adequada durante este período de amaciamento ajudará a garantir a vida útil máxima e o melhor desempenho da sua nova motocicleta.

Durante o período de amaciamento, evite marcha lenta desnecessária, aceleração ou desaceleração súbita, mudanças bruscas de direção e frenagens repentinas.

As diretrizes a seguir explicam os procedimentos corretos de amaciamento.

Recomendação de Rotação Máxima do Motor

A tabela abaixo mostra a recomendação de rotação máxima do motor durante o período de amaciamento.

Inicial	800 km	Abaixo de 5500 r/min
Intermediário	1600km	Abaixo de 8500 r/min
Final	1600 km	Abaixo da Zona Vermelha

Varie a rotação do motor

Varie a rotação do motor durante o período de amaciamento. Isso permite que as peças sejam "carregadas" (auxiliando o processo de assentamento) e depois "descarregadas" (permitindo que as peças esfriem). Embora seja essencial colocar algum estresse nos componentes do motor durante o amaciamento, você deve ter cuidado para não sobrecarregar o motor excessivamente.

Amaciamento dos pneus novos

Pneus novos precisam de amaciamento adequado para garantir o desempenho máximo, assim como o motor.

Assente a superfície da banda de rodagem aumentando gradualmente os ângulos de inclinação nas curvas durante os primeiros 160 km antes de tentar o desempenho máximo.

Evite acelerações bruscas, curvas fechadas e frenagens fortes nos primeiros 160 km.



AVISO

A falha em realizar o amaciamento dos pneus pode causar derrapagem e perda de controle.

Tenha cuidado extra ao pilotar com pneus novos. Execute o amaciamento adequado dos pneus conforme descrito nesta seção e evite acelerações bruscas, curvas fechadas e frenagens fortes nos primeiros 160 km.

Atente-se a primeira e mais crítica manutenção

A inspeção dos primeiros 1.000 km ou dos primeiros 2 meses é o serviço mais importante que sua motocicleta receberá. Durante o período de amaciamento, todos os componentes do motor se ajustam e se assentam entre si. A manutenção exigida como parte da revisão inicial inclui a correção de todos os ajustes, o reaperto de todos os parafusos e a substituição do óleo contaminado.

A realização dessa revisão no prazo adequado ajuda a garantir a máxima vida útil e o melhor desempenho do motor.

*NOTA: A inspeção dos primeiros 1.000 km ou 2 meses deve ser realizada conforme descrito na seção **INSPEÇÃO E MANUTENÇÃO** deste Manual do Proprietário. Dê atenção especial às mensagens de **CUIDADO** e **INFORMAÇÃO** dessa seção.*

EM SUBIDAS E DESCIDAS

Pilotagem em ladeiras

- Ao subir ladeiras íngremes, a motocicleta pode começar a perder velocidade e demonstrar falta de potência. Neste momento, você deve reduzir para uma marcha mais baixa para que o motor volte a operar em sua faixa de potência normal. Troque de marcha rapidamente para evitar que a motocicleta perca força.
- Ao descer uma ladeira longa e íngreme, use a compressão do motor para auxiliar os freios, reduzindo para uma marcha mais baixa. A aplicação contínua dos freios pode superaquecê-los e reduzir sua eficácia.
- Tome cuidado para não permitir que o motor acelere excessivamente (atingindo o limitador de rotação) ao descer uma ladeira.



AVISO

A aplicação contínua dos freios por um longo tempo pode superaquecê-los e reduzir sua eficácia, o que pode resultar em um acidente.

Reduza a velocidade suficientemente antes de se aproximar de uma ladeira.

INFORMAÇÃO

Manter a motocicleta parada usando o acelerador e a embreagem em ladeiras pode danificar a embreagem da motocicleta.

Use os freios para parar a motocicleta em ladeiras.

ESTACIONANDO

Como estacionar

Para evitar roubo, certifique-se de travar o guidão e remover a chave ao sair da motocicleta. Consulte "INTERRUPTOR DE IGNIÇÃO" na página 2-158.

- Estacione a motocicleta em um local onde não interfira no tráfego.
- Não estacione ilegalmente.
- Não toque no tubo de escape, silenciador ou motor quando o motor estiver funcionando ou por algum tempo após ser desligado.
- Estacione a motocicleta em um local plano e vire o guidão completamente para a esquerda. Evite estacionar com o guidão virado para a direita.
- Estacione a motocicleta em um local onde outras pessoas não toquem no tubo de escape, silenciador ou motor.
- Quando for inevitável estacionar a motocicleta em uma superfície instável, como inclinação, cascalho, superfície irregular ou solo macio, tenha cuidado ao incliná-la ou movê-la.



AVISO

O catalisador instalado no silenciador aquece a uma temperatura muito alta e pode causar incêndios se colocado em proximidade com material inflamável quando a motocicleta estiver estacionada. Ao estacionar, verifique se não há material inflamável, como grama seca, madeira, papel ou óleo nas proximidades.



CUIDADO

Tubos de escape e silenciadores quentes podem causar queimaduras graves.

O tubo de escape ou silenciador permanecerá suficientemente quente para causar queimaduras por algum tempo após o motor ser desligado. Estacione a motocicleta onde pedestres ou crianças não tenham probabilidade de tocar no tubo de escape ou silenciador.

NOTA:

- *Se a motocicleta for ser estacionada no descanso lateral em uma leve inclinação, a frente da motocicleta deve ficar voltada para cima da ladeira para evitar que ela role para frente e saia do descanso lateral. Você pode deixar a motocicleta engatada na 1ª marcha para ajudar a evitar que ela role para fora do descanso lateral. Coloque em ponto morto antes de ligar o motor.*
- *Se um dispositivo antifurto opcional, como um cadeado em U, trava de disco de freio ou corrente for usado para evitar roubo, certifique-se de removê-lo antes de mover a motocicleta.*

AO EMPURRAR A MOTOCICLETA

Desligue a chave de ignição ao empurrar a motocicleta.

SOBRE OS FREIOS

O QUE É ABS?

O ABS é um dispositivo que controla a frenagem durante a pilotagem para evitar o travamento das rodas.

O acionamento dos freios será feito da mesma forma que em uma motocicleta sem o ABS.

O ABS controla a pressão dos freios eletronicamente. Este sistema monitora a velocidade de rotação das rodas e opera para evitar o travamento das rodas reduzindo a pressão dos freios quando o travamento é detectado.

Nenhuma operação de frenagem especial é necessária, pois o ABS opera continuamente, exceto em baixas velocidades, abaixo de 8 km/h, e quando a bateria está descarregada. O manete e o pedal do freio vibram suavemente quando o ABS é ativado para evitar o travamento das rodas durante a frenagem.

Isso não é uma anormalidade. Continue aplicando os freios.

A distância de frenagem com ABS pode ser maior do que a de uma motocicleta sem ABS, dependendo de erros de julgamento, operação incorreta e condições da superfície da estrada e do clima. Não se torne excessivamente dependente do ABS.

O ABS pode não funcionar corretamente se os pneus forem substituídos por pneus não especificados.

Para garantir o funcionamento correto do ABS, use apenas os pneus especificados na dianteira e traseira. Consulte "PNEUS" na página 3-68.



AVISO

A falha em usar bom senso com o ABS pode ser perigosa. O ABS não pode compensar condições ruins da estrada, mau julgamento ou operação inadequada dos freios.

Lembre-se de que o ABS não compensará julgamento inadequado, técnicas de frenagem incorretas ou a necessidade de reduzir a velocidade em estradas ruins ou em condições climáticas adversas.

NOTA: Em algumas situações, uma motocicleta com ABS pode exigir uma distância de parada maior em superfícies soltas ou irregulares do que uma motocicleta equivalente sem ABS. Além disso, como em uma motocicleta sem ABS, quanto mais escorregadia a superfície, maior a distância de frenagem.

COMO USAR O SISTEMA DE FREIO

1. Gire o punho do acelerador em direção contrária a você (fechando) para fechar completamente o acelerador.
2. Aplique os freios dianteiro e traseiro de forma uniforme e ao mesmo tempo.
3. Reduza as marchas à medida que a velocidade diminui.
4. Selecione o ponto morto com o manete de embreagem acionado (posição desengatada) quando a motocicleta estiver quase completamente parada.



AVISO

Frenagens bruscas ou reduções de marcha repentinas podem comprometer a estabilidade da condução e causar derrapagens laterais e quedas.

Evite frenagens bruscas desnecessárias e reduções de marcha repentinas.

É necessário extremo cuidado ao conduzir em vias escorregadias ou mal conservadas, especialmente ao inclinar a motocicleta.

.A AVISO

Pilotos inexperientes tendem a subutilizar o freio dianteiro. Isso pode causar uma distância de frenagem excessiva e levar a um acidente. Usar apenas o freio dianteiro ou traseiro pode causar derrapagem e perda de controle.

Aplique ambos os freios de forma uniforme e ao mesmo tempo.

.A AVISO

Freiar bruscamente em superfícies molhadas, soltas, irregulares ou outras superfícies escorregadias pode causar o deslizamento da roda e a perda do controle.

Freie suavemente em superfícies escorregadias ou irregulares.

.A AVISO

Seguir outro veículo muito de perto pode causar uma colisão.

Conforme a velocidade aumenta, a distância de frenagem necessária aumenta progressivamente.

Mantenha sempre uma distância de frenagem segura entre você e o veículo à sua frente.

.A AVISO

Frear bruscamente durante uma curva pode causar derrapagem da roda, perda de controle e/ou queda.

Freie antes de iniciar a curva.



AVISO

Frear durante uma curva pode ser perigoso, independentemente de sua motocicleta ter ABS ou não.

O ABS não pode controlar derrapagens laterais que ocorrem ao frear bruscamente numa curva, e essas derrapagens podem causar perda de controle.

Reduza a velocidade suficientemente em linha reta antes de iniciar a curva e evite frear, exceto levemente, durante a curva.

DIRETRIZES DE COMBUSTÍVEL

Utilize gasolina premium sem chumbo. O uso de gasolina premium sem chumbo prolonga a vida útil das velas de ignição e das peças do sistema de escapamento.

Gasolina premium sem chumbo

**Capacidade do tanque de combustível:
19.0 L**

NOTA:

- *O motor deste modelo foi projetado para usar gasolina premium sem chumbo.*
- *Se o motor apresentar algum problema, como falta de aceleração ou potência insuficiente, a causa pode ser o combustível. Nesse caso, tente mudar para um outro posto de gasolina. Se a situação não melhorar com a troca, consulte seu concessionário.*

Recomendação para combustíveis oxigenados

Combustíveis oxigenados que atendam aos requisitos descritos abaixo podem ser usados em sua motocicleta sem comprometer a Garantia Limitada do Veículo Novo ou a Garantia do Sistema de Controle de Emissões.

NOTA: Combustíveis oxigenados são combustíveis que contêm aditivos transportadores de oxigênio, como álcool.

Misturas Gasolina/Etanol

Misturas de gasolina sem chumbo e etanol, estão comercialmente disponíveis em algumas áreas.

Use gasolina comum ou aditivada comercializada no Brasil, que contém entre 22% e 30% de etanol anidro, conforme especificações da ANP.

NOTA:

- *Para ajudar a minimizar a poluição do ar, a Suzuki recomenda o uso de combustíveis oxigenados.*
- *Certifique-se de que qualquer combustível oxigenado que você utilizar possua os índices de octanagem recomendados.*
- *Se você não estiver satisfeito com a dirigibilidade da sua motocicleta ao usar um combustível oxigenado, ou se ocorrer "batida de pino" no motor, experimente outro posto de combustível, pois existem diferenças entre postos de combustíveis.*

INFORMAÇÃO

Gasolina derramada que contém álcool pode danificar as superfícies pintadas da sua motocicleta.

Tome cuidado para não derramar combustível ao abastecer o tanque. Limpe imediatamente qualquer gasolina derramada.

INFORMAÇÃO

Não utilize gasolina com chumbo.

O uso de gasolina com chumbo faz com que o catalisador funcione incorretamente.

USO DE ACESSÓRIOS E CARREGAMENTO

ACESSÓRIOS

Como escolher

A instalação de acessórios inadequados pode causar acidentes. Recomenda-se o uso de acessórios genuínos Suzuki para garantir uma condução segura. O concessionário Suzuki pode instalar acessórios adequados para a sua motocicleta. Consulte o seu concessionário Suzuki ao instalar acessórios.

Além disso, ao fixar acessórios, certifique-se de que estejam dentro da capacidade de carga.

Para informações sobre a capacidade de carga, consulte "CARREGAMENTO" na página 1-28.



AVISO

A instalação inadequada de acessórios ou a modificação da motocicleta pode causar alterações na dirigibilidade, o que pode levar a um acidente.

- Nunca use acessórios impróprios e certifique-se de que quaisquer acessórios utilizados estejam instalados corretamente.
- Instale e use-os de acordo com suas instruções.
- Se tiver alguma dúvida, entre em contato com seu concessionário.

Diretrizes para instalação de acessórios

- Instale acessórios que afetam a aerodinâmica, como carenagem, para-brisa, encostos, bagageiros e malas, o mais baixo possível, o mais próximo da motocicleta e o mais próximo do centro de gravidade quanto for viável. Verifique se os suportes de montagem e outros hardware de fixação estão rigidamente montados.
- Certifique-se de garantir a altura livre do solo e o ângulo de inclinação adequados. Verifique se o acessório não interfere na operação da suspensão, direção ou outros controles.
- Acessórios instalados no guidão ou na área da suspensão dianteira podem criar sérios problemas de estabilidade. Este peso extra fará com que a motocicleta responda menos ao controle de direção. O peso também pode causar oscilações na dianteira e levar a problemas de instabilidade. Acessórios instalados no guidão ou na suspensão dianteira deve ser o mais leve e o mínimo possível.

- Não reboque um reboque ou sidecar. Esta motocicleta não foi projetada para rebocar um reboque ou sidecar.
- Alguns acessórios podem dificultar a obtenção da posição de pilotagem correta ou afetar negativamente a usabilidade. Verifique se você consegue manter a posição de pilotagem correta.
- Utilize apenas acessórios elétricos que não excedam a capacidade do sistema elétrico da motocicleta. Sobrecargas severas podem danificar a fiação elétrica ou criar situações perigosas. Utilize acessórios genuínos Suzuki.

CARREGAMENTO

Limite de carga

- Carregar a motocicleta afetará suas características de manuseio e segurança.
- Nunca exceda o Peso Bruto Total do Veículo (P.B.T.) desta motocicleta. O P.B.T. é o peso combinado máximo da motocicleta, acessórios, carga útil, piloto e passageiro. Ao selecionar seus acessórios, leve em consideração o peso do piloto, bem como o peso dos acessórios. O peso adicional dos acessórios pode não apenas criar uma condição de pilotagem insegura, mas também afetar a estabilidade.

P.B.T.: 420 kg (926 lbs)

Com a pressão dos pneus (frios)

Dianteiro: 250 kPa (2.50 kgf/cm², 36 psi)

Traseiro: 290 kPa (2.90 kgf/cm², 42 psi)



AVISO

Sobrecarregar ou carregar de forma inadequada pode causar perda de controle da motocicleta e um acidente.

Siga os limites e diretrizes de carregamento descritos neste manual.

Diretrizes de Carregamento

Esta motocicleta é projetada principalmente para transportar pequenos itens quando você não estiver pilotando com um passageiro. Siga as diretrizes de carregamento abaixo:

- Ao carregar bagagem no assento traseiro, fixe-a firmemente com elásticos próprios para essa função, etc. Não sobrecarregue com bagagem.
- Balanceie a carga entre os lados esquerdo e direito da motocicleta e prenda-a com segurança.
- Mantenha o peso da carga baixo e o mais próximo possível do centro da motocicleta.
- Ajuste a configuração da suspensão conforme necessário.
- Não prenda itens grandes ou pesados no guidão, na suspensão dianteira ou no para-lama traseiro.

- Não instale compartimentos de bagagem, caixas de carga ou outros itens que se projetem para fora da traseira da motocicleta.
- Verifique se ambos os pneus estão inflados corretamente com a pressão especificada para as suas condições de carga. Consulte "PRESSÃO DOS PNEUS E CARGA" 3-71.
- O carregamento inadequado da sua motocicleta pode reduzir sua capacidade de equilibrar e pilotar a motocicleta. Pilote mais devagar ao transportar bagagem ou com acessórios instalados.



AVISO

Se a bagagem tocar em um tubo de escapamento, silenciador ou motor quente, pode causar incêndio na bagagem ou na motocicleta.

Ao carregar bagagem na motocicleta, não permita que ela toque em partes quentes.



AVISO

Colocar objetos no espaço atrás da carenagem pode interferir na direção e causar perda de controle.

Não transporte nenhum objeto no espaço atrás da carenagem.

MODIFICAÇÕES

Não realize modificações inadequadas. Modificações relacionadas à estrutura ou ao funcionamento desta motocicleta podem prejudicar sua dirigibilidade, aumentar o ruído de escapamento ou até mesmo reduzir a vida útil do veículo. Além de infringirem a legislação, tais modificações podem causar transtornos a terceiros.

O chassi desta motocicleta é fabricado em liga de alumínio. Portanto, nunca realize quaisquer modificações, como perfurações ou soldas no chassi, pois isso reduz significativamente sua resistência estrutural. Isso pode resultar em uma condição insegura de operação do veículo e consequente acidente.

A Suzuki Motor Corporation não se responsabiliza, sob nenhuma circunstância, por lesões pessoais ou danos à motocicleta causados por modificações no chassi.

Acessórios fixados com parafusos, que não modifiquem o chassi de forma alguma, podem ser instalados, desde que o limite de carga descrito nesta seção não seja excedido.

Modificações na motocicleta não são cobertas pela garantia.

- Esta motocicleta atende às normas de emissões. Ela está equipada com um conversor catalítico que limpa os gases de escape. A modificação do silenciador pode resultar no não cumprimento das normas de emissões. Consulte um concessionário Suzuki ao substituir o silenciador.
- Os silenciadores possuem a marca “Suzuki” gravada, indicando que se tratam de peças genuínas Suzuki.
- Não realize ajustes no motor por conta própria nem remova componentes. Consulte um concessionário Suzuki para informações sobre ajustes do motor.
- Recomendamos o uso de peças genuínas Suzuki, bem como óleos e lubrificantes especificados/recomendados para esta motocicleta. As peças genuínas são rigorosamente inspecionadas e fabricadas para atender às especificações das motocicletas Suzuki.
- Respeite os limites de carga ao fixar bagagens ou acessórios à motocicleta.



AVISO

Modificações no chassi de liga de alumínio, como perfuração ou soldagem, enfraquecem o chassi. Isso pode resultar em uma condição de operação insegura e pode levar a um acidente.

Nunca faça qualquer modificação no chassi.



CONTROLES, EQUIPAMENTOS E AJUSTES

DIAGRAMA DE LAYOUT E NOMES DOS COMPONENTES (ÍNDICE DE IMAGENS)	2-2
PAINEL DE INSTRUMENTOS	2-20
CONFIGURAÇÕES DO SISTEMA DE ASSISTÊNCIA À CONDUÇÃO	2-140
INTERRUPTOR DE IGNIÇÃO	2-158
INTERRUPTORES DO GUIDÃO	2-162
PARTIDA DO MOTOR	2-167
DESCANSO LATERAL	2-173
ABASTECIMENTO	2-174
TROCA DE MARCHAS	2-177
MANETE DE FREIO	2-185
PEDAL DO FREIO TRASEIRO	2-187
ASSENTO	2-187
AJUSTE DA SUSPENSÃO	2-191
TOMADA USB	2-199

CONTROLES, EQUIPAMENTOS E AJUSTES

DIAGRAMA DE LAYOUT E NOMES DOS COMPONENTES (ÍNDICE DE IMAGENS)

LOCALIZAÇÃO DOS COMPONENTES

Ao redor do guidão GSX-S1000GT

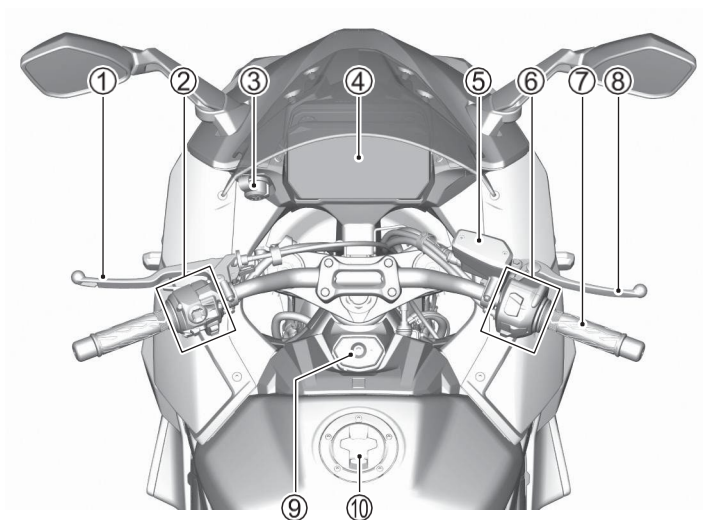

Ao redor do guidão GSX-S1000GT

1. Manete de embreagem
2. Interruptores do punho esquerdo (☞2-8)
3. Tomada USB (☞2-199)
4. Painel de instrumentos (☞2-20)
5. Reservatório de fluido de freio dianteiro (☞3-58)
6. Interruptores do punho direito (☞2-8)
7. Punho de acelerador
8. Manete de freio dianteiro (☞2-185)
9. Interruptor de ignição (☞2-158)
10. Tampa do tanque de combustível (☞2-174)

Vista do lado esquerdo GSX-S1000GT

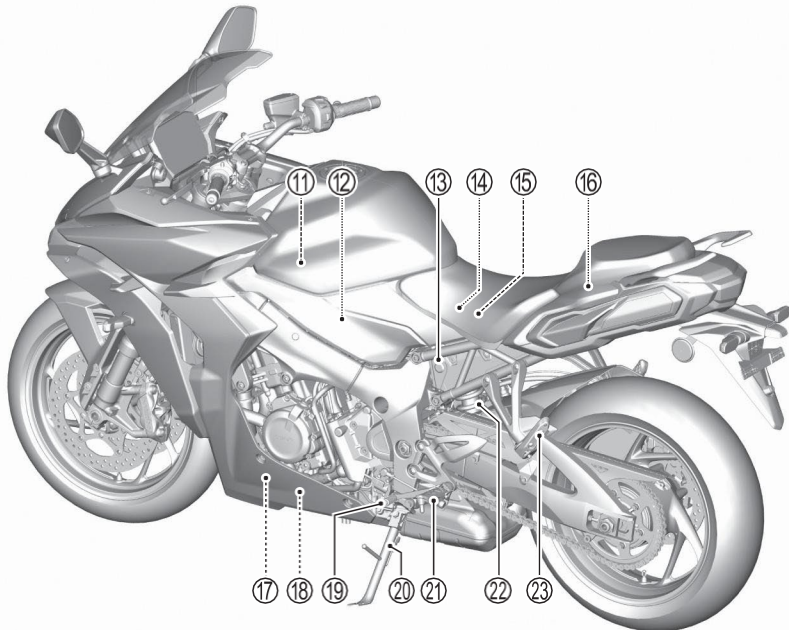

Vista do lado esquerdo GSX-S1000GT

11. Filtro de ar (☞ 3-27)
12. Dreno do filtro de ar (☞ 3-31)
13. Trava do assento (☞ 2-188)
14. Bateria (☞ 3-22)
15. Fusíveis (☞ 3-90)
16. Ferramentas (☞ 3-11)
17. Filtro de óleo do motor (☞ 3-32)
18. Bujão de dreno de óleo do motor (☞ 3-32)
19. Pedal de câmbio (☞ 2-177, 3-66)
20. Descanso lateral (☞ 2-173)
21. Pedaleiras
22. Suspensão traseira (☞ 2-196)
23. Pedaleiras do passageiro

Vista lateral direita GSX-S1000GT

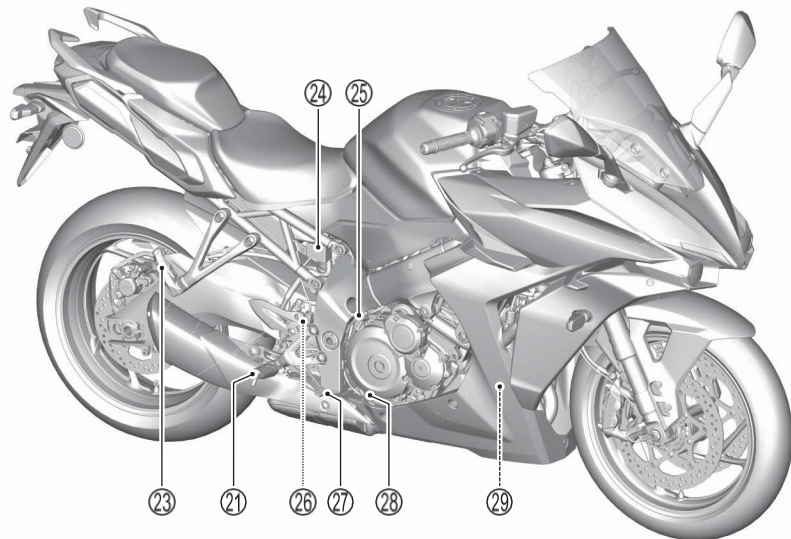

Vista lateral direita GSX-S1000GT

- 24. Reservatório do fluido do freio traseiro (☞3-58)
- 25. Tampa de enchimento do óleo do motor (☞3-32)
- 26. Interruptor da luz do freio traseiro (☞3-65)
- 27. Pedal do freio traseiro (☞3-64)
- 28. Visor de inspeção do óleo do motor (☞3-32)
- 29. Reservatório do líquido de arrefecimento do motor (☞3-44)

INTERRUPTORES DOS PUNHOS

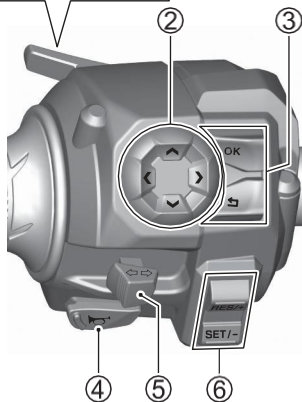
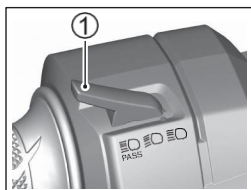



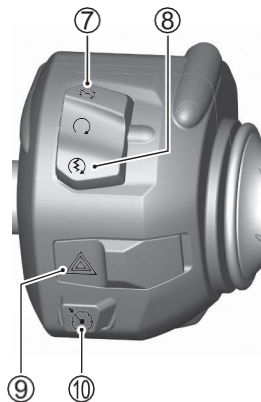



PUNHO ESQUERDO



PUNHO DIREITO

PUNHO ESQUERDO

1. Interruptor do farol / lampejo (☞ 2-162)
2. Interruptor SELECT  /  /  /  (☞ 2-165)
3. Interruptor MODE  /  (☞ 2-163)
4. Interruptor da buzina (☞ 2-163)
5. Interruptor de indicador de direção (☞ 2-164)
6. Interruptor de velocidade do controle de cruzeiro **RES/+** / **SET/-** (☞ 2-163)

PUNHO DIREITO

7. Interruptor de parada do motor (☞ 2-165)
8. Interruptor de partida (☞ 2-166)
9. Interruptor do pisca-alerta (☞ 2-166)
10. Interruptor do Controle de cruzeiro (☞ 2-166)

LUZES DE AVISO E INDICADORES



1. Luz indicadora de falha da injeção (☞2-24)
2. Luz indicadora de direção (☞ 2-21)
3. Luz indicadora de rotação do motor (MAIN) (☞ 2-22)
4. Luz indicadora de rotação do motor (SUB) (☞2-22)
5. Sensor de luminosidade (☞2-30)
6. Luz indicadora do controle de tração (☞2-22)
7. Luz indicadora de ponto morto “N” (☞2-24)
8. Luz indicadora de advertência geral (☞2-26)
9. Luz indicadora de farol alto (☞2-27)
10. Tela LCD (☞2-12)
11. Luz indicadora de advertência da pressão do óleo (☞2-27)
12. Luz indicadora do ABS (☞2-29)
13. Luz indicadora de advertência da temperatura do líquido de arrefecimento do motor (☞2-28)

LCD

Exibição RIDE

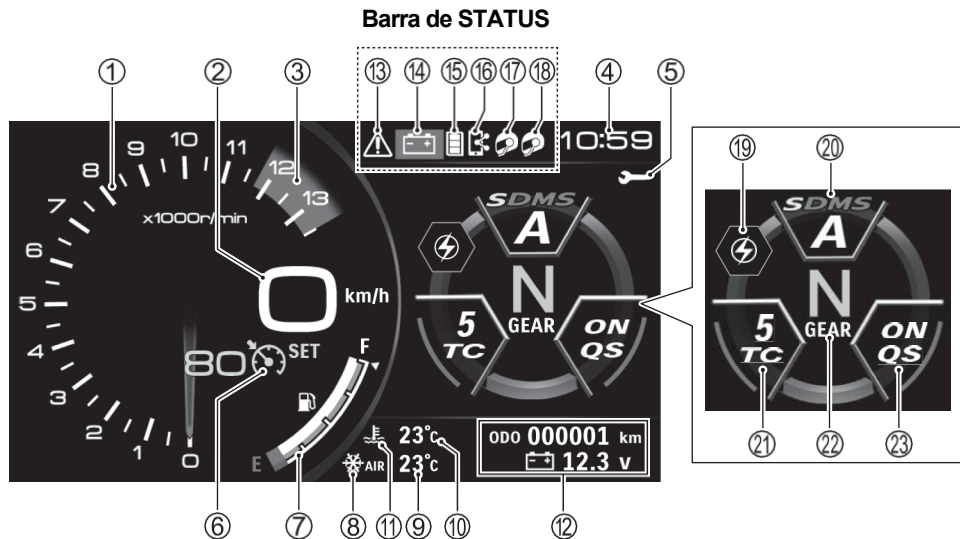

NOTA: Os nomes e as mensagens exibidos no LCD são apresentados somente em inglês.

1. Tacômetro (☞2-32)
2. Velocímetro (☞2-31)
3. Zona vermelha (☞2-32)
4. Relógio (☞2-53)
5. Indicador de lembrete de revisão (☞2-39)
6. Indicador do controle de cruzeiro (☞2-150)
7. Indicador do nível de combustível (☞2-38)
8. Indicador de baixa temperatura (☞2-36)
9. Indicador da temperatura ambiente (☞2-35)
10. Indicador da temperatura do líquido de arrefecimento do motor (☞2-33)
11. Símbolo indicador de temperatura do motor
12. Janela de informações (☞2-46)
13. Indicador de advertência geral (☞2-26)
14. Símbolo indicador da bateria (☞2-39)
15. Indicador do nível da bateria do celular (☞2-42)
16. Indicador do status de conexão do telefone (☞2-40)
17. Indicador do headset do condutor (☞2-44)
18. Indicador do headset do passageiro (☞2-44)
19. Indicador de rotação do motor (☞2-107)
20. Indicador do seletor de modo de condução Suzuki (SDMS) (☞2-140)
21. Indicador do controle de tração (☞2-143)
22. Indicador da posição da marcha (☞2-37)
23. Indicador do Quick Shift (☞2-148)

Exibição MENU

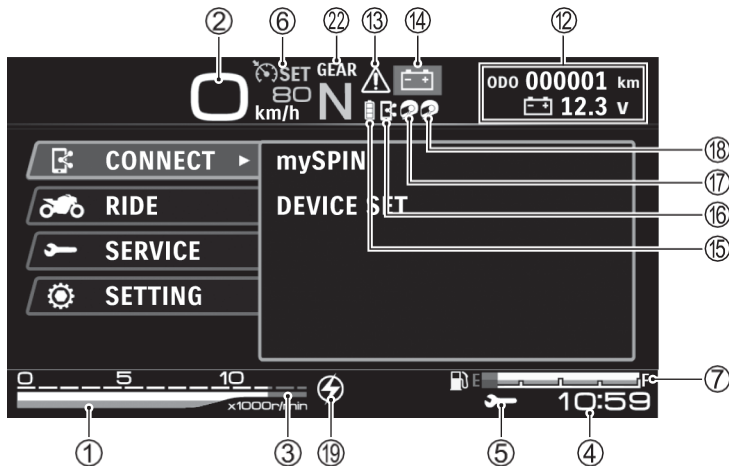

Pressione e mantenha pressionado o Interruptor MODE **OK** por proximadamente 2 segundos para alternar para a visualização MENU.

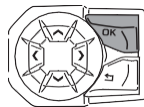

2 segundos

1. Tacômetro (☞2-32)
2. Velocímetro (☞2-31)
3. Zona vermelha (☞2-32)
4. Relógio (☞2-53)
5. Indicador de lembrete de revisão (☞2-39)
6. Indicador do controle de cruzeiro (☞2-150)
7. Indicador do nível de combustível (☞2-38)
12. Janela de informações (☞2-46)
13. Indicador de advertência geral (☞2-26)
14. Símbolo do indicador da bateria (☞2-39)
15. Indicador do nível da bateria do celular (☞2-42)
16. Indicador do status de conexão do celular (☞2-40)
17. Indicador do headset do condutor (☞2-44)
18. Indicador do headset do passageiro (☞2-44)
19. Indicador de rotação do motor (☞2-107)
22. Indicador da posição da marcha (☞2-37)

AJUSTE DE CADA ITEM

Exibição RIDE

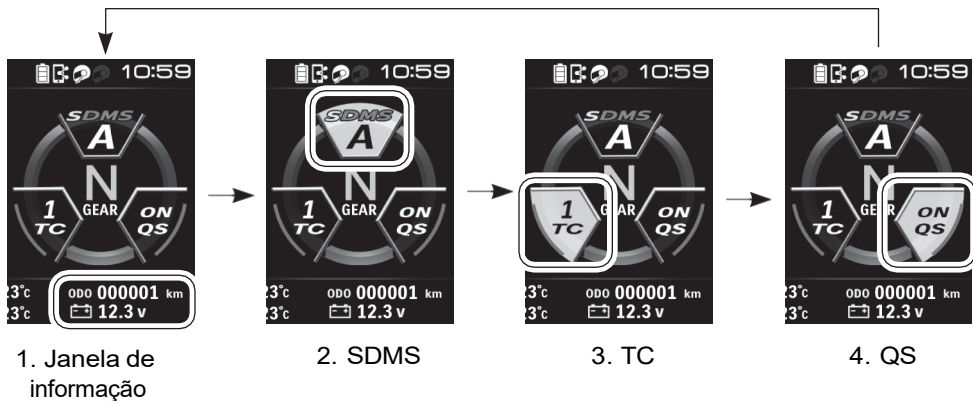

Para alterar o modo de exibição, pressione o interruptor MODE **OK**.

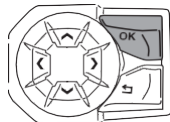

Pressione

A visualização RIDE possui os seguintes itens, de 1 a 4.

1 **JANELA DE INFORMAÇÕES** (☞2-46)

- Odômetro / Voltímetro
- Trip 1 / Indicador de consumo médio de combustível
- Trip 1 (velocidade média) / Trip 1 (tempo acumulado)
- Trip 2 / Indicador de consumo médio de combustível
- Trip 2 (velocidade média) / Trip 2 (tempo acumulado)
- Medidor de autonomia / Medidor de consumo instantâneo de combustível

2 **SDMS** (☞2-140)

- Ajuste o Seletor de Modo de Condução Suzuki (SDMS) entre os modos A, B e C.

3 **TC** (☞2-143)



- Ajuste do sistema de controle de tração entre OFF e os níveis de 1 a 5.

4 **QS** (☞2-148)

- Ajuste o Quick Shift. (ON / OFF)

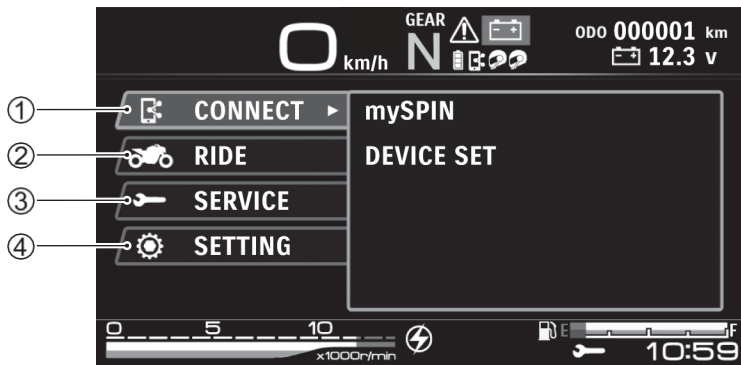
Exibição MENU



Pressione o Interruptor SELECT  /  para ajustar cada item na visualização MENU.

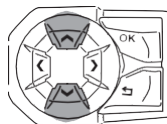

**PARA CIMA
ou
PARA BAIXO**

A visualização MENU possui os seguintes itens, de 1 a 4.

1 **CONNECT** (☞2-58)

- mySPIN (☞2-68)
 - Ajuste o aplicativo “SUZUKI mySPIN”.
- DEVICE SET (☞2-94)
 - Configurações de conexão para dispositivos de smartphone e headsets.

2 **RIDE** (☞2-107)

- RPM SET (☞2-107)
 - Ajuste a luz indicadora de rotação do motor.

3 **SERVICE** (☞2-113)

- WARNING MANAGER (☞2-113)
 - Ajuste o gerenciador de advertências.
- NEXT SERVICE (☞2-114)
 - Ajuste o lembrete de manutenção.

4 **SETTING** (☞2-118)

- BRIGHTNESS (☞2-119)
 - Ajuste o brilho do LCD.
- DAY / NIGHT (☞2-121)
 - Configuração da cor de fundo da tela LCD.
- UNIT (☞2-124)
 - Ajuste as unidades.
- DATE / TIME (☞2-128)
 - Ajuste a data e a hora.
- DEFAULT SET (☞2-136)
 - Restaure as configurações do MENU para os valores padrão.
- SYSTEM INFO (☞2-139)
 - Verifique as informações de cada sistema.

PAINEL DE INSTRUMENTOS



AVISO

A operação dos interruptores para alterar a exibição do painel durante a condução deve ser realizada somente dentro dos limites permitidos pelas condições do tráfego.

É responsabilidade do condutor pilotar de forma segura.

Ao operar os interruptores para alterar a exibição do painel, mantenha total atenção às condições do tráfego.



AVISO

Ao operar o display, o acionamento incorreto dos interruptores do guidão pode causar um acidente.

Ao operar o display, certifique-se de que o modo foi alterado e os valores foram ajustados conforme o pretendido antes de iniciar a condução

NOTA: Se a tela LCD ficar quente, a conexão (emparelhamento) com o smartphone ou com o dispositivo de headset poderá ser interrompida.

EXIBIÇÃO INICIAL DO PAINEL

Ao girar o interruptor de ignição para a posição "ON", irá ocorrer o seguinte:

- É realizada a operação de abertura do LCD (1).
- As seguintes luzes indicadoras acendem por 3 segundos.
 - Luz indicadora de falha de injeção (2)
 - Indicador de advertência geral (3)
 - Luz indicadora de rpm do motor (MAIN) (4)
 - Luz indicadora de rpm do motor (SUB) (5)
 - Luz indicadora de advertência da temperatura do líquido de arrefecimento do motor (6)
- As seguintes luzes indicadoras permanecem acesas.
 - Luz indicadora de advertência da pressão do óleo (7)
 - Luz indicadora do ABS (8)
 - Luz indicadora do controle de tração (9)

NOTA: Consulte a explicação de cada indicador nesta seção para verificar a condição de desligamento.

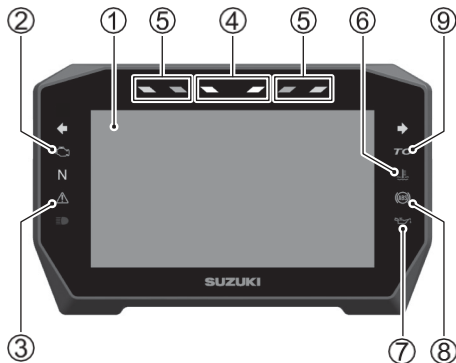

LUZ INDICADORA DE DIREÇÃO “←→”

Acione o interruptor de direção para a direita ou para a esquerda para fazer a luz indicadora de direção piscar.

LUZ INDICADORA DE ROTAÇÃO DO MOTOR (MAIN), (SUB)

Quando a rotação do motor atinge o valor ajustado, a luz indicadora de rotação do motor (MAIN) (1) e (SUB) (2) acendem ou piscam para indicar a troca para uma marcha superior. Os métodos de iluminação e os valores de rotação do motor podem ser alterados no modo de ajuste da luz indicadora de rotação do motor.

Para obter detalhes sobre o indicador de rotação do motor, consulte "RPM SET" na página 2-107.

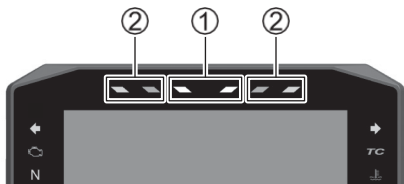

LUZ INDICADORA DO CONTROLE DE TRAÇÃO "TC"

O funcionamento do indicador do controle de tração (TC) varia de acordo com as configurações da motocicleta. Para obter detalhes, consulte "SISTEMA DE CONTROLE DE TRAÇÃO" na página 2-143.

O indicador do controle de tração:

- Acende quando o interruptor de ignição é colocado na posição ON e apaga quando a velocidade atinge aproximadamente 10 km/h (6 mph) e o sistema de controle de tração está operacional.
- Pisca quando o sistema de controle de tração está em funcionamento.
- Permanece aceso continuamente quando o sistema de controle de tração está ajustado para OFF.

Se o indicador do controle de tração (TC) acender em qualquer situação diferente daquela em que o interruptor de ignição é colocado na posição ON, estacione a motocicleta em um local seguro e desligue o interruptor de ignição. Aguarde por um curto período, ligue o motor e, em seguida, verifique se o indicador do controle de tração "TC" e a luz indicadora de falha de injeção acendem quando a motocicleta estiver trafegando a 10 km/h (6 mph) ou mais.

- A motocicleta está funcionando corretamente se o indicador do controle de tração (TC) apagar quando a motocicleta estiver trafegando a 10 km/h (6 mph) ou mais.
- A motocicleta não está funcionando corretamente se o indicador do controle de tração (TC) não apagar quando a motocicleta estiver trafegando a 10 km/h (6 mph) ou mais.
Se a luz não apagar, consulte um concessionário Suzuki.

AVISO

Quando ocorre uma falha no sistema de controle de tração, o indicador do controle de tração (TC) e a luz indicadora de falha de injeção acendem simultaneamente. Nessas condições, o sistema de controle de tração não opera.

Quando esses indicadores acenderem ao mesmo tempo, ajuste o sistema de controle de tração para OFF e consulte um concessionário Suzuki.

LUZ INDICADORA DE PONTO MORTO “N”

A luz indicadora verde acende quando a transmissão está em ponto morto.

A luz se apaga quando qualquer marcha, exceto o ponto morto, é engatada.

LUZ INDICADORA DE FALHA DA INJEÇÃO “”

Quando o interruptor de ignição é colocado na posição ON, a luz indicadora de falha da injeção acende por 3 segundos como verificação da lâmpada e, em seguida, se apaga.

- Quando ocorre uma falha em um dispositivo de controle de emissões ou em um dispositivo elétrico do motor, a luz indicadora de falha de injeção acende. Se a luz indicadora de mau funcionamento acender, “FI” aparece simultaneamente no visor do painel.

Para obter detalhes, consulte “EXIBIÇÃO DE DIAGNÓSTICO” na página 2-54.

INFORMAÇÃO

Continuar a operar o motor com a luz indicadora de falha de injeção acesa ou piscando pode afetar o dispositivo de controle de emissões ou a dirigibilidade.

Quando a luz piscar com o motor em funcionamento, pare imediatamente a motocicleta em um local seguro para evitar danos ao conversor catalítico.

Se conduzir a motocicleta nessas condições, pilote em baixa velocidade, sem abrir excessivamente o acelerador, e leve a motocicleta para inspeção imediata em uma concessionária Suzuki.

NOTA: Se a luz indicadora de falha da injeção acender ou piscar, consulte imediatamente sua concessionária Suzuki.

Luz indicadora de advertência geral “ Quando o interruptor de ignição é colocado na posição ON, a luz indicadora de advertência geral acende por 3 segundos como verificação da lâmpada e, em seguida, se apaga.

Quando ocorre um problema relacionado aos itens a seguir, a luz indicadora de advertência geral acende ou pisca:

- Falha relacionada ao motor
- Falha nos interruptores do guidão
- Tombamento da motocicleta

Para obter detalhes, consulte “EXIBIÇÃO DE DIAGNÓSTICO” na página 2-54.

NOTA: Se a luz indicadora de advertência geral acender ou piscar, consulte imediatamente sua concessionária Suzuki.

INDICADOR DE ADVERTÊNCIA GERAL (Branco) “ Quando ocorre um problema relacionado aos itens a seguir, na barra de status, o indicador de advertência geral (branco) acende:

- Falha na comunicação de dados
- Falha relacionada ao motor
- Falha nos interruptores dos punhos
- Tombamento da motocicleta

Para obter detalhes, consulte “EXIBIÇÃO DE DIAGNÓSTICO” na página 2-54.

NOTA: Se o indicador de advertência geral (branco) estiver aceso, consulte imediatamente sua concessionária Suzuki.

LUZ INDICADORA DE FAROL ALTO “”

Esta luz indicadora azul acende quando o farol alto está ligado.

LUZ INDICADORA DE ADVERTÊNCIA DE PRESSÃO DO ÓLEO “”

Quando o interruptor de ignição é colocado na posição ON, a luz indicadora de advertência de pressão do óleo acende. Normalmente, a luz indicadora de advertência de pressão do óleo se apaga após a partida do motor.

INFORMAÇÃO

Após dar a partida no motor, abrir o acelerador ou conduzir a motocicleta com a luz indicadora de advertência de pressão do óleo acesa pode afetar negativamente o motor.

Certifique-se de que a luz indicadora de advertência de pressão do óleo esteja apagada antes de acionar o acelerador ou conduzir a motocicleta.

INFORMAÇÃO

Conduzir a motocicleta ou manter o motor em funcionamento quando a luz indicadora de advertência de pressão do óleo estiver acesa pode causar danos ao motor.

Se a luz indicadora de advertência de pressão do óleo acender, indicando baixa pressão do óleo, desligue o motor imediatamente. Verifique o nível do óleo e adicione óleo, se necessário. Se houver a quantidade adequada de óleo e a luz ainda não se apagar, leve a motocicleta para inspeção em uma concessionária Suzuki autorizada ou a um mecânico qualificado.

LUZ INDICADORA DE ADVERTÊNCIA DA TEMPERATURA DO LÍQUIDO DE ARREFECIMENTO DO MOTOR “”

Esta luz indicadora acende quando a temperatura do líquido de arrefecimento atinge 120°C (248°F) ou mais. Quando a luz indicadora de advertência da temperatura do líquido de arrefecimento do motor acender, desligue o motor e verifique o nível do líquido de arrefecimento após o motor esfriar.

Para obter detalhes, consulte “INDICADOR DE TEMPERATURA DO LÍQUIDO DE ARREFECIMENTO DO MOTOR “

2-28

LUZ INDICADORA DO ABS “(ABS)”

- Esta luz indicadora normalmente acende quando o interruptor de ignição é colocado na posição ON e se apaga após a velocidade da motocicleta ultrapassar 10 km/h (6 mph).
- Se houver um problema no ABS (Sistema de Freios Antitravamento), esta luz indicadora acende. O ABS não opera quando a luz indicadora do ABS está acesa.

AVISO

O ABS não opera se a luz indicadora do ABS estiver acesa. Aplicar os freios de forma súbita e excessiva quando a luz indicadora do ABS estiver acesa pode causar o travamento das rodas, resultando em perda de controle.

Leve a motocicleta para inspeção em uma concessionária Suzuki o mais rápido possível.

AVISO

Conduzir a motocicleta com a luz indicadora do ABS acesa pode ser perigoso.

Se a luz indicadora do ABS piscar ou acender durante a condução, pare a motocicleta em um local seguro e desligue o interruptor de ignição.

Aguarde alguns minutos, coloque o interruptor de ignição na posição ON e verifique se a luz indicadora acende.

- Se a luz indicadora se apagar após iniciar a condução, o ABS estará funcionando.
- Se não se apagar após iniciar a condução, o ABS não estará funcionando. O sistema deve ser verificado por uma concessionária Suzuki autorizada o mais rápido possível.

NOTA:

- *Se a luz indicadora do ABS se apagar após a partida da motocicleta, mas antes de iniciar a condução, verifique o funcionamento da luz indicadora do ABS desligando e ligando novamente o interruptor de ignição. Se a luz indicadora do ABS não acender quando o interruptor de ignição for colocado na posição ON, o sistema deve ser verificado por uma concessionária Suzuki autorizada o mais rápido possível.*
- *A luz indicadora do ABS pode se apagar se o motor for acelerado em alta rotação antes do início da condução.*

SENSOR DE LUMINOSIDADE

O sensor de luminosidade detecta a luminosidade ambiente e ajusta o LCD para o brilho ideal.

A cor BRANCO ou PRETO é selecionada de acordo com o brilho ajustado quando a cor de fundo estiver configurada como AUTO.

- Para ajustar o brilho do LCD, consulte “BRILHO” na página 2-119.
- Para ajustar a cor de fundo do LCD, consulte “DIA/NOITE” na página 2-121.

NOTA:

- *O painel de instrumentos é equipado com um sensor fotoelétrico, que ajusta automaticamente o brilho do TFT e do mostrador de acordo com a luminosidade ao redor. Se o sensor fotoelétrico estiver coberto, o ajuste automático de luminosidade poderá não funcionar corretamente.*
- *Se o visor TFT aquecer, a tela poderá escurecer. Quando a temperatura diminuir, a tela retornará à condição normal. No entanto, se a tela continuar escura, consulte sua concessionária Suzuki para que a motocicleta seja inspecionada.*

VELOCÍMETRO

O velocímetro indica a velocidade da motocicleta em milhas por hora ou quilômetros por hora.

NOTA:

- *Para obter detalhes sobre a alternância entre km/h e mph, consulte “UNIDADE” na página 2-124.*
- *Selecione km/h ou mph conforme apropriado, para atender às regulamentações de trânsito.*
- *Verifique a indicação do velocímetro após alterar as unidades.*



Se a condução for iniciada antes de a “visualização RIDE” ser exibida, o medidor mostrará apenas a velocidade.



TACÔMETRO

O tacômetro indica a rotação do motor em rotações por minuto (r/min).

Zona vermelha

A zona vermelha (1) indica uma faixa de rotação do motor acima do limite permitido. Operar o motor na zona vermelha impede o funcionamento suave e afeta negativamente a vida útil do motor.



INDICADOR DE TEMPERATURA DO LÍQUIDO DE ARREFECIMENTO DO MOTOR “”

Esta motocicleta é equipada com um visor de cristal líquido (LCD) que apresenta um indicador de temperatura do líquido de arrefecimento do motor (1), um símbolo do indicador de temperatura do líquido de arrefecimento do motor (2) e uma luz indicadora de advertência da temperatura do líquido de arrefecimento do motor (3), para exibir a temperatura do líquido de arrefecimento.

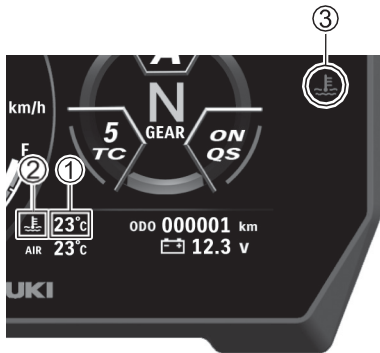

As informações a seguir são exibidas quando a temperatura do líquido de arrefecimento do motor não está entre 20°C (68°F) e 120°C (248°F).

Temperatura do líquido de arrefecimento do motor inferior a 20°C (68°F)

- O indicador de temperatura do líquido de arrefecimento do motor (1) é exibido no formato “___”.

Temperatura do líquido de arrefecimento do motor igual ou superior a 120°C (248°F) e inferior a 125°C (257°F)

- O indicador de temperatura do líquido de arrefecimento do motor (1) pisca. (Somente a parte numérica pisca.)
- A luz indicadora de advertência da temperatura do líquido de arrefecimento do motor (3) acende.

Temperatura do líquido de arrefecimento do motor superior a 125°C (257°F)

- O indicador de temperatura do líquido de arrefecimento do motor (1) pisca com a indicação "HI".
- A luz indicadora de advertência da temperatura do líquido de arrefecimento do motor (3) acende

Se o indicador de temperatura do líquido de arrefecimento do motor exibir "HI", desligue o motor e verifique o nível do líquido de arrefecimento no reservatório após o motor esfriar.

Para obter detalhes, consulte "EM CASO DE SUPERAQUECIMENTO (A LUZ INDICADORA DE ADVERTÊNCIA DA TEMPERATURA DO LÍQUIDO DE ARREFECIMENTO DO MOTOR ACENDE)" na página 4-3.

INFORMAÇÃO

Conduzir a motocicleta enquanto ela estiver em superaquecimento pode causar danos ao motor.

Se a luz indicadora de advertência da temperatura do líquido de arrefecimento do motor acender, desligue o motor e deixe-o esfriar. Não dê partida no motor até que a luz indicadora de advertência da temperatura do líquido de arrefecimento do motor se apague.

INDICADOR DE TEMPERATURA AMBIENTE

O indicador de temperatura do ar ambiente exibe continuamente a temperatura ambiente.

- A faixa de exibição da temperatura é de -10°C a 50°C (14°F a 122°F).
- O indicador de temperatura do ar ambiente exibe “Lo” quando a temperatura do ar ambiente é inferior a -11°C (13°F).
- O indicador de temperatura do ar ambiente exibe “Hi” quando a temperatura do ar ambiente é superior a 51°C (123°F).

A digital display with a black background and white text. The word "AIR" is on the left, and "23°C" is on the right in a larger font.

NOTA:

- *Utilize a indicação de temperatura apenas como referência. Essa indicação pode não ser exibida corretamente quando a motocicleta estiver parada ou em baixa velocidade.*
- *Quando a motocicleta estiver parada, o calor do motor pode influenciar a temperatura exibida.*

Baixa temperatura

Uma janela pop-up “ICY ROAD” (1) aparece no painel de instrumentos sempre que a temperatura ambiente cai abaixo de 3°C (38°F).

O indicador de temperatura do ar ambiente (2) também pisca por 30 segundos. O indicador de congelamento (3) é exibido até que a temperatura ambiente suba para 5°C (41°F) ou mais.



NOTA:

- Utilize a indicação de temperatura apenas como referência. Essa indicação pode não ser exibida corretamente quando a motocicleta estiver parada ou em baixa velocidade.
- Quando a exibição pop-up “ICY ROAD” aparecer, existe a possibilidade de congelamento da superfície da via. Portanto, tenha cuidado especial com as condições da superfície da estrada.

INDICADOR DE POSIÇÃO DA MARCHA

O indicador de posição da marcha exibe a marcha engatada. Este indicador exibe “N” quando a transmissão está em ponto morto.

NOTA: Quando a indicação “CHECK!” é exibida na área do visor do painel, o indicador de posição da marcha não exibe um número, mas indica “-”.



INDICADOR DE NÍVEL DE COMBUSTÍVEL

“”

O indicador de nível de combustível mostra a quantidade de combustível restante no tanque.







- A barra é exibida até “F” quando o tanque de combustível está cheio.
- A marca (1) pisca quando o nível de combustível cai abaixo de 4,8 L.
- A marca (1) e a zona “E” (2) piscam quando o nível de combustível cai abaixo de 1,9 L.



Exibição RIDE



Exibição MENU

Tanque de combustível		Ícone
Cheio		
Aproximadamente 4,8 L		Pisca 
Aproximadamente 1,9 L		Pisca 

INFORMAÇÃO

Utilizar todo o combustível do tanque (ficar sem gasolina) causará danos ao conversor catalítico.

Reabasteça o combustível antes que ele se esgote.

NOTA:

- *O indicador de nível de combustível não indicará corretamente quando a motocicleta estiver apoiada no cavalete lateral. Coloque o interruptor de ignição na posição ON com a motocicleta mantida na posição vertical.*
- *A indicação do nível de combustível pode variar quando a motocicleta estiver inclinada durante a condução. Sempre verifique o nível de combustível com a motocicleta em posição vertical.*
- *Se o símbolo do combustível piscar, abasteça o tanque imediatamente. Além disso, a zona "E" pisca quando o tanque de combustível está quase vazio.*

INDICADOR DE LEMBRETE DE REVISÃO



É possível ser avisado quando a próxima revisão estiver próxima, ajustando a data e a distância. Quando a data ou a distância programada for atingida, o indicador de lembrete de revisão  acende.

Para obter detalhes, consulte "(3) SERVIÇO" na página 2-113.

NOTA: Consulte sua concessionária Suzuki para definir a configuração adequada do lembrete de revisão.

INDICADOR DA BATERIA



O indicador da bateria acende quando ocorre uma falha no sistema de carregamento da bateria.

NOTA: Consulte sua concessionária Suzuki se o indicador acender.

INDICADOR DE STATUS DE CONEXÃO DO CELULAR

Quando a motocicleta e o smartphone estão conectados, o indicador de status de conexão do telefone é exibido na barra de status do painel de instrumentos.

Ele indica chamadas realizadas e recebidas e o uso do aplicativo SUZUKI mySPIN conforme descrito a seguir.

Chamada efetuada	Chamada recebida	Usando o app SUZUKI mySPIN	Indicador
Indisponível	Disponível	Indisponível	
Indisponível	Disponível	Indisponível	
Disponível	Disponível	Disponível	





NOTA:

- *Não utilize seu CELULAR enquanto estiver pilotando.*
- *Mesmo que o dispositivo que você use seja compatível com Bluetooth, ele pode não conseguir se conectar.*
- *Para mais informações sobre as configurações de conexão entre a motocicleta e o CELULAR, consulte “DEVICE SET” na página 2-94.*
- *O uso do aplicativo SUZUKI mySPIN permite que o CELULAR se conecte ao painel de instrumentos da motocicleta, de forma que as informações do aplicativo possam ser exibidas no painel e o aplicativo possa ser utilizado.*

INDICADOR DO NÍVEL DA BATERIA DO CELULAR

Quando a motocicleta e o celular estão conectados, o indicador de status da bateria do celular aparece na barra de status do painel de instrumentos.

Ele mostra a carga restante da bateria do celular conectado conforme a seguir.

Nível de bateria	Indicador
100% – 80%	
80% – 40%	
40% – 1%	
0%	

NOTA: O valor pode variar dependendo do tipo de celular.

INDICADOR DE HEADSET DO PILOTO / INDICADOR DE HEADSET DO PASSAGEIRO

Quando a motocicleta e os dispositivos Headset estão conectados, o Indicador de Headset do Piloto (1) ou o Indicador de Headset do Passageiro (2) aparece na barra de status do painel de instrumentos.



Ele mostra cada conexão de headset, se a música está audível e a possibilidade de fazer e receber chamadas, conforme a seguir.

Headset do piloto	Headset do passageiro	Música audível	Fazer e receber chamadas	Indicador
Conectado	Não conectado	Disponível (Headset do piloto)	Disponível (Headset do piloto)	
Não conectado	Conectado	Disponível (Headset do passageiro)	Indisponível	
Conectado	Conectado	Disponível (Headset do piloto, Headset do passageiro)	Disponível (Headset do piloto)	

NOTA:

- *Mesmo que o dispositivo que você use seja compatível com Bluetooth, ele pode não conseguir se conectar.*
- *Para mais informações sobre as configurações de conexão entre a motocicleta e os dispositivos Headset, consulte “DEVICE SET” na página 2-94.*

JANELA DE INFORMAÇÕES

Ligue a chave de ignição para exibir a visão RIDE. Pressione o interruptor MODE **OK** para selecionar a janela de informações. Selecionar a janela de informações faz com que o visor pisque duas vezes.



Como configurar

Use o **interruptor SELECT** / para alterar a exibição.

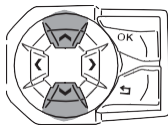

**PARA CIMA
OU
PARA BAIXO**

NOTA: Para mais detalhes sobre a troca entre km/h e mph, km/L e L/100 km, MPG IMP e MPG US, consulte "UNIT" na página 2-124.

AVISO

Concentrar-se nos mostradores e interruptores enquanto pilota pode causar acidente.

Nunca altere a exibição durante a pilotagem. Altere ou confirme as configurações somente quando a motocicleta estiver parada.

Os itens mudam da seguinte forma.

➡: Interruptor SELECT ▲

➡: Interruptor SELECT ▼

1. Odômetro / Voltímetro
2. Trip 1 / Medidor de consumo médio de combustível 1
3. Trip 1 (Velocidade média) / Trip 1 (Tempo acumulado)
4. Trip 2 / Medidor de consumo médio de combustível 2
5. Trip 2 (Velocidade média) / Trip 2 (Tempo acumulado)
6. Medidor de autonomia / Medidor de consumo instantâneo de combustível

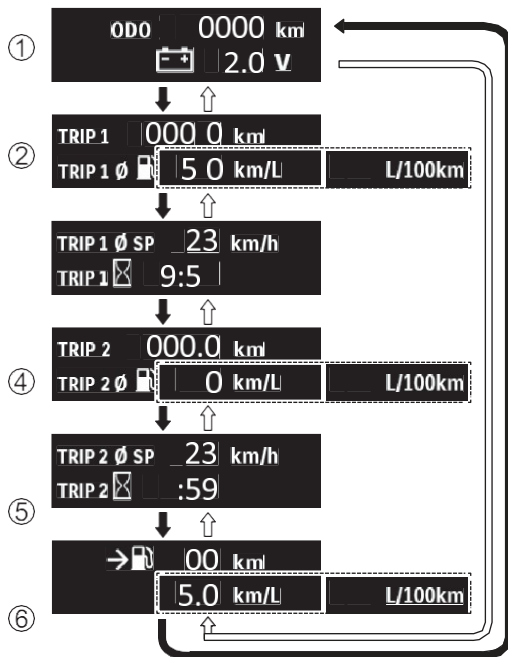

Odômetro

ODO | **234 km**

O odômetro registra a distância total percorrida pela motocicleta. O odômetro varia de 0 a 999.999.

NOTA: A exibição do odômetro trava em 999.999 quando a distância total ultrapassa esse valor.

Trip (Odômetro parcial)

TRIP 1 | **34 6 km**

Serão exibidas distâncias de até 9.999,9 após um reset.

- Existem 2 modos: TRIP 1 e TRIP 2. Pressione e segure o interruptor SELECT  por aproximadamente 2 segundos para redefinir a exibição para 0,0. Esta operação de reset aplica-se apenas a TRIP 1 ou TRIP 2, não a ambos.
- Realizar o reset enquanto a exibição está selecionada também redefine o medidor de consumo médio de combustível correspondente, a velocidade média e o tempo acumulado.

NOTA: Quando o medidor TRIP ultrapassa 9.999,9, ele retorna a 0,0 e começa a contar novamente.

Medidor de Consumo Médio de Combustível

TRIP 1  4.0 km/L

TRIP 1  4.1 L/100km

TRIP 1  6.6 MPG US

TRIP 1  8.0 MPG IMP

Este medidor exibe o consumo de combustível para a distância percorrida tanto em TRIP 1 quanto em TRIP 2. As faixas de exibição são as seguintes.

- km/L: 0.1 – 99.9
 - MPG US, MPG IMP: 0.1 – 99.9
 - L/100km: 2.0 – 99.9
- Para redefinir o medidor de consumo médio de combustível, redefina o Trip correspondente
 - Quando o Trip estiver exibindo 0,0, o medidor de consumo médio de combustível será exibido como --.-.

NOTA: A exibição mostra valores estimados, que podem não corresponder aos valores reais.

Velocidade Média do Trip

TRIP 1 Ø SP 40 km/h

- Este medidor exibe a velocidade média de TRIP 1 ou TRIP 2.
- Redefinir o Trip também redefine a velocidade média correspondente.

Tempo Acumulado do Trip

TRIP 1  9:59

- Este indicador exibe o tempo acumulado com a chave de ignição ligada, até um máximo de 99:59, contando a partir do último reset do Trip correspondente até o momento atual.
- Redefinir o Trip também redefine o tempo acumulado correspondente.

Voltímetro

A black rectangular display with a white battery icon on the left and the text "20V" on the right.

O voltímetro exibe a tensão da bateria.

NOTA:

- *O valor exibido pode diferir do valor de outros instrumentos.*
- *Se for exibida frequentemente uma tensão abaixo de 12,0 V, faça a inspeção da motocicleta em um concessionário autorizado Suzuki.*

Medidor de Consumo Instantâneo de Combustível

A black rectangular display with the text "4.0 km/L" in white.A black rectangular display with the text "1 L/100km" in white.A black rectangular display with the text "6.6 MPG US" in white.A black rectangular display with the text "8.0 MPG IMP" in white.

Este indicador exibe o consumo instantâneo de combustível dentro das seguintes faixas enquanto a motocicleta está em movimento.

- km/L: 0.1 – 99.9
- MPG US, MPG IMP: 0.1 – 99.9
- L/100km: 2.0 – 99.9

NOTA:

- O consumo de combustível não é medido quando a velocidade da motocicleta é de 3 km/h (2 mph) ou menos.
- A exibição mostra valores estimados, que podem não corresponder aos valores reais.

Medidor de Autonomia



→  300 km

O medidor de autonomia exibe a autonomia estimada (distância) com base no combustível restante. A autonomia é recalculada ao reabastecer, mas a indicação pode não mudar quando apenas uma pequena quantidade de combustível é adicionada.

A autonomia não será recalculada quando a motocicleta estiver no cavalete lateral. Verifique a autonomia estimada (distância) quando o cavalete lateral estiver recolhido. Quando a bateria for desconectada, o medidor de autonomia será resetado. Nesse caso, o medidor exibirá “- - -” até que a motocicleta seja conduzida por uma certa distância.

NOTA:

- *A autonomia estimada (distância) é um valor aproximado. A exibição pode diferir da distância realmente percorrida, por isso recomenda-se reabastecer antecipadamente.*
- *O medidor não utiliza o valor do consumo médio de combustível para calcular a autonomia, e o resultado do cálculo pode não ser o mesmo indicado pelo medidor de consumo médio de combustível.*

RELÓGIO

A hora é exibida em formato de 12 horas.



NOTA: Para mais detalhes sobre a configuração, consulte “DATE/TIME” na página 2-128.

NOTA: Mesmo quando a chave de ignição está desligada, uma corrente continua a passar pelo painel de instrumentos consumindo energia. Desconecte a bateria se não for usar a motocicleta por mais de 2 meses. Para mais detalhes, consulte “BATERIA” na página 5-3.

EXIBIÇÃO DE DIAGNÓSTICO

A Exibição de Diagnóstico no lado direito do LCD exibe as informações de falhas atuais. Se qualquer uma das seguintes mensagens for exibida, entre em contato imediatamente com um concessionário autorizado Suzuki para inspecionar a motocicleta.

1. Tensão da bateria baixa



2. Falha na comunicação entre os controladores



3. Falha relacionada ao motor



4. A motocicleta caiu



5. Falha no interruptor do guidão



NOTA: O motor não pode ser ligado quando “CHECK!” é exibido. Verifique os itens abaixo. Se a exibição CHECK! não desaparecer, leve sua motocicleta a um concessionário Suzuki para inspeção.

- Algum fusível está queimado?*
- Os conectores do painel estão conectados?*

NOTA: A função de diagnóstico de falhas pode não funcionar dependendo do ambiente de pilotagem (altitude, temperatura, etc.).

NOTA: Use o “WARNING MANAGER” na visão MENU para revisar os erros exibidos em pop-up. Para mais detalhes, consulte “WARNING MANAGER (Gerenciador de avisos)” na página 2-113.

Exibição MENU



Exibição RIDE

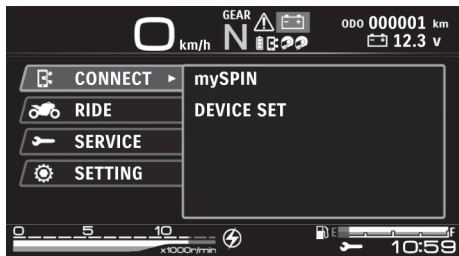

Exibição MENU

Pressione e segure o interruptor MODE **OK** por cerca de 2 segundos para alternar para a visão MENU.

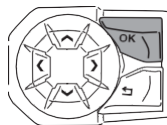



2 segundos

NOTA:

- A exibição alterna para a visão MENU apenas quando a velocidade da motocicleta é inferior a 10 km/h (6 mph).
- A exibição retorna da visão MENU para a visão RIDE nos seguintes casos.
 - Pressionar o interruptor SELECT **◀** ou interruptor MODE **↻**
 - A velocidade da motocicleta atingir pelo menos 10 km/h (6 mph)

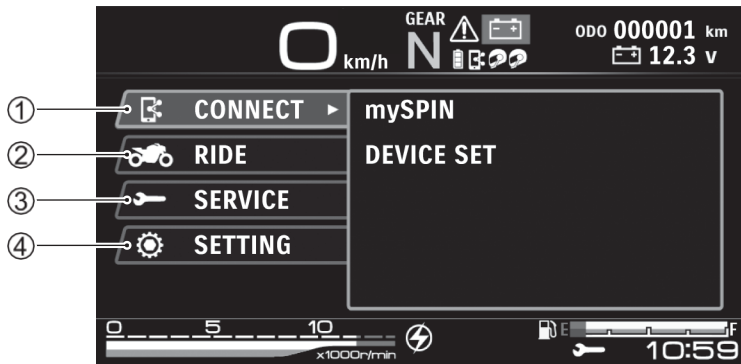
Configuração de Cada Item



Use o interruptor SELECT  /  para configurar cada item na visão MENU.

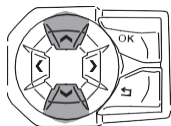

**CIMA
OU
BAIXO**

1. CONNECT (Conexão)

Você pode usar o aplicativo SUZUKI mySPIN instalado em seu celular enquanto estiver conectado à motocicleta.

Verifique os seguintes pontos sobre o funcionamento do aplicativo e a conexão com a motocicleta.

- O aplicativo SUZUKI mySPIN está instalado no seu CELULAR com as configurações padrão.
- O Bluetooth e a LAN sem fio estão habilitados no seu CELULAR.
- Os dispositivos Headset foram adicionados ao CELULAR e à motocicleta como dispositivos Bluetooth. Para mais detalhes, consulte “DEVICE SET” na página 2-94.
- O serviço de localização está habilitado no aplicativo.
- Certifique-se de que o aplicativo no celular esteja configurado para o “Modo Veículo”
- Verifique se os indicadores de status de conexão do CELULAR, Indicador de Headset do Piloto, indicador de headset do Passageiro e Indicador de bateria do CELULAR estão ligados.

NOTA: O “modo Veículo” é um modo em que as informações do aplicativo aparecem no painel de instrumentos da motocicleta, e o aplicativo é operado pelos interruptores do guidão esquerdo da motocicleta.

Consulte “Exibição do aplicativo no painel de instrumentos da motocicleta” na página 2-64 para mais informações.

O QUE É O SUZUKI mySPIN?

O aplicativo SUZUKI mySPIN permite exibir e operar aplicativos do seu celular a partir do display do painel de instrumentos da motocicleta. O celular do cliente e a motocicleta se conectam via Bluetooth e LAN sem fio.

Quando o SUZUKI mySPIN está pré-instalado no celular do cliente, ele funciona como um atalho para os aplicativos vinculados à motocicleta. Um celular que foi conectado uma vez se conecta automaticamente na próxima vez em que o SUZUKI mySPIN for iniciado, e os aplicativos podem ser exibidos no display do painel de instrumentos da motocicleta ou operados pelos interruptores do guidão da motocicleta. Os aplicativos que podem ser exibidos ou operados incluem chamadas, lista de contatos, mapas, música e serviços de calendário. É possível ampliar a funcionalidade baixando aplicativos de terceiros. Para detalhes sobre aplicativos de terceiros, consulte o manual do aplicativo SUZUKI mySPIN separadamente.

AVISO

Operar seu CELULAR enquanto pilota pode causar acidente.

Certifique-se de parar a motocicleta ao operar o CELULAR.

NOTA: Ao usar o SUZUKI mySPIN, verifique o Contrato de Licença de Usuário Final do SUZUKI mySPIN (App -> Opção -> Informações -> Legal) disponível no aplicativo SUZUKI mySPIN.

REQUISITOS DO SISTEMA

Para os requisitos do sistema das versões iOS e Android do aplicativo, consulte o manual do aplicativo SUZUKI mySPIN separadamente.

NOTA:

- *O SUZUKI mySPIN foi funcionalmente testado no iOS 13 e 14 e no Android 9 e 10. O funcionamento em todos os dispositivos não pode ser garantido.*
- *O SUZUKI mySPIN utiliza a comunicação de dados móveis do celular, e a taxa de comunicação será de responsabilidade do cliente. Verifique as condições do contrato do seu celular antes do uso.*
- *Para utilizar a função de voz do SUZUKI mySPIN, o painel deve estar conectado a um headset. Caso o headset não esteja conectado, algumas funções podem não operar.*

- *O conteúdo do SUZUKI mySPIN exibido na tela e o procedimento de operação do SUZUKI mySPIN podem variar dependendo do dispositivo conectado e da versão do aplicativo SUZUKI mySPIN.*
- *Se ocorrer algum problema com o SUZUKI mySPIN ou com a conexão do dispositivo, pare em um local seguro, desligue o interruptor de ignição e tente conectar novamente.*

Exemplos:

- *Sem som no dispositivo Headset*
- *Impossível conectar/desconectar o painel a cada dispositivo*
- *Aplicativo SUZUKI mySPIN não alterna para o “Modo Veículo”*

Começando

Emparelhando seu celular com o painel de instrumentos

Consulte DEVICE SET (☞ 2-94) e emparelhe seu celular com o painel de instrumentos.

Como baixar o aplicativo

Para baixar o aplicativo SUZUKI mySPIN, leia o código QR ao lado com seu celular e baixe o aplicativo na loja apropriada.

“QR Code” é uma marca registrada da DENSO WAVE INCORPORATED.

<https://play.google.com/store/apps/details?id=com.SUZUKI.SUZUKImySPIN>



<Google Play>

<https://apps.apple.com/us/app/suzuki-myspin/id1528917673>



<App Store>

Se não for possível acessar a página de download pelo URL ou código QR, procure por “SUZUKI mySPIN” na loja de aplicativos.

Como baixar o manual do aplicativo e as Perguntas Frequentes (FAQs)

Para baixar o manual do aplicativo SUZUKI mySPIN e as Perguntas Frequentes (FAQs), leia o código QR a seguir com o seu celular e faça o download do manual do aplicativo e das FAQs.

https://www.globalsuzuki.com/motorcycle/app/suzukimyspin/suzukimyspin_faq_man_slctn_lang.pdf



< Manual do aplicativo e FAQs >

Execução do aplicativo

1. Toque no aplicativo SUZUKI mySPIN no seu celular para iniciá-lo.



Ao conectar o aplicativo pela primeira vez

A tela a seguir é exibida automaticamente quando o aplicativo é iniciado pela primeira vez. Siga o procedimento abaixo para realizar as configurações iniciais.

Toque em  (1) na parte inferior da tela.

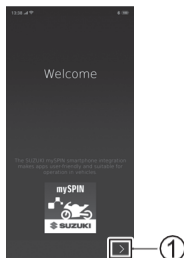

NOTA: Para obter mais informações sobre as configurações padrão do aplicativo, consulte o manual do aplicativo SUZUKI mySPIN (👉 2-62)

Exibição do aplicativo no painel de instrumentos da motocicleta

Depois que o celular for pareado com o painel de instrumentos, altere as configurações do aplicativo no celular de “Modo celular” para “Modo veículo”

“Modo celular”

O modo celular é utilizado para configurar os ajustes por meio do celular antes da conexão com a motocicleta. Nesse modo, também é possível consultar a lista de ícones do aplicativo que são exibidos no painel de instrumentos da motocicleta e a lista de aplicativos de terceiros compatíveis com o aplicativo SUZUKI mySPIN.

1. Na tela de conclusão da configuração inicial no celular, toque em “Modo celular” (1).
2. A tela inicial do modo celular é exibida.

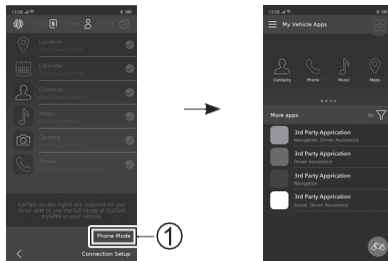

“Modo veículo”

O “modo veículo” é o modo que permite operar os aplicativos do celular utilizando os comandos do guidão da motocicleta, enquanto o celular e o painel de instrumentos estão conectados.

NOTA: A rede LAN sem fio deve estar ativada no celular para a transição para o “modo veículo”. O serviço de localização também deve estar ativado.

Alternar de “modo celular” para “modo veículo”

1. Toque no botão “Modo veículo” (1) na tela inicial do modo celular ou no menu de opções para iniciar automaticamente a conexão da LAN sem fio entre o celular e o painel de instrumentos. Quando a conexão for concluída, o celular muda para o “modo veículo”.

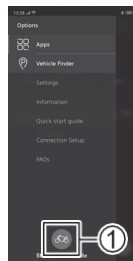
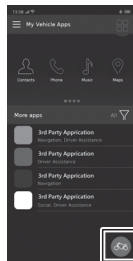

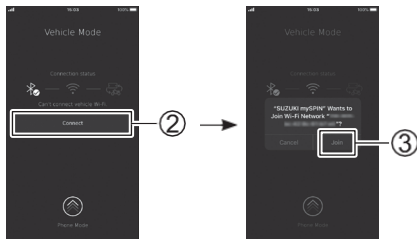

Na versão iOS, a tela a seguir pode ser exibida ao conectar à LAN sem fio. Após selecionar “Connect” (2), selecione “Join” (3).



2. A tela do “modo veículo” é exibida. Quando o aplicativo do celular estiver no modo veículo, o aplicativo SUZUKI mySPIN será exibido no painel de instrumentos da motocicleta e as operações do aplicativo poderão ser realizadas pelos comandos do lado esquerdo do guidão.



NOTA:

- Para utilizar o “modo veículo”, o celular deve estar desbloqueado (não em modo de espera), com o aplicativo SUZUKI mySPIN aberto em primeiro plano. A conexão com o painel de instrumentos será interrompida quando a tela do celular for bloqueada (ou entrar em modo de espera).
 - Quando o aplicativo estiver no “modo veículo”, ele não poderá mais ser operado pelo celular. Para operar o aplicativo pelo celular, deslize para cima em “” na parte inferior da tela do “modo veículo” para cancelar o “modo veículo”.
 - Quando o aplicativo for encerrado devido a um problema no celular conectado, a conexão com o painel de instrumentos será perdida. Se isso ocorrer, pare a motocicleta em um local seguro, reinicie o aplicativo e, em seguida, reconecte-o à motocicleta.
- Verifique se o indicador de status de conexão do celular, o indicador do headset do condutor, o indicador do headset do passageiro e o indicador de status da bateria do celular estão acesos.
 - Se o interruptor de ignição for desligado enquanto o painel da motocicleta e o celular estiverem conectados, a conexão com o painel será interrompida, porém o aplicativo permanecerá no “modo veículo” e continuará o processo de conexão mesmo após a tela do celular ser bloqueada. Se não for necessário reconectar após o desligamento da ignição, deslize para cima em “” para cancelar o “modo veículo”.

mySPIN

A tela inicial do aplicativo SUZUKI mySPIN conectado é exibida no painel de instrumentos da motocicleta.

AVISO

A operação dos comandos para alterar a exibição durante a condução deve ser realizada dentro dos limites permitidos pelas condições de tráfego.

É responsabilidade do condutor pilotar de forma segura.

Preste muita atenção às condições de tráfego ao operar os comandos para alterar a exibição.

NOTA:

- *Dependendo do aplicativo exibido, a tela e algumas funções podem mudar quando a motocicleta estiver em movimento em comparação com quando estiver parada.*
- *O estabelecimento da conexão com o celular pode levar até 50 segundos ou mais.*
- *Enquanto estiver conectado ao SUZUKI mySPIN, a exibição será mostrada no idioma definido no celular. Neste manual, as partes que dependem das configurações de idioma do celular são representadas por “####”. Além disso, há casos em que a exibição pode não ser apresentada mesmo no idioma definido no celular.*

1. A partir da visualização MENU, na indicação “CONNECT”, selecione “mySPIN”.
(Interruptor SELECT  / Interruptor MODE **OK**)

SUZUKI mySPIN Initializing:
Bluetooth e LAN sem fio estão sendo inicializados



Connect smartphone:
As conexões Bluetooth e LAN sem fio foram estabelecidas

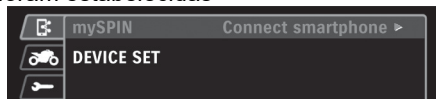

Ready to enter:
O aplicativo SUZUKI mySPIN está no “modo veículo”

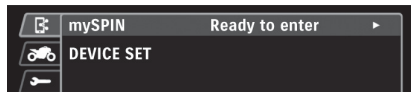

2. Selecione “mySPIN” para exibir a tela inicial do aplicativo.
(interruptor SELECT )

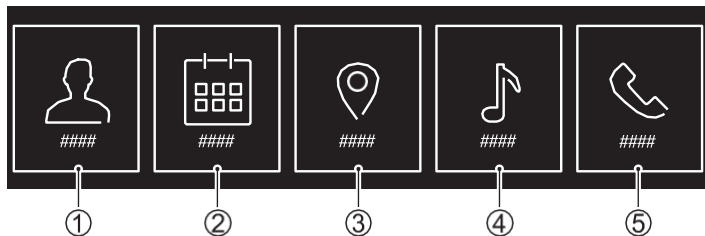

1. Contatos
2. Calendário
3. Mapa
4. Música
5. Celular

NOTA:

- A disposição dos ícones na tela inicial do aplicativo corresponde à configuração padrão quando o aplicativo é instalado. A disposição dos ícones pode ser alterada nas configurações do aplicativo. Para obter detalhes sobre como alterar a disposição dos ícones, consulte o Guia de Início Rápido no aplicativo.
- Pressione e segure o interruptor MODE  enquanto a tela do SUZUKI mySPIN estiver sendo exibida para mudar para a visualização RIDE. Execute a mesma operação para retornar da visualização RIDE para a tela do SUZUKI mySPIN.

3. A tela do SUZUKI mySPIN no painel de instrumentos mudará para a tela a seguir se a conexão entre o painel de instrumentos e o aplicativo do celular for interrompida.

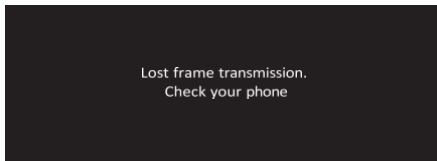

INFORMAÇÃO

Esta exibição aparecerá quando o aplicativo SUZUKI mySPIN não estiver mais no “modo veículo” devido a um erro no celular ou à função de repouso da tela do celular.

Pare a motocicleta em um local seguro e verifique o estado do celular.

CONTEÚDO DO APLICATIVO SUZUKI mySPIN

Os conteúdos disponíveis neste aplicativo incluem Contatos, Calendário, Mapas, Música e Celular. O aplicativo é operado por meio dos interruptores MODE e SELECT localizados no conjunto de comandos do lado esquerdo do guidão.

Celular

Discagem de números e realização de chamadas

1. A partir da tela inicial do aplicativo, selecione “Celular”.
(Interruptor MODE **OK**)



NOTA: É possível realizar uma chamada inserindo um número apenas quando a motocicleta estiver parada.

2. A partir da tela de discagem, insira o número de celular desejado.
(Interruptor SELECT **▲**/**▼**/**▶**/**◀**).

Selecione o botão  para iniciar a ligação.

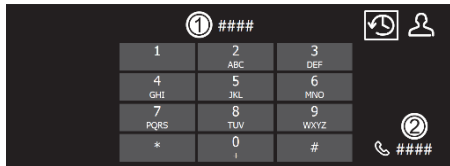

1. Discar
2. Chamar

3. Um pop-up de chamada é exibido na tela quando você realiza uma ligação.

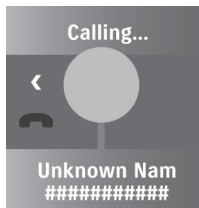

NOTA:

- Se não houver um dispositivo de headset conectado, não será possível realizar uma ligação. Se houver uma chamada recebida, o pop-up de chamada será exibido, porém não será possível atender a chamada. Certifique-se de que o dispositivo de headset esteja corretamente conectado antes de conduzir a motocicleta.
- Se você realizar uma ligação e o pop-up de chamada não for exibido, pare a motocicleta em um local seguro e verifique o estado do celular.

4. Assim que o destinatário atender à chamada, o pop-up de chamada em andamento será exibido na tela.

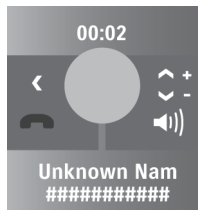

5. Encerrar a chamada.
(Interruptor SELECT ◀)

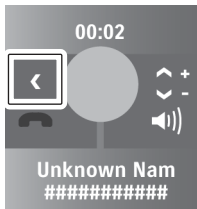

NOTA:

- Se você já tiver registrado previamente números de celular no aplicativo SUZUKI mySPIN, é possível realizar chamadas enquanto estiver pilotando.
- Somente as chamadas realizadas usando o aplicativo SUZUKI mySPIN aparecerão no histórico de chamadas.
- Não é possível realizar uma chamada digitando um número de celular enquanto a motocicleta estiver em movimento. Se desejar fazer uma chamada, selecione o “ícone de contatos” para realizar a ligação.
- Use o interruptor SELECT ▲ / ▼ para ajustar o volume do pop-up de chamada em andamento.
 - Aumentar o volume.
(interruptor SELECT ▲)
 - Diminuir o volume.
(interruptor SELECT ▼)

Rediscagem de um número pelos ícones do histórico de chamadas no painel de instrumentos

1. Na tela de discagem, selecione um ícone no histórico de chamadas exibido no painel de instrumentos.



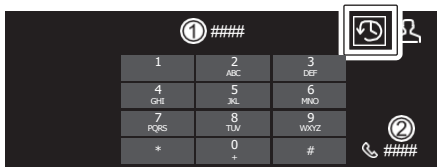

(Interruptor SELECT  /  /  / )

Confirme a seleção.

(Interruptor MODE **OK**)



1. Discar
2. Chamar



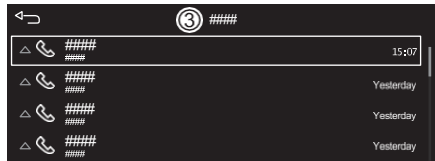

2. A tela do histórico de chamadas é exibida. Selecione um contato.
(Interruptor SELECT  /  /  / )

Selecione o botão  para iniciar a ligação.



- 3 Chamadas recentes do SUZUKI mySPIN

Fazendo chamadas por meio dos ícones de contatos



1. Na tela de discagem, selecione o ícone de contato.
(Interruptor SELECT  /  /  / )

Confirme a seleção.

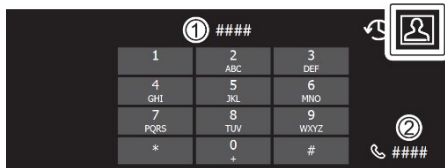
(Interruptor MODE **OK**)



1. Discar
2. Chamar

2. A tela de contatos é exibida. Selecione um contato.
(Interruptor SELECT  / )

Pressione o interruptor MODE **OK** para fazer a chamada.

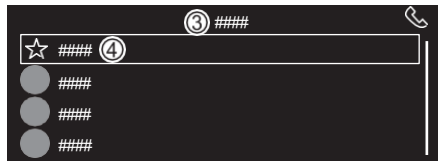

3. Todos os contatos
4. Favoritos

Recebendo chamadas

Quando você recebe uma chamada, o pop-up de chamada recebida aparece na tela.

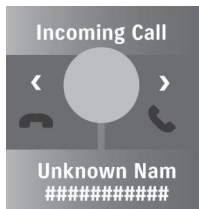

NOTA: A operação após o recebimento de uma chamada é a mesma utilizada para fazer uma chamada. (☞ 2-72)

Contatos

Exibindo contatos para fazer chamadas

1. Na tela inicial do aplicativo, selecione "Contacts" (Contatos). (Interruptor MODE **OK**)



2. A tela de contatos é exibida. Selecione um contato.

(Interruptor SELECT **▲**/**▼**)

Pressione o interruptor MODE **OK** para fazer a chamada.

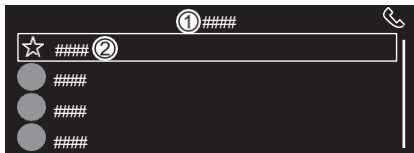

1. Todos os contatos

2.Favoritos

NOTA:

- Se houver mais de 31 contatos, eles serão categorizados em ordem alfabética e numérica.
- Para fazer uma chamada digitando um número de celular a partir da tela de contatos, selecione o ícone de celular no canto superior direito da tela.

(Interruptor SELECT **▲**/**▼**)

Pressione o interruptor MODE **OK** para exibir a tela de discagem, onde é possível inserir um número.

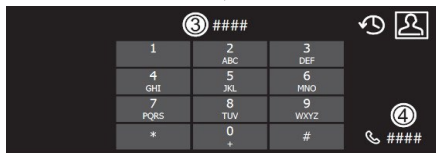

1.Todos os contatos

2.Favoritos

3.Discar

4.Chamar

Adicionando contatos aos favoritos

1. Na tela inicial do aplicativo, selecione “Contatos”.
(Interruptor MODE **OK**)



2. Selecione “Favoritos (1)” na parte superior da tela “Contatos”.
(Interruptor MODE **OK**)



3. Selecione “+Adicionar favoritos (2)” na parte inferior da área de favoritos.
(Interruptor MODE **OK**)

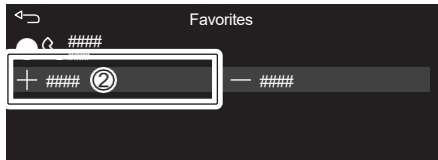

4. Selecione o contato desejado na lista de contatos.
(Interruptor MODE **OK**)

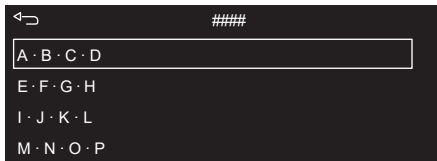

5. Selecione um dos números de celular do contato.
(Interruptor MODE **OK**)



6. Isso conclui o procedimento para adicionar um contato aos seus favoritos.

Removendo contatos dos seus favoritos

1. Consulte o procedimento para adicionar contatos aos seus favoritos até a etapa 3 e, em seguida, selecione “-Remove favorites (Remover favoritos) (3)”. (Interruptor MODE **OK**)

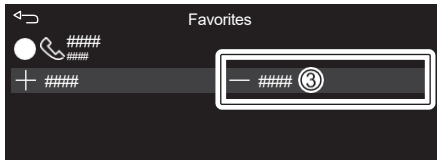

2. Selecione o contato desejado na lista de favoritos. (Interruptor MODE **OK**)

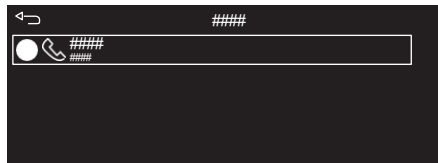

3. Quando o pop-up de confirmação aparecer e for selecionado, selecione “Deletar (4)”.
(Interruptor MODE **OK**)

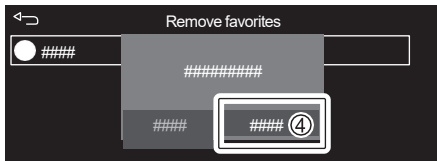

4. Isso conclui o procedimento para remover um contato dos seus favoritos.

Mapa

Este recurso exibe um mapa utilizando as configurações do serviço de localização no aplicativo. Consulte o manual do aplicativo SUZUKI mySPIN para mais informações sobre as configurações do serviço de localização no aplicativo.

NOTA:

- *O aplicativo de mapa padrão não possui função de navegação.*
- *A exibição dos mapas e os resultados das pesquisas podem diferir entre Android e iOS.*

Exibindo a tela do mapa

1. Na tela inicial do aplicativo, selecione “Mapa”.
(Interruptor MODE **OK**)

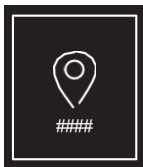

2. A tela do mapa é exibida.





Configuração de exibição do mapa (somente para iOS)

1. Na tela do mapa, selecione o ícone de configuração de exibição do mapa.
(Interruptor SELECT **>** / **<**)

Confirme a seleção.

(Interruptor MODE **OK**)



2. A tela de configuração de exibição do mapa é exibida.
(Interruptor SELECT  / )

Confirme a seleção.

(Interruptor MODE )

- A configuração de exibição do mapa possui as seguintes três opções.
 - Padrão
 - Satélite
 - Híbrido (Satélite e mapa rodoviário)

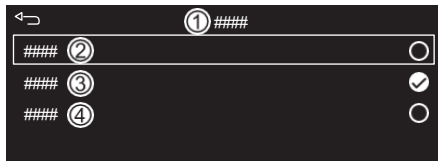

- 1 Configurações do mapa
- 2 Padrão
- 3 Satélite
- 4 Híbrido

3. A exibição da tela do Mapa muda de acordo com a opção selecionada.

Usando o teclado para inserir um destino e exibir a rota

1. Na tela do Mapa, selecione o ícone de pesquisa. (Interruptor SELECT **>** / **<**)

Confirme a seleção.

(Interruptor MODE **OK**)





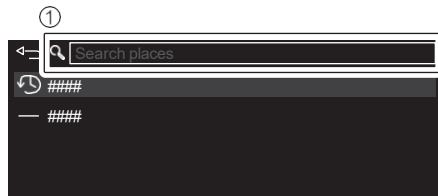

2. A tela de pesquisa de destino é exibida. Selecione o campo “Pesquisar locais”. (Interruptor SELECT **▲** / **▼**)

Confirme a seleção.

(Interruptor MODE **OK**)







1 Pesquisar locais

3. A tela do teclado é exibida. Insira o destino.
(Interruptor SELECT  /  /  / )

Confirme o destino inserido.
(Interruptor MODE )

Exemplo: versão em inglês



-  Apagar
-  : Altera o layout do teclado
-  : Espaço
-  : Altera o idioma

NOTA: O idioma do teclado pode ser selecionado nas configurações “Keyboard” no aplicativo. Para mais informações, consulte o manual do aplicativo SUZUKI mySPIN.

4. A rota para o destino inserido é exibida.



Excluindo todo o histórico de pesquisa

1. Na tela de pesquisa de destino, selecione “Remove all recent searches (Remover buscas recentes) (1).”
Interruptor MODE **OK**)



2. Quando o pop-up de confirmação for exibido e selecionado, selecione “Delete” (2).
(Interruptor MODE **OK**)



3. Exclua todo o histórico de pesquisa.

NOTA: Entradas específicas do histórico de pesquisa não podem ser selecionadas e excluídas individualmente.

Música

Os seguintes arquivos de música podem ser exibidos e reproduzidos.

Android: Armazenamento

iOS: Armazenamento, Apple Music

Exibindo e reproduzindo arquivos de música

1. Na tela inicial do aplicativo, selecione “Music (Musica)”
(Interruptor MODE **OK**)

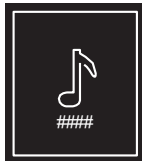

2. A tela de Música (menu de faixas) é exibida. Selecione uma opção no menu de faixas.

(Interruptor SELECT  / )

Confirme a seleção.

(Interruptor MODE )



- O menu de faixas possui as seguintes opções.
 - Now playing: Exibe a faixa que está sendo reproduzida
 - Songs: Busca por título da faixa
 - Artists: Busca por nome do artista
 - Albums: Busca por nome do álbum
 - Playlists: Busca por playlist



1. Now playing (Reproduzindo agora)
2. Songs (Músicas)
3. Artists (Artistas)
4. Albums
5. Playlists

NOTA:

- *Se houver mais de 31 títulos, eles serão categorizados em ordem alfabética e numérica.*
- *A extensão de playlist compatível é “.m3u”. As playlists não podem ser criadas no SUZUKI mySPIN.*

3. Selecione a faixa desejada.
(Interruptor SELECT  / )

Confirme a seleção.
(Interruptor MODE )



6. Músicas

4. A tela de reprodução de música é exibida.

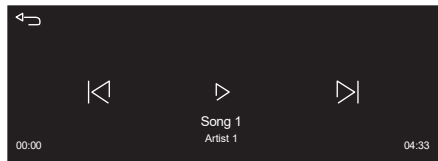

NOTA:

- O conteúdo da tela de reprodução varia conforme o dispositivo conectado e o tipo de arquivo que está sendo reproduzido.
- O sistema é compatível com informações de tag "ID3". Se um arquivo de música não contiver informações de tag "ID3", será exibido o título da faixa ou o nome do arquivo.

Operações de reprodução de música

Reproduzir/Pausar	Interruptor MODE OK
Selecionar a faixa anterior	Interruptor SELECT ◀ / ▼
Selecionar a próxima faixa	Interruptor SELECT ▶ / ▲
Volume	<ol style="list-style-type: none">1. Um pop-up de volume é exibido na tela de reprodução de música. (Interruptor SELECT ▶ , pressionar e manter pressionado)2. Aumentar o volume (Interruptor SELECT ▲)3. Diminuir o volume (Interruptor SELECT ▼)

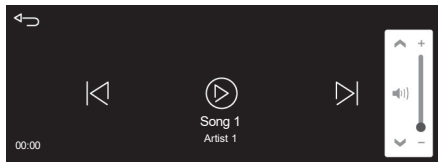

NOTA: Ajustar o volume para 0 pausa a reprodução.



Reprodução aleatória

Este recurso reproduz as faixas de forma aleatória por categoria (músicas, artista, álbum ou playlist).

ATIVAR (ON):



Confirme o ícone de reprodução aleatória  para iniciar a reprodução com a função aleatória ativada. A cor do  mudará para laranja.

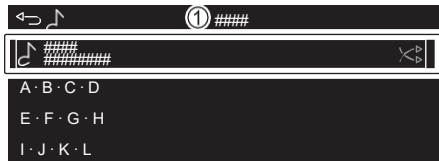

(Interruptor MODE )



1.Musicas

DESATIVAR (OFF):

Selecione  na tela de reprodução para retornar à lista. Confirme o ícone de reprodução aleatória  para retomar a reprodução com a função aleatória desativada.

A cor do  mudará para branco (Interruptor MODE )



1.Musicas

Calendário

1. Na tela inicial do aplicativo, selecione “Calendário”.
(Interruptor MODE **OK**)

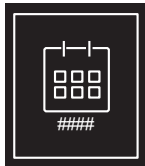

1. A tela do Calendário é exibida. Os eventos de hoje são mostrados, ordenados por horário. A tela não pode exibir eventos anteriores ao dia atual. Ao rolar para baixo, é possível ver os eventos após hoje.
(Interruptor MODE **OK**)

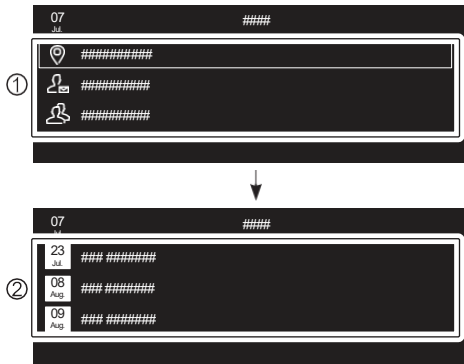

1. Agenda de hoje
2. Agenda após hoje

2. Você também verá as seguintes informações.

(Interruptor MODE **OK**)

- Data e hora
- Destino
- Criador do evento do calendário (cor de fonte clara)
- Convidado por
- Notas

CONFIGURAÇÃO DO DISPOSITIVO (DEVICE SET)

Dispositivos de celular (Dispositivos Móveis), dispositivos de Headset (Headset do Piloto) e dispositivos de Headset (Headset do Passageiro) podem ser adicionados/excluídos e conectados /desconectados.

Os dispositivos são adicionados usando conexões Bluetooth e LAN sem fio. Certifique-se de ativar o Bluetooth e a LAN sem fio no seu celular. Não execute essas operações enquanto estiver pilotando a motocicleta. Ao operar o seu celular, como ao parear o celular com a motocicleta, pare a motocicleta em um local seguro e, em seguida, opere o celular.

Sobre o Bluetooth®

Um celular pode ser conectado utilizando a tecnologia sem fio Bluetooth instalada no painel do veículo.

A marca nominativa e o logotipo Bluetooth® são marcas registradas e propriedade da Bluetooth SIG, Inc.. A Robert Bosch GmbH utiliza o Bluetooth com base nessas licenças.







Versões e perfis Bluetooth® compatíveis

Versão do Bluetooth	Bluetooth 4.2
Perfil Bluetooth (celular compatível com Bluetooth)	HFP ver.1.7
	A2DP ver.1.3
	AVRCP ver.1.6
	PBAP ver1.2
Perfil Bluetooth (Headset do Piloto ou do Passageiro compatível com Bluetooth)	HFP ver.1.7
	A2DP ver.1.3
	AVRCP ver.1.6



Especificações de LAN sem fio compatíveis

Protocolo	IEEE802.11n
Frequência de rede	2.4GHz

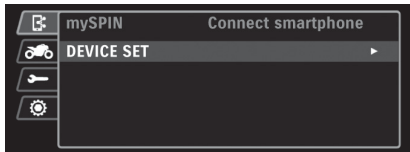

Adicionando novos dispositivos de celular

1. Na visualização MENU, na indicação “CONNECT”, selecione “DEVICE SET”.
(Interruptor SELECT  / Interruptor MODE )
(Interruptor SELECT  / )
2. Confirme a seleção.
(Interruptor SELECT )

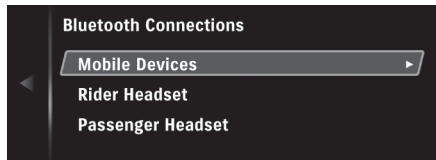

3. Na indicação “Bluetooth Connections”, selecione “Mobile Devices”.
(Interruptor SELECT  / )
4. Confirme a seleção.
(Interruptor SELECT )



5. Da indicação “Mobile Devices”, selecione “Pair new mobile devices”.
(Interruptor SELECT  / )
6. Confirme a seleção.
(Interruptor SELECT )

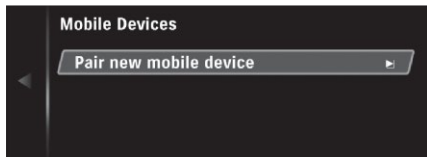

7. O nome de registro do painel de instrumentos, “SUZUKI_MYSPIN_XXXX X”, aparece na tela de configurações do painel de instrumentos.

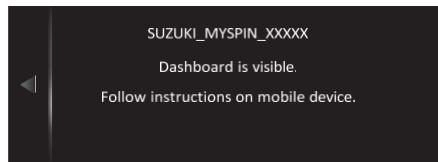

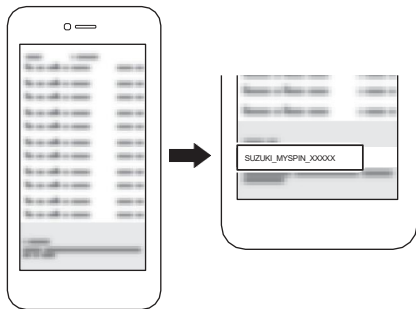

NOTA: “XXXXX” representa uma combinação de letras e números.

8. Na lista de dispositivos Bluetooth disponíveis exibida na tela de seleção de dispositivos Bluetooth do seu celular, selecione o nome de registro do painel de instrumentos, "SUZUKI_MYSPIN_XXXXX"



9. O código de "solicitação de pareamento Bluetooth" aparece no seu celular.



10. Verifique se o código exibido no seu celular corresponde ao código exibido na tela do painel de instrumentos e, em seguida, selecione **Yes** . (Interruptor SELECT )

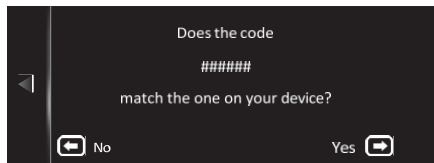

11. Ao concluir o processo de "pareamento" no seu celular, a conexão com "SUZUKI_MYSPIN_XXXXX" é estabelecida e o dispositivo celular é adicionado à motocicleta.

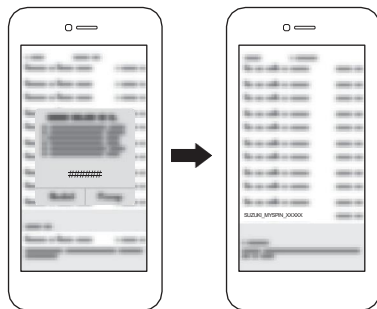

Adicionando novos dispositivos de Headset

“Headset do Piloto” e “Headset do Passageiro” são adicionados utilizando um procedimento semelhante.

- O procedimento é descrito usando o “Headset do Piloto” como exemplo.

1. Na visualização do MENU, a partir da indicação “CONNECT”, selecione “DEVICE SET”.

(Interruptor SELECT  / Interruptor MODE )

(Interruptor SELECT  / )

2. Confirme a seleção.

(Interruptor SELECT )



3. Na indicação “Bluetooth Connections”, selecione “Rider Headset”.

(Interruptor SELECT  / )

4. Confirme a seleção.

(Interruptor SELECT )

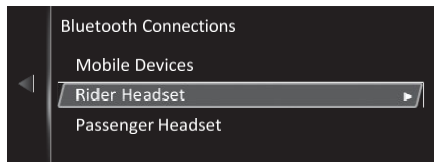

5. Na indicação “Rider Headset”, selecione “Pair new Headset”.
(Interruptor SELECT  / )

6. Confirme a seleção.
(Interruptor SELECT )

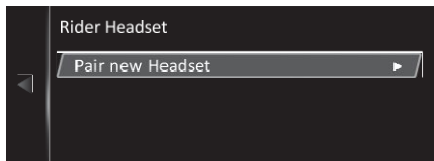

7. “Please make sure your device is visible” (Certifique-se de que o seu dispositivo esteja visível) aparece na tela de detecção do dispositivo Headset.

8. Selecione .
(Interruptor SELECT )

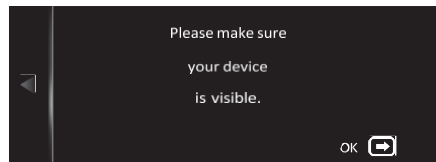

NOTA: Consulte o manual do usuário do dispositivo Headset para obter mais informações sobre o pareamento do seu dispositivo Headset.

9. “Searching for devices...” aparece na tela de detecção do dispositivo Headset quando o sistema inicia a busca por dispositivos.

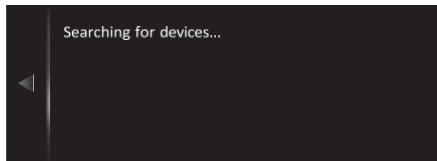

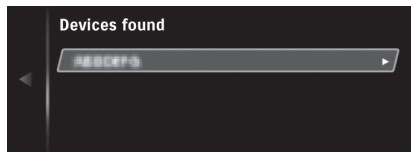

10. Confirme que o seu dispositivo Headset foi encontrado.
(Interruptor SELECT ▶)

Selecione o seu dispositivo Headset na tela “Device found” para adicionar o dispositivo. (Interruptor SELECT ▶)





Conectando a dispositivos pareados / excluindo dispositivos pareados

O procedimento para conectar ou excluir dispositivos “Mobile Devices”, “Rider Headset” e “Passenger Headset” é praticamente o mesmo.

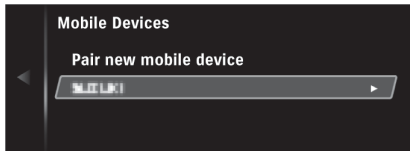
- O procedimento é descrito usando “Mobile Devices” como exemplo.
- 1. A tela de configurações “Mobile Devices” é exibida. Uma lista de dispositivos pareados é exibida. Selecione o dispositivo desejado. (Interruptor SELECT  / )
- 2. Confirme a seleção. (Interruptor SELECT )



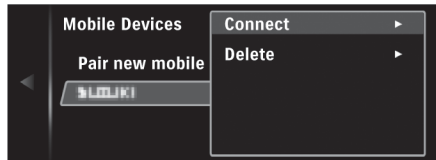

- 3. Selecione um item. (Interruptor SELECT  / )
- 4. Confirme a seleção. (Interruptor SELECT )
- “Connect”: Conecta ao dispositivo pareado. Este item aparece somente quando o dispositivo não está conectado.
- “Disconnect”: Desconecta o dispositivo pareado. Este item aparece somente quando o dispositivo está conectado.
- “Delete”: Exclui o dispositivo.



NOTA: Pode levar vários segundos para concluir a conexão/desconexão. Se a operação não for concluída após 30 segundos ou mais, desligue o interruptor de ignição e tente novamente a operação.

Nesse caso

Ao selecionar “Connect”, a conexão com o dispositivo selecionado é estabelecida. No entanto, se o dispositivo não estiver configurado corretamente, “Connecting failed” será exibido na tela de configurações, indicando que a conexão não pôde ser estabelecida.

Selecione  na janela pop-up “Connecting failed” na tela de configurações. (Interruptor SELECT ).

Configure o dispositivo corretamente e, em seguida, tente conectar novamente.

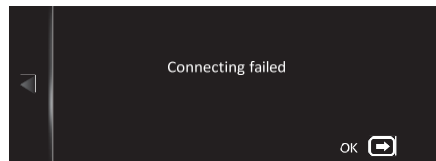
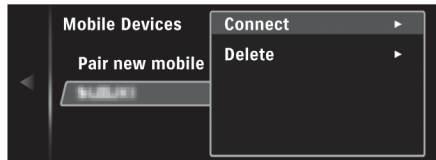

Número máximo de dispositivos

É possível adicionar até dois dispositivos de cada tipo, incluindo celulares (Mobile Devices), dispositivos Headset (Rider Headset) e dispositivos Headset (Passenger Headset).

Se você tentar adicionar um novo dispositivo quando dois dispositivos de um determinado tipo (celular, Headset do Piloto ou Headset do Passageiro) já estiverem pareados, a seguinte mensagem será exibida na tela de configurações, indicando que não é possível adicionar um novo dispositivo.

Nesse caso, consulte “Conectando a dispositivos pareados / excluindo dispositivos pareados” na página 2-103 e exclua o dispositivo que não é mais necessário.

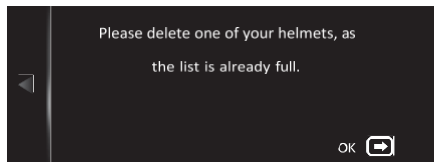
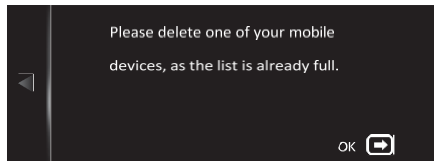

Se você tentar adicionar um novo dispositivo enquanto um dispositivo pareado estiver atualmente conectado à motocicleta, a seguinte mensagem será exibida na tela de configurações, indicando que o dispositivo atual será desconectado.

Consulte “Adicionando novos dispositivos de celular” na página 2-96 e “Adicionando novos dispositivos de Headset” na página 2-100 para adicionar um novo dispositivo.

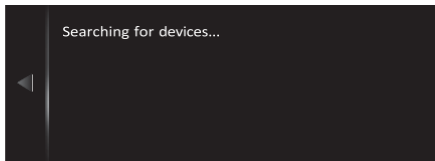
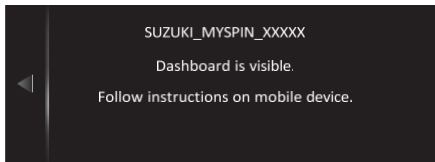
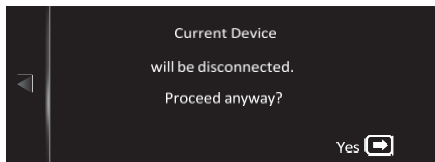

2 RIDE (Pilotagem)

Ajuste a luz indicadora de rpm do motor (Main) e (Sub).

Quando a rotação do motor definida for atingida, as luzes indicadoras de rpm do motor (Main) e (Sub) acendem ou piscam.

RPM SET (Ajuste do RPM)



Configuração de modo

Configure o modo de iluminação (ON, BLINK (piscas), OFF) da luz indicadora de rpm do motor Main (LED branco) e Sub (LED verde, amarelo).

1. Na visualização do MENU, a partir da indicação “RIDE”, selecione “RPM SET”.

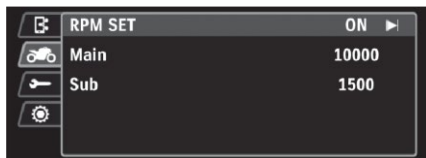
(Interruptor SELECT  / Interruptor MODE )



2. Selecionar “RPM SET” faz com que a opção apareça com uma borda. (Interruptor SELECT  / Interruptor MODE )

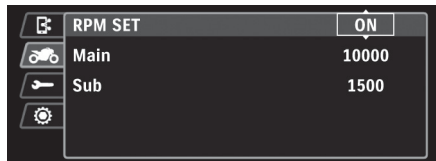

Selecione um modo enquanto a borda ao redor da opção estiver visível.

(Interruptor SELECT  / )

- "OFF" → "ON" "BLINK" → "OFF"

(Interruptor SELECT )

- "OFF" ⇌ "BLINK" "ON" ⇌ "OFF"

(Interruptor SELECT )

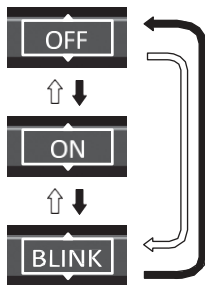

3. O modo selecionado é confirmado assim que a borda desaparece.

(Interruptor SELECT  / Interruptor MODE )

4. O indicador de rpm do motor "⚡" está interligado com a seleção de "ON" ou "BLINK".

- Padrões de indicação das luzes do indicador de rpm do motor (Main/Sub) e do indicador de rpm do motor "⚡" são mostrados abaixo.

MODO	LIGADO ON	PISCAR BLINK	DESLIGADO OFF
"Main"	ACENDE	PISCA	–
"Sub"	ACENDE	ACENDE	–
Indicador de rpm do motor "⚡"	⚡	⚡	–

NOTA:



- Quando “OFF” for selecionado no ajuste de modo, “Main” e “Sub” não podem ser selecionados. Neste caso, selecione “ON” ou “BLINK” no ajuste de modo.
- Quando o terminal da bateria for reconectado, certifique-se de configurar novamente a luz do indicador de rpm do motor.
- É possível retornar à visualização RIDE (forçar saída) durante a configuração. As configurações definidas até este ponto serão aplicadas.
(Interruptor MODE , Pressione e segure)
- A configuração das definições é concluída assim que o interruptor de ignição for desligado ou a motocicleta iniciar o deslocamento.
As configurações definidas até este ponto serão aplicadas.

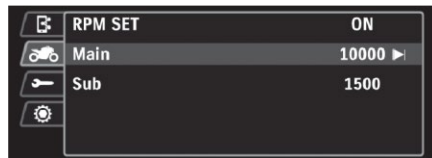

Configuração MAIN (LED Principal do rpm do motor)

Defina o tempo de acionamento do LED Principal (branco).

1. Selecione “ON” ou “BLINK” no ajuste de modo.
(Interruptor SELECT  / )
2. Selecione “MAIN”.
(Interruptor SELECT  / )





3. Selecionar “Main” faz com que a opção apareça com uma borda.
(Interruptor SELECT  / Interruptor MODE )

Selecione a configuração de RPM do “MAIN” (principal) enquanto a opção estiver com a borda visível.
(Interruptor SELECT  / )







As faixas de RPM predefinidas são as seguintes:

- De 4000 r/min até 11750 r/min (RPM no qual a zona vermelha inicia), em incrementos de 250 r/min.



4. O RPM selecionado é confirmado assim que a borda desaparecer.
(Interruptor SELECT  / Interruptor MODE )

Configuração Sub (LED Sub do rpm do motor)

Defina o tempo de acionamento do LED Sub (verde, amarelo).

1. Selecione “ON” ou “BLINK” no ajuste de modo.
(Interruptor SELECT  / )
2. Selecione “Sub”.
(Interruptor SELECT  / )



3. Selecionar “Sub” faz com que a opção apareça com uma borda.
(Interruptor SELECT  / Interruptor MODE )



Selecione a configuração de RPM do “Sub” enquanto a opção estiver com a borda visível.

(Interruptor SELECT  / )



As faixas de RPM predefinidas são as seguintes:

250 r/min ↔ 500 r/min ↔
1000 r/min ↔ 1500 r/min ↔
2000 r/min ↔ 2500 r/min ↔
3000 r/min ↔ 250 r/min

4. O RPM selecionado é confirmado assim que a borda desaparecer.
(Interruptor SELECT  / Interruptor MODE )

Exemplo: Quando o LED MAIN está pré-ajustado para 10000 rpm (r/min).

Faixa de RPM pré-ajustada do LED SUB	SUB LED		MAIN LED (Branco)
	(Verde)	(Amarelo)	
250	9500	9750	10000
500	9000	9500	10000
1000	8000	9000	10000
1500	7000	8500	10000
2000	6000	8000	10000
2500	5000	7500	10000
3000	4000	7000	10000





Exemplo: Quando a luz do indicador de rpm principal do motor (LED MAIN) está ajustada para 10000 rpm (r/min) e o LED SUB está ajustado para 500 rpm (r/min).

RPM do motor (r/min) e RPM pré-ajustada	SUB LED		MAIN LED (Branco)	
	(Verde)	(Amarelo)		
RPM do motor (r/min) < 9000	–	–	–	–
$9000 \leq$ RPM do motor (r/min) < 9500	ACESA	–	–	–
$9500 \leq$ RPM do motor (r/min) < 10000	ACESA	ACESA	–	–
$10000 \leq$ RPM do motor (r/min)	ACESA	ACESA	ACESA	PISCA



3 SERVICE (serviço)

WARNING MANAGER (Gerenciador de avisos)



Essas mensagens fornecem informações sobre problemas ou falhas atuais na motocicleta. O WARNING MANAGER só pode ser selecionado quando um problema estiver ocorrendo.

1. Na visualização MENU, em “SERVICE”, selecione WARNING MANAGER”.
(Interruptor SELECT  / Interruptor MODE )
(Interruptor SELECT  / )

Confirme a seleção.

(Interruptor SELECT  / Interruptor MODE )



2. Verifique as informações sobre o problema ou falha.
(Interruptor SELECT  / )

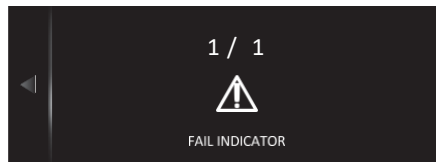

Informações sobre falha

NOTA: Para detalhes, consulte “EXIBIÇÃO DE DIAGNÓSTICO” na página 2-54.

NEXT SERVICE (Próximo serviço)

O NEXT SERVICE notifica sobre a próxima manutenção programada com base nas configurações de data e distância, por meio da tela de lembrete de serviço e do indicador.





AVISO

Continuar pilotando a motocicleta sem realizar a manutenção necessária pode afetar negativamente a motocicleta e até causar um acidente.



Utilize o NEXT SERVICE para lembrá-lo quando for o momento de realizar a manutenção. Solicite ao seu concessionário Suzuki que realize o serviço e que reinicie o NEXT SERVICE.

NOTA: Consulte seu concessionário Suzuki para a configuração do NEXT SERVICE.

Verificando as configurações de data e distância do NEXT SERVICE

1. Na visualização MENU, em “SERVICE”, selecione “NEXT SERVICE”.
(Interruptor SELECT  / Interruptor MODE )
(Interruptor SELECT  / )

Confirme a seleção.

(Interruptor SELECT  / Interruptor MODE )



2. Verifique as configurações de data e distância do NEXT SERVICE.

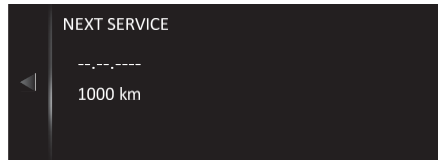

- Configurações de fábrica
 - “-----” Data
(DD.MM.YYYY (DD.MM.AAAA) está selecionado)
 - 1000 km

Antes do acendimento do indicador do NEXT SERVICE

- A data configurada é exibida.
- A distância restante até a distância configurada é exibida.

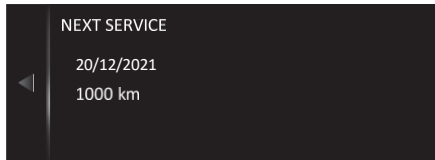

Quando o indicador do NEXT SERVICE acende

- O símbolo “” (1) é exibido quando a data ou a distância configurada for atingida.
- Independentemente de qual for atingida primeiro, distância ou data, a distância é exibida como “-km” ou “-milhas” e a data é exibida com a data configurada.



Exibição RIDE

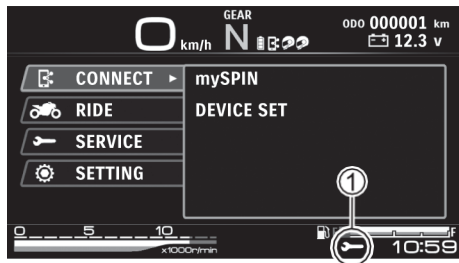

Exibição MENU

Abrindo a tela de aviso antecipado

Quando faltar 1 mês ou 1000 km para a data ou distância configurada, o aviso antecipado do intervalo de serviço (data de inspeção, distância restante) é exibido por 3 segundos ao ligar o interruptor de ignição.

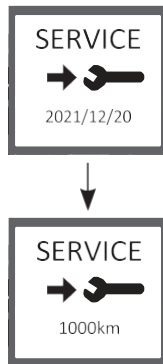

Abrindo a tela de alarme

Se o indicador do NEXT SERVICE acender, uma tela de alarme será exibida por 3 segundos ao ligar o interruptor de ignição. A tela de alarme desaparece após 3 segundos ou ao pressionar o Interruptor SELECT 



4 SETTING (Ajustes)

O menu SETTING inclui os seguintes itens. Consulte as informações de referência para mais detalhes.

- BRIGHTNESS (Brilho) (☞2-119)
- DAY/NIGHT (Dia/noite) (☞2-121)
- UNIT (Unidade) (☞2-124)
- DATE/TIME (Data/hora) (☞2-128)
- DEFAULT SET (Configuração padrão) (☞2-136)
- SYSTEM INFO (Informação do sistema) (☞2-139)

CONFIGURAÇÃO DE CADA ITEM





BRIGHTNESS (Brilho)

As opções de ajuste de brilho do painel de instrumentos incluem “BRIGHT”(Claro), “MEDIUM”(Médio) e “DARK”(Escuro).



AVISO

O brilho do painel de instrumentos é ajustado automaticamente de acordo com a luminosidade do ambiente, por meio de um fotossensor. Portanto, se o sensor estiver coberto por um adesivo ou outro objeto, o display do painel de instrumentos poderá não ser visível em ambientes claros, o que pode causar um acidente.



Não cubra o fotossensor com adesivos nem bloqueie de qualquer forma a entrada de luz no sensor.

1. Na visualização MENU, em “SETTING”, selecione “BRIGHTNESS”.
(Interruptor SELECT  / Interruptor MODE )
(Interruptor SELECT  / )

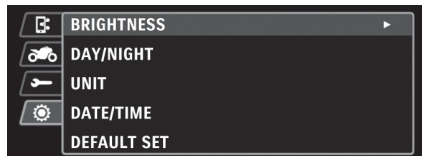

Confirme a seleção.

(Interruptor SELECT  / Interruptor MODE )



2. Selecione um item.
(Interruptor SELECT  / )



3. Confirme a seleção.
(Interruptor SELECT  / Interruptor MODE )
O cursor  se desloca para o item selecionado e a configuração é alterada ao mesmo tempo.



DAY/NIGHT (Dia/noite)

As opções de cor de fundo do painel de instrumentos incluem “AUTO”(Automático), “WHITE”(Branco) e “BLACK”(Preto).

1. Na visualização MENU, em “SETTING”, selecione “DAY/NIGHT”.



(Interruptor SELECT  / Interruptor MODE )

(Interruptor SELECT  / )



Confirme a seleção.

(Interruptor SELECT  / Interruptor MODE )



2. Selecione um item.
(Interruptor SELECT  / )



3. Confirme a seleção.
(Interruptor SELECT  / Interruptor MODE )

O cursor  se desloca para o item selecionado e a configuração é alterada ao mesmo tempo.



4. A opção selecionada — “AUTO” (Automático), “WHITE”(Branco) ou “BLACK”(Preto) — terá efeito imediato, e a cor de fundo do painel de instrumentos será alterada imediatamente de acordo. Quando “AUTO” estiver selecionado, a cor de fundo muda automaticamente conforme a luminosidade do momento.

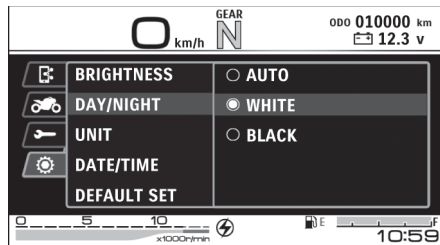

“WHITE” (Branco)









“BLACK” (Preto)



UNIT (Unidade)

Defina as unidades de velocidade, distância, consumo de combustível, temperatura ambiente e temperatura do líquido de arrefecimento utilizando o seguinte procedimento.

NOTA: "SPEED"(Velocidade) aparece apenas em painéis de instrumentos nos quais a unidade de velocidade pode ser alternada entre km/h e mph.

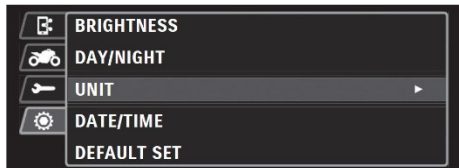
1. Na visualização MENU, em "SETTING", selecione UNIT.
(Interruptor SELECT  / Interruptor MODE )
(Interruptor SELECT  / )
2. Confirme a seleção.
(Interruptor SELECT  / Interruptor MODE )



3. Selecione um item.
(Interruptor SELECT  / )
4. Confirme a seleção.
(Interruptor SELECT )

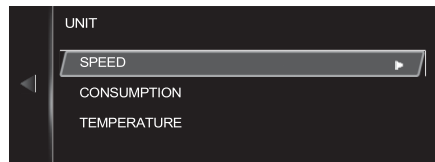

"SPEED"(Velocidade)

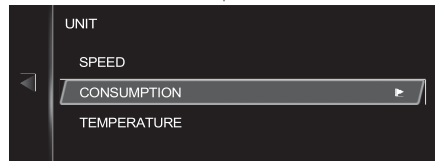



"CONSUMPTION"(Consumo)



"TEMPERATURE"(Temperatura)

5. A tela de configuração do parâmetro selecionado será exibida.

Selecione um item.
(Interruptor SELECT  / )

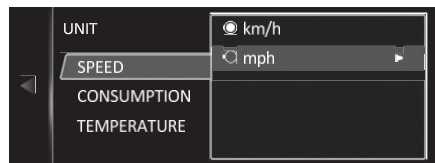

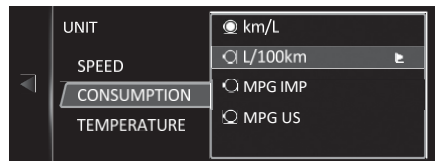

Unidade de medição "SPEED"

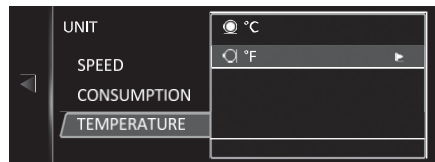

Unidade de medição "CONSUMPTION"



Unidade de medição "TEMPERATURE"

6. Confirme a seleção.
(Interruptor SELECT  / Interruptor
MODE )

O cursor  se desloca para o item selecionado e a configuração é alterada ao mesmo tempo.

NOTA: As opções de unidade disponíveis diferem dependendo das especificações do painel de instrumentos.



Unidade de medição "SPEED"

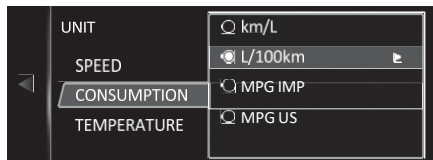



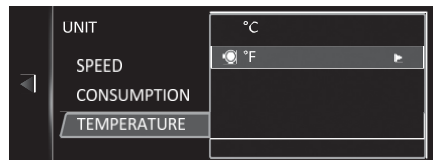



Unidade de medição "CONSUMPTION"





Unidade de medição "TEMPERATURE"

DATE/TIME (Data/hora)

Defina a data e a hora utilizando o seguinte procedimento.

1. Na visualização MENU, em "SETTING", selecione DATE/TIME.
(Interruptor SELECT  / Interruptor MODE )
(Interruptor SELECT  / )
2. Confirme a seleção.
(Interruptor SELECT  / Interruptor MODE )



3. Selecione um item.
(Interruptor SELECT  / )
4. Confirme a seleção.
(Interruptor SELECT )

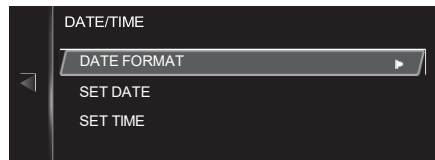

"DATE FORMAT" (Formato de data)

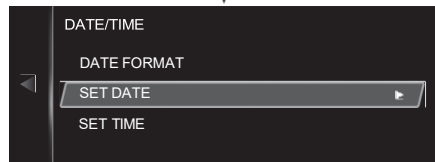

"SET DATE" (Ajustar data)

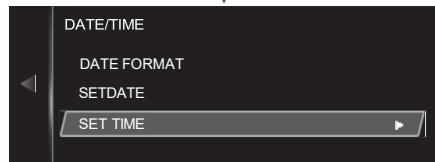

"SET TIME" (Ajustar hora)



Configurações de DATE FORMAT (Formato de data)

1. A tela de configuração DATE FORMAT (Formato de data) será exibida.

Selecione um item.

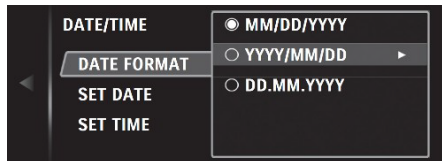
(Interruptor SELECT  / )



2. Confirme a seleção.
(Interruptor SELECT  / Interruptor MODE )

O cursor  se desloca para o item selecionado e a configuração é alterada ao mesmo tempo.

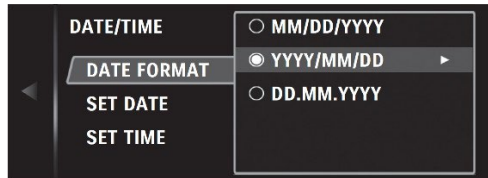



Configuração de exibição

A ordem de exibição do ano, mês e dia pode ser selecionada entre os seguintes 3 padrões.

- MM/DD/YYYY (Mês, Dia, Ano)
- YYYY/MM/DD (Ano, Mês, Dia)
- DD.MM.YYYY (Dia, Mês, Ano)

Configuração SET DATE (Data)

1. A tela de configuração SET DATE será exibida. Ajuste a parte da data que estiver destacada com a borda.
(Interruptor SELECT  / )



2. Altere para a próxima parte da data (Ano/Mês/Dia) para poder configurá-la (indicado pelo movimento da borda). (Interruptor SELECT ►/ ◀)

(Ex: YYYY/MM/DD (AAAA/MM/DD) está selecionado para o DATE FORMAT)

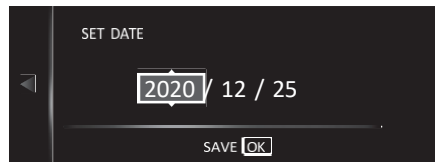

Ano

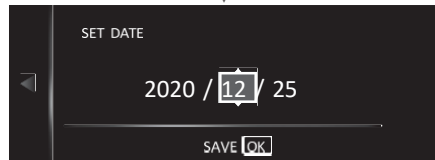

Mês

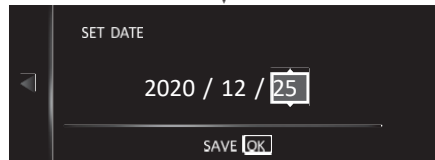

Dia

3. Finalize as configurações da data (Ano/Mês/Dia).
(Interruptor MODE **OK**)

NOTA:

- *O ano pode ser definido de 2019 a 2099.*
- *Quando os terminais da bateria forem desconectados e reconectados, a data será resetada. Nesse caso, configure-a novamente.*

Configuração SET TIME (Hora)

1. A tela de configuração SET TIME será exibida. Ajuste a parte da hora que estiver destacada com a borda.
(Interruptor SELECT **▲** / **▼**)

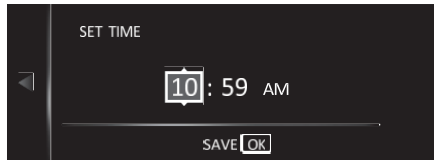

2. Altere para a próxima parte da hora (Hora/Minuto/AM/PM) para poder configurá-la (indicado pelo movimento da borda).
(Interruptor SELECT ► / ◀)

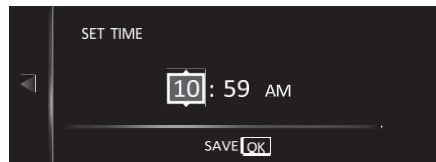

Hora

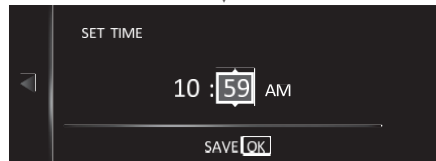

Minuto

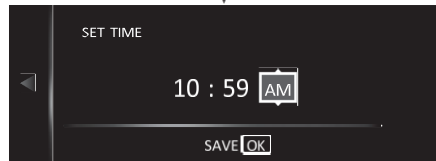

AM/PM (Manhã/Tarde e noite)

3. Finalize as configurações da hora (Hora/Minuto/AM/PM).
(Interruptor MODE )

NOTA: AM corresponde ao período das 00h00 às 12h00, e PM corresponde ao período das 12h00 às 00h00.

NOTA: Quando os terminais da bateria forem desconectados e reconectados, a hora será resetada. Nesse caso, configure-a novamente.







DEFAULT SET (Configuração padrão)

A tabela a seguir representa as configurações padrão para as quais o sistema pode ser inicializado.

Configurações padrão

Item		Padrão
BRIGHTNESS (Brilho)		MEDIUM
DAY/NIGHT (Dia/noite)		WHITE (Branco)
RPM SET (Configuração RPM)	MODE (Modo)	OFF (Desligado)
	MAIN	11750 r/min
	SUB	3000 r/min
UNIT (Unidade)	SPEED (Velocidade)	km/h
	CONSUMPTION (Consumo)	km/h: km/L
	TEMPERATURE (Temperatura)	°C
DATE/TIME (Data/hora)	DATE FORMAT (Formato de data)	MM/DD/YYYY YYYY/MM/DD DD.MM.YYYY (dependendo das especificações do painel de instrumentos)

NOTA: Os pareamentos Bluetooth também serão inicializados.

1. Na visualização MENU, em “SETTING”, selecione DEFAULT SET.
(Interruptor SELECT  / Interruptor MODE )
(Interruptor SELECT  / )
2. Confirme a seleção.
(Interruptor SELECT  / Interruptor MODE )

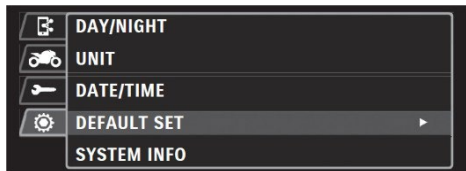

3. A tela de confirmação DEFAULT SET será exibida.

Yes  :

O processo DEFAULT SET será executado.

(Interruptor SELECT  / Interruptor MODE )

 No :

O DEFAULT SET será cancelado e o sistema retornará à tela anterior.

(Interruptor SELECT  / Interruptor MODE )

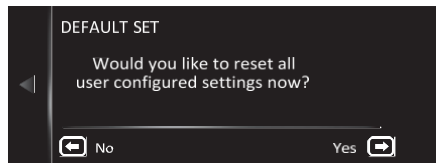

“Deseja redefinir todas as configurações configuradas pelo usuário agora?”

4. Após executar **Yes** , a tela de confirmação será alterada para a seguinte tela.



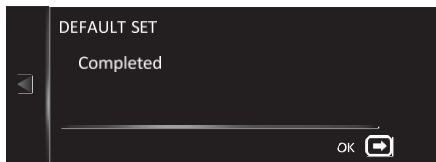



Após executar **OK** , o sistema retornará à tela do passo 1.



NOTA: Se “Failed” aparecer, o processo de inicialização do sistema falhou. Se isso ocorrer várias vezes, entre em contato com seu concessionário.

SYSTEM INFO (Informação do sistema)

A partir daqui, você pode visualizar informações sobre a versão do software.

1. A partir da tela MENU, com a indicação SETTING, selecione SYSTEM INFO.
(Interruptor SELECT  / Interruptor MODE )
(Interruptor SELECT  / )
2. Confirme a seleção.
(Interruptor SELECT  / Interruptor MODE )

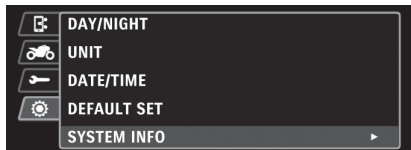

3. A tela SYSTEM INFO será exibida.

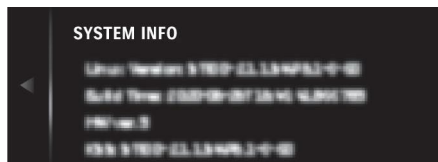

CONFIGURAÇÕES DO SISTEMA DE ASSISTÊNCIA À CONDUÇÃO

SELETOR DE MODO DE CONDUÇÃO SUZUKI (SDMS)

O SDMS é um sistema que permite selecionar as características de entrega de potência do motor entre os modos de condução A, B ou C, de acordo com as preferências do condutor, oferecendo uma ampla gama de opções para diferentes condições de pilotagem, incluindo cruzeiro em alta velocidade e condução em vias congestionadas.



Características do modo de condução

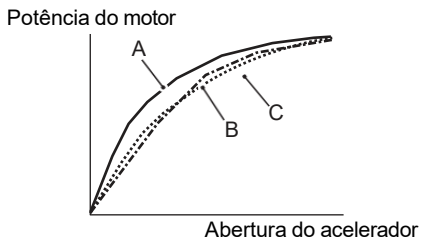

Modo A

O modo A oferece resposta rápida do acelerador em todas as aberturas, para obter a potência máxima do motor.

Modo B

O modo B oferece uma resposta do acelerador mais suave que o modo A até aberturas médias do acelerador.

Modo C

O modo C oferece uma resposta do acelerador mais suave que o modo B até aberturas altas do acelerador.

Configuração do modo

Quando o interruptor de ignição é ligado (ON), a motocicleta entra no modo de condução que estava selecionado na última vez em que o interruptor de ignição foi desligado (OFF). Siga o procedimento abaixo para operar o Suzuki Drive Mode Selector.

1. A partir da indicação na tela RIDE, selecione "SDMS".
(Interruptor MODE **OK**)

O item selecionado é destacado.



2. Feche completamente o acelerador.
Selecione o modo de condução.
(Interruptor SELECT **▲** / **▼**)

- C ➔ B ➔ A
(Interruptor SELECT **▲**)
- A ⇨ B ⇨ C
(Interruptor SELECT **▼**)

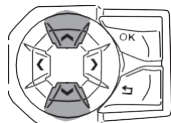

PARA CIMA
Ou
PARA BAIXO





3. O indicador do “Suzuki Drive Mode Selector” exibe o modo selecionado.

AVISO

Operar o SDMS enquanto a motocicleta estiver em movimento altera a rotação e a potência do motor, podendo afetar negativamente a estabilidade da condução.

Opere o SDMS somente com a motocicleta parada.

NOTA:

- Operar o Suzuki Drive Mode Selector durante a condução, com o acelerador acionado, fará com que a rotação do motor seja alterada devido à mudança nas características de entrega de potência do motor.
- O indicador do Suzuki Drive Mode Selector pisca quando a operação de mudança do modo falha.
- Quando o acelerador estiver aberto, o modo de condução não poderá ser alterado. Para alterar o modo de condução, feche o acelerador. Se o modo de condução não puder ser alterado com o punho do acelerador totalmente fechado, pare a motocicleta em um local seguro e desligue o Interruptor de ignição uma vez. Se o modo não puder ser alterado mesmo após ligar novamente o Interruptor de ignição, solicite a inspeção da motocicleta em uma concessionária Suzuki.
- Se o modo não puder ser alterado, o indicador piscará quando o Interruptor SELECT  /  for pressionado.

SISTEMA DE CONTROLE DE TRAÇÃO

Quando o sistema de controle de tração detecta patinagem da roda traseira durante a aceleração, ele controla automaticamente a potência do motor para restabelecer a aderência do pneu traseiro.

O indicador do controle de tração "TC" pisca quando o sistema de controle de tração está atuando no controle da potência do motor.

▲ AVISO

Confiar excessivamente no sistema de controle de tração pode ser perigoso. O sistema de controle de tração não é capaz de limitar a patinagem da roda traseira em determinadas condições. O sistema não controla a patinagem da roda traseira resultante de curvas em alta velocidade, ângulo de inclinação excessivo, operação de frenagem ou efeito de freio-motor.

Certifique-se de operar a motocicleta a uma velocidade adequada, de acordo com sua habilidade de pilotagem, as condições climáticas e as condições da via.

AVISO

Ao utilizar pneus de dimensões diferentes das especificadas, o sistema de controle de tração não conseguirá controlar a potência do motor de forma adequada.

Ao substituir os pneus, utilize sempre os pneus especificados.

NOTA:

- Quando o sistema de controle de tração estiver controlando a potência do motor, o som do motor e do escapamento será alterado.
- Quando os pneus dianteiro ou traseiro não mantêm contato total com a superfície da via, como ao conduzir em uma estrada irregular, o sistema de controle de tração atuará no controle da potência do motor.
- Quando o sistema de controle de tração estiver controlando a potência do motor, a rotação do motor não aumentará mesmo que o acelerador seja acionado para elevar a potência. Caso isso ocorra, feche completamente o acelerador para restabelecer a condição normal.

O sistema de controle de tração pode ser desligado (OFF) ou ajustado para um dos 5 níveis de sensibilidade (Modo 1 a Modo 5).

O sistema de controle de tração regula a potência do motor para reduzir o giro livre da roda traseira. O nível de sensibilidade é o mais baixo no Modo 1 e o mais alto no Modo 5.

Se “TC OFF” for selecionado, a potência do motor não será regulada mesmo que a roda traseira gire livremente.



NOTA: Antes de conduzir, verifique o modo selecionado no indicador do sistema de controle de tração no painel de instrumentos.

Configuração do modo

1. A partir da indicação na tela RIDE, selecione "TC".
(Interruptor MODE **OK**)
O item selecionado é destacado.
2. Selecione o modo do sistema de controle de tração.
(Interruptor SELECT **▲** / **▼**)
 - de Modo 5 até OFF.
(Interruptor SELECT **▲**)
 - de OFF até Modo 5.
(Interruptor SELECT **▼**)

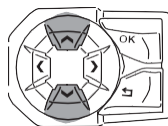

PARA CIMA
Ou
PARA BAIXO





AVISO

Concentrar-se nos medidores e interruptores durante a condução pode causar um acidente.

Se for necessário alterar o modo do sistema de controle de tração durante a condução, certifique-se de prestar atenção suficiente à segurança do entorno

NOTA:

- *Certifique-se de manter o acelerador totalmente fechado ao alterar o modo. Se a mudança de modo não for possível porque o acelerador não está completamente fechado, o modo selecionado no indicador do sistema de controle de tração piscará. Para alterar o modo, feche totalmente o acelerador. Se o modo não puder ser alterado mesmo com o punho do acelerador totalmente fechado, pare a motocicleta em um local seguro e desligue o interruptor de ignição uma vez. Se ainda não for possível alterar o modo após ligar novamente o interruptor de ignição, solicite a inspeção em uma concessionária Suzuki.*
- *Se o modo não puder ser alterado, o indicador piscará quando o Interruptor SELECT  /  for pressionado.*

QS (Quick Shift)

Configure o ajuste de modo do “Quick Shift” para “OFF” ou “ON” utilizando o procedimento a seguir.

Depois que o “Quick Shift” estiver configurado, não será necessário utilizar o punho do acelerador nem o manete de embreagem durante a troca de marchas.

NOTA: Para a condução utilizando o “Quick Shift”, consulte “Procedimento de operação do ‘Quick Shift’” na página 2-183.

Configuração do modo

1. Na exibição RIDE, selecione “QS”.
(Interruptor MODE **OK**)
O item selecionado ficará destacado.



2. Selecione o modo do QS (“ON” ou “OFF”).
(Interruptor SELECT  / )

MODO “OFF”

O “Quick Shift” não está disponível.

- pressione o interruptor SELECT  para selecionar “OFF”.

MODO “ON”

O “Quick Shift” está disponível.

- pressione o interruptor SELECT  para selecionar “ON”.

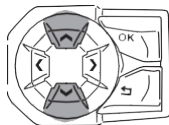

PARA CIMA
ou
PARA BAIXO



CONTROLE DE CRUZEIRO

O controle de cruzeiro é uma função que permite conduzir a motocicleta a uma velocidade definida em vias que exigem pouca aceleração ou desaceleração, como rodovias, sem a necessidade de operar o acelerador.

O Quick Shift pode ser utilizado para trocar as marchas quando uma velocidade-alvo da motocicleta estiver definida.

A função também oferece o recurso “resume”, que retorna à velocidade previamente ajustada após o cancelamento da velocidade programada.



1. Indicador do controle de cruzeiro
2. Indicador SET
3. Velocidade-alvo da motocicleta (função resume)

NOTA:

- O indicador (1) pisca se não for possível definir a velocidade do controle de cruzeiro a partir do estado de espera, porque as condições necessárias para a configuração não foram atendidas.
- O controle de cruzeiro pode não conseguir manter a velocidade programada em determinadas condições da via, como em subidas ou descidas.
- O controle de cruzeiro é desligado quando a chave principal é desligada.
- A velocidade-alvo da motocicleta exibida ao utilizar a função resume não corresponde à velocidade real. Verifique o velocímetro para confirmar a velocidade real da motocicleta.
- Mesmo ao utilizar a função de controle de cruzeiro, respeite sempre o limite de velocidade legal.

- Se o indicador do controle de cruzeiro no painel piscar, apagar e não voltar a acender, pode haver uma falha no sistema. Se o indicador do controle de cruzeiro não acender ao pressionar o interruptor do controle de cruzeiro no punho direito, pare a motocicleta em um local seguro e desligue o interruptor de ignição uma vez. Se o indicador do controle de cruzeiro não acender novamente ao ligar o interruptor de ignição e pressionar o interruptor do controle de cruzeiro, leve a motocicleta para inspeção em uma concessionária Suzuki autorizada.

AVISO

O uso inadequado do controle de cruzeiro pode causar aceleração não intencional, podendo resultar em acidentes.

Quando não estiver utilizando o controle de cruzeiro, desligue-o

AVISO

O uso do controle de cruzeiro em determinadas situações pode comprometer a segurança.

Não utilize o controle de cruzeiro nas seguintes situações:

- Em condições climáticas adversas
- Em vias com tráfego intenso
- Em vias com curvas acentuadas
- Em vias não pavimentadas
- Em vias escorregadias
- Em descidas acentuadas

Condições para permitir a configuração do controle de cruzeiro

As seguintes condições devem ser atendidas para que a velocidade do controle de cruzeiro possa ser configurada.

- O controle de cruzeiro deve estar no estado de espera
- A transmissão deve estar na 2ª marcha ou superior e a rotação do motor deve ser de, no mínimo, 2.000 r/min

Exibição do indicador do controle de cruzeiro

Pressione o interruptor do controle de cruzeiro (1) na área do interruptor do punho direito para ligar o indicador do controle de cruzeiro (2) no painel de instrumentos.



Configuração da velocidade-alvo da motocicleta

1. O indicador do sistema de controle de cruzeiro (1) acende quando as condições para configuração são atendidas.



2. Com o indicador do controle de velocidade (1) aceso, pressione o interruptor **SET/-** (2) localizado no conjunto de interruptores do lado esquerdo do guidão, após atingir a velocidade desejada, para definir a velocidade do controle de velocidade e manter a velocidade atual após aliviar o punho do acelerador. O indicador SET do controle de velocidade (3) acende após a velocidade ser definida.

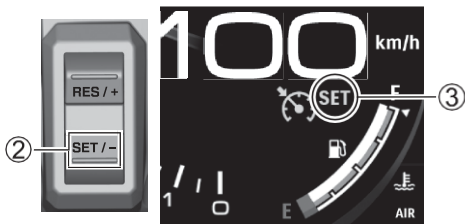

3. Ao conduzir na velocidade alvo da motocicleta, pressione o interruptor **RES/+** (4) ou o interruptor **SET/-** (5) para ajustar a velocidade alvo.

Velocidade ajustável:

30 km/h (18 mph) ou mais

Interruptor **RES/+** (4)

Pressionar:

A velocidade aumenta cerca de 1 km/h (0.6 mph)

Segurar:

A velocidade aumenta continuamente

Interruptor **SET/-** (5)

Pressionar:

A velocidade diminui cerca de 1 km/h (0.6 mph)

Segurar:

A velocidade diminui continuamente

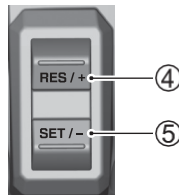

NOTA: Durante a condução em velocidade constante na velocidade configurada, acione o acelerador para acelerar acima da velocidade ajustada. Ao soltar o acelerador, a motocicleta retorna à velocidade-alvo.

*Quando estiver conduzindo a uma velocidade acima da velocidade-alvo, pressione o interruptor **SET/-** para alterar a velocidade-alvo da motocicleta para a velocidade atual.*

Cancelamento do controle de cruzeiro

Nas condições a seguir, a condução em velocidade constante é cancelada e o controle de cruzeiro retorna ao estado de espera.

- O punho do acelerador é girado no sentido de fechamento a partir da posição totalmente fechada (1)

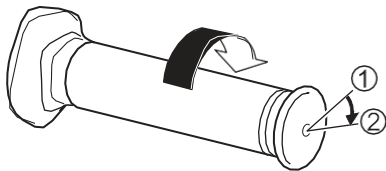

2 Posição de cancelamento

- O manete de embreagem é acionado
- O manete ou o pedal de freio é acionado
- A rotação do motor fica abaixo de 2.000 r/min.
- A transmissão é colocada na 1ª marcha
- É realizada uma troca de marchas (Exceto ao utilizar o “Quick Shift”)
- A velocidade configurada não pode ser alcançada por um período prolongado, como em uma subida
- Os pneus patinam
- O controle de cruzeiro é desligado; consulte “Liberação do sistema de controle de cruzeiro (desligamento)” na página 2-157

NOTA: A condução em velocidade constante é cancelada quando ocorre uma falha no sistema.

Função Resume

Se os dados de configuração permanecerem armazenados no sistema quando a condução em velocidade constante for cancelada, pressione o interruptor **RES/+** para retornar à velocidade-alvo da motocicleta definida no momento em que a condução em velocidade constante foi cancelada.

Enquanto a função resume estiver em operação, a velocidade-alvo (1) será exibida até que essa velocidade seja atingida.

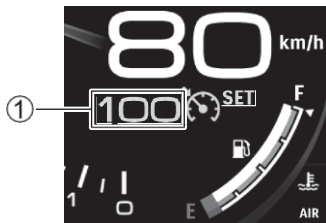

A função resume não pode ser utilizada nas seguintes condições por que os dados de configuração foram deletados.

- A rotação do motor é inferior a 2.000 r/min.
- O interruptor de ignição foi desligado
- O controle de cruzeiro é desligado

⚠ AVISO

Se a função resume for utilizada quando a velocidade estiver inferior à velocidade do controle de cruzeiro definida no momento em que a condução em velocidade constante foi anteriormente cancelada, a motocicleta irá acelerar.

A aceleração da motocicleta pode causar um acidente se a função resume for utilizada quando as condições da via não forem adequadas.

Considere a velocidade do controle de cruzeiro e as condições da via antes de utilizar a função resume.

Liberação do sistema de controle de cruzeiro (desligamento)

Pressione o interruptor do sistema de controle de cruzeiro para desligar o sistema. Nesse momento, o indicador do sistema de controle de cruzeiro e a luz indicadora do controle de cruzeiro se apagam.

NOTA: O controle de cruzeiro é desligado quando ocorre uma falha no sistema.

INTERRUPTOR DE IGNIÇÃO

POSIÇÕES

O interruptor de ignição possui 4 posições: ON(1), OFF(2), LOCK(3) e P(Estacionada) (4).

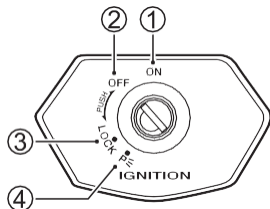

NOTA:

- *O orifício da chave (1) pode ser coberto por uma tampa (2)*

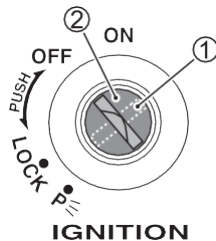

- *Ao inserir a chave, alinhe a posição do orifício da tampa com a posição do orifício da chave.*

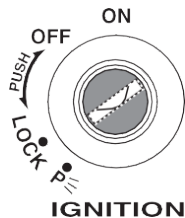

⚠ AVISO

Operar a chave de ignição enquanto a motocicleta estiver em movimento pode resultar em um acidente.

opere a chave somente após parar completamente a motocicleta.

⚠ AVISO

Quedas causadas por impacto ou escorregamento podem resultar em mau funcionamento da motocicleta.

O mau funcionamento da motocicleta pode causar incêndios ou provocar ferimentos devido a partes móveis, como a roda traseira.

Se a motocicleta cair, desligue imediatamente o interruptor de ignição e pare todos os dispositivos.

Como a queda pode danificar componentes que não são visíveis, leve a motocicleta para inspeção em uma concessionária Suzuki autorizada.

INFORMAÇÃO

Operar o interruptor de ignição enquanto a motocicleta estiver em funcionamento interromperá o funcionamento suave do motor e pode afetar negativamente o motor e o conversor catalítico.

Não opere o interruptor de ignição enquanto a motocicleta estiver em funcionamento.

OFF (Posição “OFF”)

- O motor para.
- As luzes se apagam.
- A chave pode ser removida.

ON (Posição “ON”)

- O motor pode ser acionado e a motocicleta pode ser conduzida.
- As seguintes luzes acendem.
 - Farol
 - Lanterna traseira
 - Luz de posição
 - Luz da placa
- A chave não pode ser removida.

LOCK (Posição “LOCK”)

- O guidão fica travado.
- As luzes não acendem.
- A chave pode ser removida.

Para evitar furto, trave o guidão ao deixar a motocicleta estacionada. Recomenda-se também o uso de uma corrente com cadeado.

Travamento

1. Gire o guidão totalmente para a esquerda.
2. Pressionando a chave para dentro, gire-a da posição OFF para LOCK.
3. Remova a chave.

NOTA:

- *Mova o guidão para a esquerda e para a direita e verifique se ele está firmemente travado.*
- *Se o guidão estiver difícil de travar, gire a chave enquanto move o guidão levemente para a direita.*

Destramento

Insira a chave e, pressionando-a para dentro, gire-a da posição LOCK para OFF.

NOTA:

- *Antes de conduzir a motocicleta, mova o guidão para a direita e para a esquerda e verifique se ele se movimenta o mesmo tanto em ambas as direções.*
- *O orifício da chave do interruptor de ignição possui uma tampa de proteção.*
- *Se o orifício da tampa estiver desalinhado, alinhe-o com o orifício da chave.*

POSIÇÃO “P” (ESTACIONADA)

Ao estacionar a motocicleta, trave o guidão e gire a chave para a posição “P”. Nessa posição, a chave pode ser removida, e a luz de posição, a luz da placa e a lanterna traseira permanecem acesas, com o guidão travado.

Essa posição é destinada ao estacionamento noturno à beira da via, para aumentar a visibilidade.

AVISO

Girar o interruptor de ignição para a posição “P” (Estacionada) ou “LOCK” com a motocicleta em movimento pode ser perigoso. Movimentar a motocicleta com o sistema de direção travado também é perigoso. Você pode perder o equilíbrio e cair, ou deixar a motocicleta tombar.

Pare a motocicleta e apoie-a no descanso lateral antes de travar a direção. Nunca tente movimentar a motocicleta com a direção travada.

INTERRUPTORES DO GUIDÃO

INTERRUPTOR DO FAROL ALTO/BAIXO / LAMPEJO

Interruptor do farol alto/baixo

Alterna o farol entre luz alta e luz baixa.

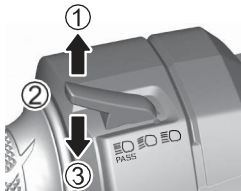

1. Luz alta
2. Luz baixa
3. Lampejo

Luz alta “☰☹”

Empurre o interruptor para frente (afastando-o de você) para selecionar a luz alta.

Luz baixa “☰☹”

Puxe o interruptor em sua direção para selecionar a luz baixa.

Lampejo “☰☹ PASS”

Pressione o interruptor para acionar momentaneamente a luz alta.

NOTA: Ajuste o farol para luz baixa quando houver veículos vindo em sentido contrário ou veículos trafegando à sua frente.

INFORMAÇÃO

O calor gerado pelo farol pode derreter a lente do farol se esta estiver coberta ou se um objeto for colocado muito próximo da lente. Não deixe objetos em frente ao farol ou à lanterna traseira, nem cubra o farol ou a lanterna traseira com pano ou outros materiais.

INFORMAÇÃO

Se fita adesiva for aplicada ao farol, a área onde a fita estiver aplicada poderá derreter devido ao calor gerado pela luz.

Não aplique fita adesiva no farol.

INTERRUPTOR SELECT

Use para ajustar cada item do sistema.

Para referência, consulte “AJUSTE DE CADA ITEM” na página 2-16.

INTERRUPTOR MODE /

Use para ajustar cada item do sistema.

Para referência, consulte “AJUSTE DE CADA ITEM” na página 2-16.

INTERRUPTOR DE VELOCIDADE DO CONTROLE DE CRUZEIRO /

Utilizado para a operação do sistema de controle de cruzeiro.

Para detalhes, consulte “CONTROLE DE CRUZEIRO” na página 2-150.

INTERRUPTOR DA BUZINA

Enquanto o interruptor é pressionado, a buzina é acionada.

INTERRUPTOR DE INDICADOR DE DIREÇÃO “”

Utilizado como sinalização ao realizar conversões à direita ou à esquerda.

Conversão à direita “”

Posicione o interruptor para o lado “” para fazer o indicador direito piscar. Pressione o interruptor para dentro para cancelar a operação.

Conversão à esquerda “”

Posicione o interruptor para o lado “” para fazer o indicador esquerdo piscar. Pressione o interruptor para dentro para cancelar a operação.



AVISO

Manter o indicador acionado pode fazer com que outros usuários da via interpretem incorretamente a direção pretendida de deslocamento, podendo causar acidentes.

O interruptor de indicador de direção não se desliga automaticamente. Após o uso, pressione o interruptor para dentro para cancelar a operação.

INTERRUPTOR DE PARADA DO MOTOR / INTERRUPTOR DE PARTIDA ELÉTRICA

Interruptor de parada do motor

Utilize para desligar o motor imediatamente em situações de emergência, como em caso de queda. Colocar o interruptor de parada do motor na posição “” (STOP) desliga o motor. Normalmente, mantenha-o na posição “”.

Posição “”

Os circuitos elétricos relacionados ao motor estão conectados.





- O motor pode ser acionado e funcionar.

Posição “”

Os circuitos elétricos relacionados ao motor não estão conectados.

- O motor é desligado.
- O motor não pode ser acionado.

INFORMAÇÃO

Alterar o interruptor de parada do motor de “” para “”, ou de “” para “” para “”, durante a condução pode causar danos ao motor ou ao conversor catalítico. Não utilize o interruptor de parada do motor, exceto em situações de emergência.

NOTA: Quando o interruptor de parada do motor for utilizado para desligar o motor, certifique-se de girar o interruptor de ignição para a posição OFF. Deixar o interruptor de ignição na posição ON pode descarregar a bateria.

INTERRUPTOR DE PARTIDA ELÉTRICA

“(3)”

Ao pressionar o interruptor de partida elétrica, o motor de arranque gira e o motor é acionado.

Para detalhes, consulte “PARTIDA DO MOTOR” na página 2-167.

NOTA:

- *O motor não pode ser acionado quando o interruptor de parada do motor estiver na posição “X”.*
- *A motocicleta é equipada com a função Easy Start; assim, ao pressionar o interruptor de partida elétrica, o motor de arranque continuará girando por alguns segundos mesmo que o interruptor seja liberado. Após alguns segundos, o motor entra em funcionamento e o motor de arranque é desligado.*

INTERRUPTOR DE PISCA-ALERTA “△”

O interruptor de pisca-alerta é utilizado em situações de emergência, como quando ocorre uma avaria. Ao mover o interruptor para a direita, todas as luzes indicadoras de direção passam a piscar.

NOTA: Não utilize o interruptor de pisca-alerta, exceto em situações de emergência. O uso com o motor desligado pode descarregar a bateria.

INTERRUPTOR DO CONTROLE DE CRUZEIRO “⊖”

Utilizado para a operação do sistema de controle de cruzeiro. Ao pressionar o interruptor, o indicador do controle de cruzeiro acende.

Para detalhes, consulte “CONTROLE DE CRUZEIRO” na página page 2-150.

PARTIDA DO MOTOR

PROCEDIMENTO DE PARTIDA

Utilize o procedimento a seguir para dar partida no motor.

1. Certifique-se de que a transmissão esteja em neutro.
2. Verifique se o interruptor de parada do motor está na posição “O”.
3. Coloque o interruptor de ignição na posição ON.
4. Verifique se a luz indicadora de falha da injeção se apagou.
5. Com o punho do acelerador fechado, pressione o interruptor de partida elétrica “”. Consulte “SISTEMA SUZUKI EASY START” na página 2-170.
6. Antes de iniciar a condução, certifique-se de que o descanso lateral esteja totalmente recolhido. Consulte “DESCANSO LATERAL / SISTEMA DE INTERTRAVAMENTO DA IGNIÇÃO” na página 2-172.

NOTA: Esta motocicleta possui um sistema de intertravamento do motor de partida para o circuito de ignição e de partida. O motor somente pode ser acionado se:

- *A transmissão estiver em neutro, ou*
- *A transmissão estiver engrenada, o descanso lateral estiver totalmente recolhido e a embreagem estiver acionada.*

NOTA: Esta motocicleta é equipada com o Sistema Suzuki Easy Start, que permite dar partida no motor com um único acionamento do interruptor de partida elétrica. Para detalhes, consulte “SISTEMA SUZUKI EASY START” na página 2-170.

Quando o motor estiver difícil de dar partida:

Abra o acelerador aproximadamente 1/8 de volta e pressione o interruptor de partida elétrica “”.

AVISO

Os gases de escape contêm monóxido de carbono, um gás perigoso que é difícil de detectar por ser incolor e inodoro. A inalação de monóxido de carbono pode causar morte ou ferimentos graves.

Nunca dê partida no motor nem o deixe em funcionamento em ambientes fechados ou em locais com pouca ou nenhuma ventilação.

INFORMAÇÃO

Manter o motor de partida acionado continuamente por 5 segundos ou mais consome uma grande quantidade de energia e pode causar o descarregamento da bateria.

Não pressione nem mantenha pressionado o interruptor do motor de partida elétrico por 5 segundos ou mais, nem utilize o Sistema Suzuki Easy Start para acionar o motor de partida de forma contínua.

INFORMAÇÃO

Após dar partida no motor, abrir o acelerador ou conduzir a motocicleta com a luz indicadora de advertência da pressão do óleo acesa pode causar danos ao motor.

Certifique-se de que a luz indicadora de advertência da pressão do óleo se apagou antes de abrir o acelerador ou conduzir a motocicleta.

INFORMAÇÃO

Se o motor for acionado com indicações incorretas no indicador de posição da marcha e na luz indicadora de ponto morto, podem ocorrer danos ao motor.

Antes de dar partida no motor, verifique se o indicador de posição da marcha e a luz indicadora de ponto morto apresentam as indicações descritas abaixo. Caso não apresentem, leve a motocicleta imediatamente para inspeção em um revendedor autorizado Suzuki.

- **Quando o indicador de posição da marcha indicar N, a luz indicadora de ponto morto deve estar acesa.**
- **Quando o indicador de posição da marcha indicar (1, 2, 3, 4, 5 ou 6), a luz indicadora de ponto morto deve apagar.**

NOTA: Ao dar partida no motor, é necessário acionar a embreagem se a transmissão estiver em qualquer posição diferente do neutro.

NOTA: Quando a motocicleta cai, um sistema interrompe o funcionamento do motor. A luz indicadora de advertência principal também acende. Para dar partida novamente no motor, após colocar a motocicleta na posição correta, gire temporariamente o interruptor de ignição para OFF e, em seguida, para ON. Quando a luz indicadora de advertência principal se apagar, o motor poderá ser acionado novamente.

INFORMAÇÃO

Se você mantiver o interruptor de partida elétrica acionado enquanto a luz indicadora de falha de injeção estiver acesa, a bateria poderá se descarregar. Não mantenha o interruptor de partida elétrica acionado enquanto a luz indicadora de mau funcionamento estiver acesa.

SISTEMA SUZUKI EASY START

É possível dar partida no motor com um único pressionamento do interruptor de partida elétrica. O motor de partida continua girando mesmo após soltar o interruptor e para automaticamente após alguns segundos ou assim que o motor entra em funcionamento.

- Quando a posição da marcha estiver em ponto morto (N), o motor pode ser acionado sem acionar o manete da embreagem.
- Quando a posição da marcha não estiver em ponto morto, é necessário acionar completamente o manete de embreagem para dar partida no motor.

Em alguns casos, o motor pode não dar partida devido à posição do descanso lateral e da marcha engrenada. Para mais detalhes, consulte “DESCANSO LATERAL / SISTEMA DE INTERTRAVAMENTO DA IGNIÇÃO” na página 2-172.

NOTA: Dependendo da condição da bateria, o motor pode não dar partida facilmente utilizando o Sistema Suzuki Easy Start.

Se o motor estiver difícil de entrar em funcionamento, acione completamente o manete de embreagem, com a transmissão em ponto morto, e manter pressionado o interruptor de partida elétrica até que o motor funcione.

Se o motor não der partida, é provável que a bateria esteja descarregada. Nesse caso, recarregue ou substitua a bateria.

Aquecimento adequado

Nas situações a seguir, permita tempo suficiente de marcha lenta para aquecer o motor antes de iniciar a condução.

- Quando a motocicleta não tiver sido utilizada por um longo período
- Em temperaturas extremamente baixas (como referência, $-10\text{ }^{\circ}\text{C}$ ($14\text{ }^{\circ}\text{F}$) ou inferiores) em regiões frias

E quaisquer outras situações, por consideração ao meio ambiente, inicie a condução logo após dar partida no motor.

INFORMAÇÃO

Imediatamente após a partida do motor, acelerar o motor excessivamente, realizar aceleração brusca ou frenagem abrupta pode causar mau funcionamento do motor.

Se for necessário realizar o aquecimento, mantenha o motor em marcha lenta por alguns minutos antes de iniciar a condução.

INFORMAÇÃO

Deixar o motor funcionando por um período prolongado sem conduzir a motocicleta, por exemplo para carregar a bateria, pode causar superaquecimento do motor. O superaquecimento pode danificar componentes do motor e provocar alteração de cor do tubo de escape.

Desligue o motor se não pretender iniciar a condução imediatamente.

DESCANSO LATERAL / SISTEMA DE INTERTRAVAMENTO DA IGNIÇÃO

A motocicleta é equipada com um sistema que evita que o condutor se esqueça de recolher o descanso lateral e trafegue com ele abaixado.

O sistema opera da seguinte forma.

Quando o descanso lateral está abaixado

- O motor não pode ser acionado quando a transmissão estiver engrenada. (O motor pode ser acionado se a transmissão estiver em ponto morto.)
- Engrenar a transmissão com o motor em funcionamento desliga o motor.

Quando o descanso lateral está totalmente recolhido

Abaixar o descanso lateral com o motor em funcionamento e a transmissão engrenada desliga o motor.

AVISO

Abaixar o descanso lateral enquanto a motocicleta estiver em movimento fará com que o motor seja desligado, o que pode causar um acidente.

Nunca abaixe o descanso lateral durante a condução da motocicleta.

NOTA:

- *Se o descanso lateral não estiver completamente recolhido, o motor será desligado ao mudar a transmissão do ponto morto para qualquer outra marcha.*
- *Lubrifique o descanso lateral caso ele não opere suavemente.*

DESCANSO LATERAL

O descanso lateral é utilizado ao estacionar a motocicleta. Esta motocicleta é equipada com descanso lateral.

Para apoiar a motocicleta no descanso lateral, coloque o pé direito na extremidade do descanso e pressione firmemente para baixo até que ele gire completamente em seu curso e encoste no batente.

Para detalhes sobre o sistema de intertravamento do descanso lateral / ignição, consulte a página 2-172.

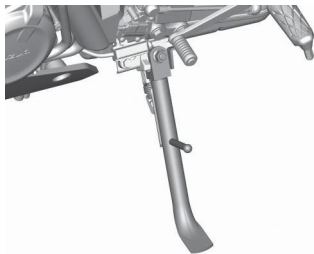

AVISO

Conduzir a motocicleta com o descanso lateral não totalmente recolhido pode resultar em um acidente ao realizar curvas para a esquerda.

Antes de conduzir, verifique o funcionamento do sistema de intertravamento do descanso lateral / ignição.

Sempre recolha completamente o descanso lateral antes de iniciar a condução.

NOTA: Ao estacionar a motocicleta, escolha uma superfície o mais dura e plana possível.

Se não for possível evitar estacionar em uma inclinação, pare a motocicleta com a parte dianteira voltada para cima da inclinação e engate a 1ª marcha para manter as rodas travadas.

ABASTECIMENTO

PROCEDIMENTO DE ABASTECIMENTO

Utilize o procedimento a seguir para reabastecer.

1. Abra a tampa de proteção da fechadura da tampa do tanque de combustível.
2. Insira a chave e gire-a para a direita para destravar.

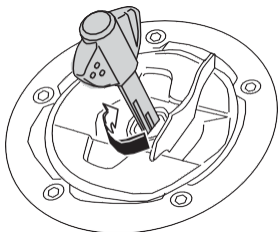

3. Abra a tampa.

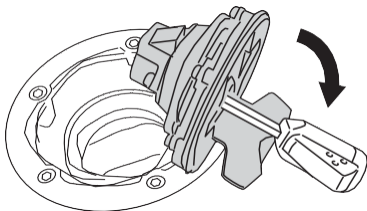

4. Reabasteça com gasolina. Não abasteça acima da borda inferior (1) do bocal de enchimento. Abastecer acima da borda inferior do bocal pode permitir o vazamento de gasolina.

Combustível especificado:

Gasolina premium sem chumbo

Capacidade do tanque de combustível:

19.0 L

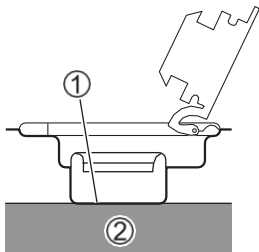

2 Combustível

INFORMAÇÃO

Abastecer o tanque de combustível com quantidade superior à especificada pode causar falha de funcionamento do motor ou dificuldade na partida.

Não abasteça acima da parte inferior do bocal de abastecimento.

5. Pressione a tampa para baixo, em seguida gire a chave para a esquerda e retire-a.

A chave não pode ser removida se a tampa não estiver travada.

AVISO

Abastecer excessivamente o tanque de combustível pode fazer com que gasolina vaze da motocicleta. A gasolina é altamente inflamável, e o vazamento pode inflamar e causar incêndio.

- Ao reabastecer, desligue o motor e não aproxime chamas.
- Certifique-se de reabastecer em local aberto.
- Antes de abrir a tampa do tanque de combustível, toque em uma parte metálica da motocicleta ou da bomba de combustível para eliminar a eletricidade estática do corpo. Caso esteja carregado estaticamente, pode ocorrer uma descarga em forma de faísca, provocando a ignição da gasolina.
- Após o reabastecimento, feche firmemente a tampa do tanque até ouvir um clique.
- Limpe qualquer gasolina derramada com um pano.

INFORMAÇÃO

Se o motor apresentar algum problema, como falta de aceleração ou potência insuficiente, a causa pode estar relacionada ao combustível utilizado na motocicleta.

Nesse caso, tente abastecer em outro posto de combustível. Se a situação não melhorar após a troca, consulte uma concessionária Suzuki.

INFORMAÇÃO

O combustível derramado que contenha álcool pode danificar as superfícies pintadas da motocicleta.

Tenha cuidado para não derramar combustível ao abastecer o tanque. Caso ocorra derramamento, limpe imediatamente.

TROCA DE MARCHAS

DESCRIÇÃO

Esta motocicleta possui uma transmissão de 6 velocidades, com o ponto morto localizado entre a 1ª e a 2ª marcha.

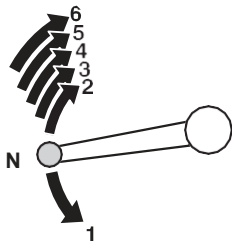

NOTA:

- Quando a transmissão estiver em ponto morto, a luz indicadora verde no painel de instrumentos permanecerá acesa. No entanto, mesmo com a luz acesa, solte o manete de embreagem com cuidado e lentamente para confirmar que a transmissão está efetivamente em ponto morto.
- Quando o “Quick Shift” estiver ajustado para o modo “ON”, não é necessário acionar o manete de embreagem durante a troca de marchas após a partida da motocicleta. Para informações mais detalhadas sobre o “Quick Shift”, consulte as páginas 2-148, 2-181.

A tabela abaixo mostra a faixa aproximada de velocidade para cada marcha.

Sequência de troca para marchas superiores

Posição da marcha	km/h	mph
1ª → 2ª	32	20
2ª → 3ª	52	32
3ª → 4ª	62	39
4ª → 5ª	71	44
5ª → 6ª	79	49

Sequência de redução de marchas

Posição da marcha	km/h	mph
6ª → 5ª	71	44
5ª → 4ª	62	39
4ª → 3ª	52	32
3ª → 2ª	32	20
2ª → 1ª	19	12

Desacione a embreagem quando a velocidade da motocicleta cair abaixo de 15 km/h (9 mph).

PROCEDIMENTO DE TROCA DE MARCHAS

A transmissão foi projetada para permitir que o motor opere suavemente dentro de sua faixa normal de rotação. Durante a condução, troque as marchas de acordo com as condições de uso. Não utilize o deslizamento da embreagem para ajustar a velocidade da motocicleta, pois isso causa desgaste da embreagem. Ao reduzir a velocidade, reduza as marchas para compatibilizar a rotação do motor.

1. Antes de iniciar a condução, recolha o descanso lateral.
2. Acione completamente o manete de embreagem e opere o pedal de câmbio para engatar a 1ª marcha, iniciando a condução suavemente.
3. Troque as marchas de acordo com a velocidade da motocicleta. Antes de mudar de marcha, retorne momentaneamente o acelerador e acione completamente o manete de embreagem. Opere o pedal de câmbio levemente com a ponta do pé, movendo-o firmemente até sentir o clique do engate.

⚠ AVISO

Reduzir a marcha quando a rotação do motor estiver muito elevada pode:

- causar derrapagem da roda traseira e perda de aderência devido ao aumento do freio-motor, resultando em um acidente; ou
- forçar o motor a exceder o limite de rotação na marcha inferior, causando danos ao motor.

Reduza a velocidade antes de realizar a redução de marcha.

⚠ AVISO

Reduzir a marcha com a motocicleta inclinada em uma curva pode causar derrapagem da roda traseira e perda de controle.

Reduza a velocidade e reduza as marchas antes de entrar na curva

INFORMAÇÃO

Manter a motocicleta parada em subidas, utilizando o acelerador e a embreagem, pode danificar a embreagem.

Ao parar a motocicleta em inclinações, utilize os freios.

INFORMAÇÃO

Quando o motor fica anormalmente quente, a embreagem pode não acoplar adequadamente.

Se o motor estiver muito quente e a embreagem não estiver acoplando corretamente, pare a motocicleta em local seguro e aguarde o resfriamento do motor.

INFORMAÇÃO

A operação incorreta da troca de marchas ou conduzir a motocicleta com o pé apoiado no pedal de câmbio pode causar danos ao motor.

- Não realize a troca de marchas sem acionar firmemente o manete de embreagem.
- Não aplique força excessiva ao operar o pedal de câmbio.
- Não conduza a motocicleta com o pé apoiado no pedal de câmbio.

NOTA:

- *Ao trocar de marchas, movimente o pedal firmemente até sentir o clique do engate.*
- *Não aumente excessivamente a rotação do motor. Isso afeta negativamente a vida útil do motor.*

- *Não conduza a motocicleta em velocidade excessiva.*
- *Se algo parecer anormal durante a condução, providencie inspeção imediata em uma concessionária Suzuki.*
- *Conduza com atenção para garantir que a rotação do motor não entre na faixa vermelha.*
- *É fácil atingir a faixa vermelha ao acelerar ou elevar a rotação na 1ª ou 2ª marcha; portanto, tenha cuidado especial nessas situações.*
- *Se a rotação do motor entrar na faixa vermelha, feche o acelerador imediatamente para reduzi-la.*
- *Quando a posição da marcha mudar para ponto morto durante a condução, o limitador de rotação do motor entra em funcionamento para proteger o motor e o sistema de potência, limitando a rotação do motor.*

O que é o “Quick Shift”

O “Quick Shift” é uma função que auxilia na operação de troca de marchas durante a pilotagem da motocicleta.

Uma vez que o “Quick Shift” tenha sido configurado no visor do painel de instrumentos, a troca de marchas pode ser realizada sem o uso do acelerador ou do manete de embreagem durante a pilotagem.

A operação do manete de embreagem é necessária ao sair do estado parado ou ao estar parado com a marcha engatada.

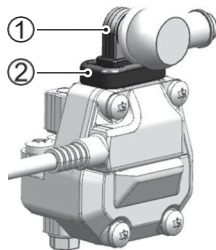

1. Braço do sensor de marcha
2. Capa de proteção

INFORMAÇÃO

O não cumprimento das seguintes normas operacionais pode causar danos ao sensor de marcha e aos componentes relacionados.

- Não desmonte o sensor de marcha ou a capa de proteção.
- Não utilize solventes orgânicos, como limpadores de peças ou gasolina, no sensor de marcha e nos componentes relacionados.
- Não submeta o sensor de marcha e áreas adjacentes à lavagem com alta pressão.

INFORMAÇÃO

Quando qualquer componente relacionado ao mecanismo de troca de marchas for substituído ou modificado, o Quick Shift pode não operar corretamente.

Além disso, diferente da transmissão automática, o Quick Shift não realiza a troca de marchas automaticamente. Operar o sistema em marchas baixas com rotações muito altas pode gerar carga elevada em unidades como a transmissão.

Realize a troca de marchas manualmente, de acordo com a rotação do motor e a velocidade da motocicleta.

Procedimento de operação do “Quick Shift”

1. Configure a opção QS SET (Quick Shift) para ON no menu RIDE. Para mais detalhes, consulte QS SET na página 2-148.
2. Aperte completamente o manete de embreagem e engate a primeira marcha.

NOTA: Mesmo quando o Quick Shift estiver ativado, o procedimento de operação do pedal de câmbio não muda em relação ao realizado antes da ativação. Se a troca de marchas for realizada independentemente da configuração do Quick Shift, mova o pedal de câmbio até o final do curso.

3. Ao realizar a troca de marchas com a motocicleta em movimento, não use o manete de embreagem; apenas mova o pedal de câmbio.
 - Durante a operação de troca de marchas, a motocicleta ajusta automaticamente a rotação do motor conforme a situação, não sendo necessário operar o acelerador.

- O Quick Shift é ativado quando a rotação do motor excede 2000 r/min.
- Para realizar a troca de marchas, mova o pedal de câmbio até sentir o final do curso.
- Se o indicador do Quick Shift (1) piscar, o Quick Shift não está funcionando. O indicador do Quick Shift pisca somente na exibição RIDE. Não é exibido na exibição SUZUKI mySPIN.



NOTA: O Quick Shift pode não funcionar quando a temperatura ambiente estiver baixa. Se isso ocorrer, ligue o motor e aguarde que ele aqueça antes de tentar novamente. Se o Quick Shift ainda não funcionar, contate seu concessionário Suzuki.

INFORMAÇÃO

Quando a troca de marchas for realizada nas situações abaixo sem acionar o manete de embreagem, o motor ou o sistema de transmissão podem ser danificados. Nessas situações, utilize o manete da embreagem.

- Quick Shift está configurado como <OFF>.
- A rotação do motor é igual ou inferior a 2000 r/min.

NOTA: Durante a pilotagem, o indicador Quick Shift pisca quando a troca de marchas é realizada com rotação do motor igual ou inferior a 2000 r/min.

4. Ao parar a motocicleta, faça a parada com o manete de embreagem acionado.

NOTA:

- Mesmo quando a troca de marchas for realizada continuamente usando o Quick Shift, o procedimento deve ser feito corretamente, passo a passo.
- Quando a troca de marchas é realizada sem acionar a embreagem e mantendo o ângulo do acelerador constante, o funcionamento do Quick Shift ocorre de forma suave.

Problemas que exigem manutenção na concessionária

Contate seu concessionário Suzuki sempre que ocorrerem os seguintes problemas.

- O Quick Shift não funciona com o motor mais aquecido que o normal
- O braço do sensor de marcha está preso
- A capa de proteção do sensor do pedal de câmbio está rasgada

MANETE DE FREIO

DESCRIÇÃO

O freio dianteiro é acionado ao apertar suavemente o manete de freio em direção ao acelerador. A luz de freio acende quando o manete é acionado.

O espaço entre o manete de freio e o acelerador pode ser ajustado em 5 posições.

AJUSTE

1. Empurre o manete de freio para frente e gire o ajustador (1) até a posição desejada.
2. Alinhe os números do ajustador com a marca de alinhamento (2).

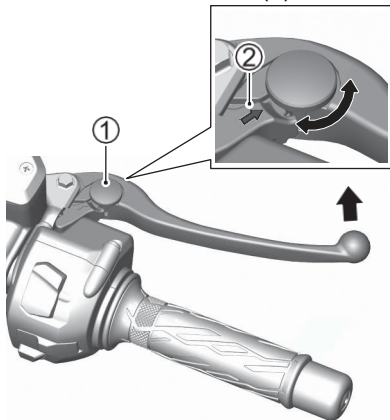

NOTA:

- *Ajuste alinhando as protuberâncias do manete com as reentrâncias do ajustador.*
- *O ajustador sai de fábrica na 3ª posição.*

AVISO

Ajustar a posição do manete de freio durante a pilotagem pode causar um acidente.

Ajuste a posição do manete de freio somente com a motocicleta parada .

PEDAL DO FREIO TRASEIRO

DESCRIÇÃO

Ao pressionar o pedal do freio traseiro (1), o freio traseiro é acionado. A luz de freio acende simultaneamente.

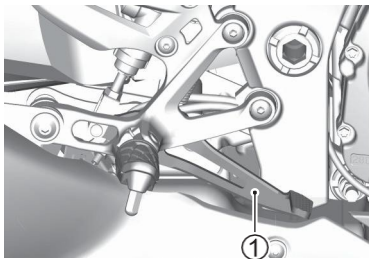

Se necessário, consulte:

- AJUSTE DO PEDAL DO FREIO TRASEIRO (☞ 3-64)
- INTERRUPTOR DA LUZ DO FREIO TRASEIRO (☞ 3-65)

ASSENTO

ASSENTO DIANTEIRO

Remoção

1. Remova o assento traseiro (☞ 2-188)
2. Remova o parafuso (1)

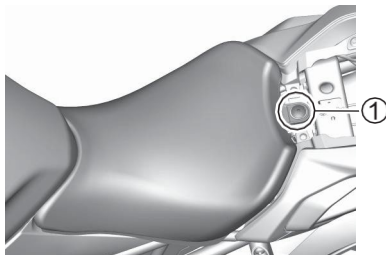

3. Levante a parte traseira do banco e deslize-o para trás.

Instalação

Deslize os ganchos do banco nos suportes dos ganchos do banco e aperte o parafuso com segurança.

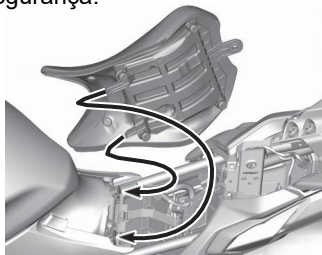

⚠ AVISO

O posicionamento incorreto do banco pode permitir que ele se mova, causando perda de controle pelo piloto.

Fixe o banco com segurança na sua posição correta.

ASSENTO TRASEIRO E TRAVA DO BANCO

Remoção

1. Para remover o banco traseiro, insira a chave de ignição na trava do banco e gire no sentido horário.
2. Levante a ponta dianteira do banco e deslize-o para frente.

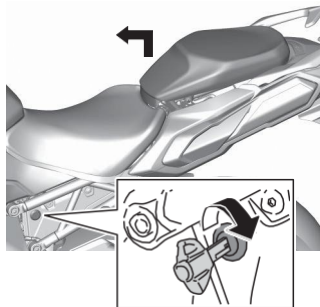

Instalação

1. Deslize os ganchos do banco nos suportes dos ganchos do banco.
2. Pressione firmemente para baixo até que o banco encaixe na posição travada.

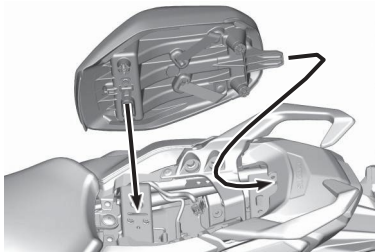

NOTA:

- *Levante o banco suavemente e verifique se ele está travado.*
- *Tenha cuidado: se o banco for travado com a chave colocada por baixo dele, você não conseguirá recuperar a chave.*

AVISO

Se o banco não estiver corretamente fixado, ele pode se mover, interferindo na pilotagem.

Trave o banco firmemente na posição correta

ALÇAS DE BAGAGEM

As alças de bagagem estão dobradas sob o banco traseiro. Retire as alças dos ganchos e reinstale o banco mantendo as alças para fora. Prenda as tiras às alças para fixar a bagagem no banco.

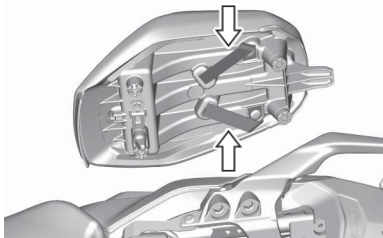

PORTA-DOCUMENTOS

Um porta-documentos está disponível quando o banco traseiro é removido.

Coloque o manual do proprietário (1) em um saco plástico e armazene-o neste compartimento.

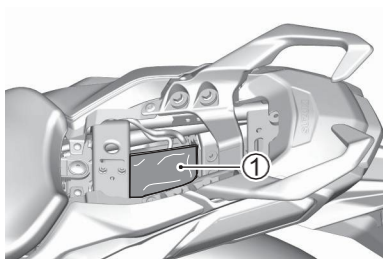

AJUSTE DA SUSPENSÃO

DESCRIÇÃO

As regulagens padrão das suspensões dianteira e traseira foram selecionadas para atender a diversas condições de pilotagem, como baixa a alta velocidade da motocicleta e carga leve a pesada.

As configurações da suspensão podem ser ajustadas e refinadas de acordo com a sua preferência.

INFORMAÇÃO

Girar os ajustadores com força pode danificar as suspensões.

Não gire os ajustadores além de seus limites naturais.

SUSPENSÃO

⚠ AVISO

Um ajuste desigual da suspensão pode causar má dirigibilidade e instabilidade.

Ajuste os garfos dianteiros direito e esquerdo para a mesma configuração.

INFORMAÇÃO

Ao ajustar um garfo dianteiro sujo, pode ocorrer vazamento de óleo devido a um ajustador preso ou danos no retentor.

Antes do ajuste, lave completamente a sujeira do garfo dianteiro.

Ajuste da Pré-Carga da Mola

Para ajustar a pré-carga da mola, gire o ajustador (1) no sentido horário ou anti-horário.

- Girar o ajustador no sentido horário aumenta a pré-carga da mola.
- Girar o ajustador no sentido anti-horário diminui a pré-carga da mola.

NOTA: Ajuste os ajustadores direito e esquerdo para a mesma posição.

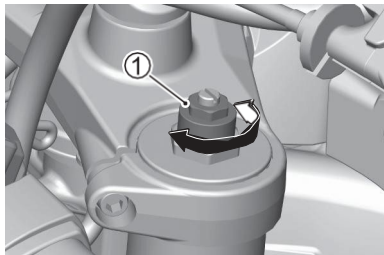

Há 5 linhas ranhuradas na lateral do ajustador como referência.

A posição 0,5 proporciona a pré-carga mínima da mola e a posição 5,5 proporciona a pré-carga máxima.

Esta motocicleta é entregue de fábrica com o ajustador configurado na posição 2

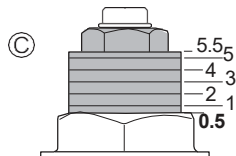
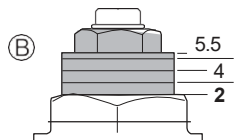
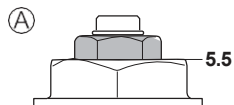

A Posição 5.5

B Posição 2

C Posição 0.5

Ajuste da força de amortecimento

A força de amortecimento de retorno e de compressão pode ser ajustada individualmente girando os respectivos ajustadores.

Os ajustadores (2) da força de amortecimento de retorno estão localizados na parte superior da suspensão dianteira. Os ajustadores (3) da força de amortecimento de compressão estão localizados na parte inferior da suspensão dianteira.

Para ajustar a força de amortecimento, primeiro ajuste o regulador para a posição padrão e, em seguida, ajuste-o para a posição desejada.

NOTA:

- Não afrouxe a base do ajustador (4), pois o óleo da bengala dianteira poderá vazar pela base do ajustador.
- Ajuste os lados direito e esquerdo para a mesma posição.

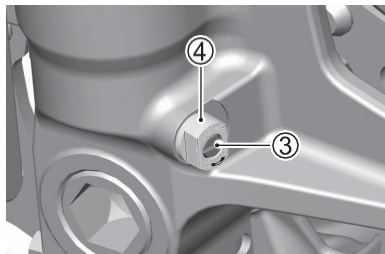
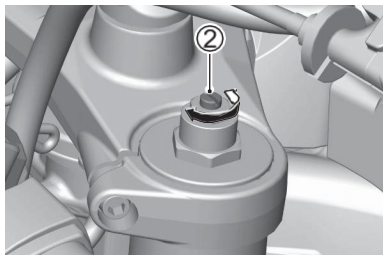

Configuração padrão da força de amortecimento de retorno

Para ajustar o regulador da força de amortecimento de retorno para a posição padrão, gire o ajustador no sentido horário até encostar e, em seguida, gire-o 8 cliques no sentido anti-horário.

- Gire o ajustador no sentido horário a partir da posição padrão para aumentar a rigidez da força de amortecimento.
- Gire o ajustador no sentido anti-horário a partir da posição padrão para reduzir a rigidez da força de amortecimento.

A força de amortecimento de retorno pode ser ajustada em um máximo de 11 cliques, da posição mais rígida à mais macia.

A força de amortecimento deve ser ajustada gradualmente, 1 clique por vez, para um ajuste fino da suspensão.

Configuração padrão da força de amortecimento de compressão

Para ajustar o regulador da força de amortecimento de compressão para a posição padrão, gire o ajustador no sentido horário até encostar e, em seguida, gire-o 2 voltas no sentido anti-horário.

- Gire o ajustador no sentido horário a partir da posição padrão para aumentar a rigidez da força de amortecimento.
- Gire o ajustador no sentido anti-horário a partir da posição padrão para reduzir a rigidez da força de amortecimento.

A força de amortecimento de compressão pode ser ajustada em um máximo de 3 voltas, da posição mais rígida à mais macia.

A força de amortecimento deve ser ajustada gradualmente, 1/8 de volta por vez, para um ajuste fino da suspensão.

SUSPENSÃO TRASEIRA

 **AVISO**



Esta unidade de suspensão contém gás nitrogênio sob alta pressão. O manuseio incorreto pode causar explosão.

- Mantenha afastado de fogo e calor.
- Leia o manual do proprietário para mais informações.

NOTA: Peça ao seu concessionário Suzuki para descartar a suspensão traseira.

INFORMAÇÃO

Forçar o giro do ajustador pode danificar a suspensão.

Não gire o ajustador além do limite.

INFORMAÇÃO

Ajustar o amortecedor traseiro quando estiver sujo pode permitir a entrada de areia no ajustador ou causar vazamento de óleo devido a danos no retentor de óleo.

Lave antes de ajustar para remover completamente areia e outras sujeiras.

Ajuste da pré-carga da mola

A pré-carga da mola da suspensão traseira pode ser ajustada para compensar o peso do piloto, da carga, o estilo de pilotagem e as condições da estrada. Para ajustar a pré-carga da mola da suspensão traseira, gire o ajustador (1). A pré-carga da mola pode ser ajustada em 7 posições.

Para alterar a regulação da pré-carga da mola, coloque a motocicleta no descanso lateral. Gire o anel de tensão da mola até a posição desejada utilizando a ferramenta fornecida no kit de ferramentas. A posição 1 proporciona a menor tensão da mola e a posição 7 proporciona a maior tensão.

Esta motocicleta é entregue de fábrica com o ajustador na posição 3.

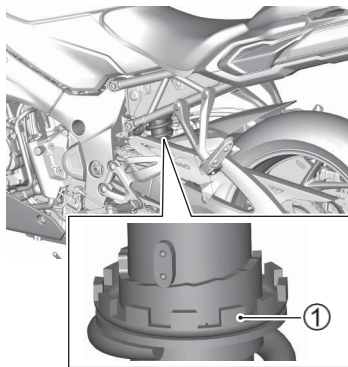

Ajuste da força de amortecimento

O ajustador (2) da força de amortecimento de retorno está localizado na parte inferior da unidade do amortecedor da suspensão traseira. Para ajustar a força de amortecimento, primeiro ajuste o regulador para a posição padrão e, em seguida, ajuste-o para a posição desejada.

Para ajustar o regulador da força de amortecimento de retorno para a posição padrão, gire o ajustador no sentido horário até o limite e, em seguida, gire-o no sentido anti-horário 1 volta.

- Gire o ajustador no sentido horário a partir da posição padrão para aumentar a força de amortecimento.
- Gire o ajustador no sentido anti-horário a partir da posição padrão para reduzir a força de amortecimento.

A faixa de ajuste da força de amortecimento é de 1,8 volta, da regulagem mais rígida à mais macia. A força de amortecimento deve ser ajustada gradualmente, em incrementos de 1/8 de volta por vez, para um ajuste fino da suspensão.

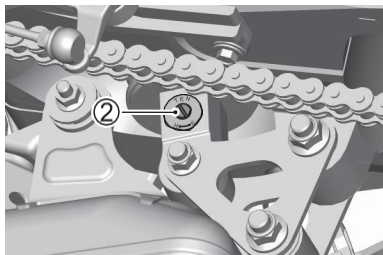

TOMADA USB

Uma tomada USB (1) está localizada no lado esquerdo do painel de instrumentos. Ela fornece tensão de saída de até 5 V e corrente máxima de 2 A.

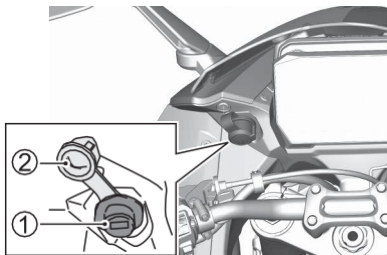

2 Tampa

INFORMAÇÃO

O uso da tomada USB com o motor em marcha lenta ou desligado pode descarregar a bateria.

Esteja atento à descarga da bateria ao utilizar a tomada USB.

INFORMAÇÃO

A inobservância dos itens a seguir ao manusear a tomada USB pode resultar em danos à motocicleta ou aos dispositivos conectados.

- **Não conecte nenhum dispositivo eletrônico que não seja um celular.**
- **Não utilize durante a lavagem da motocicleta ou quando estiver chovendo. Remova o cabo USB e instale a tampa.**

NOTA:

- *O valor nominal é um valor temporário. Evite o uso prolongado para prevenir a descarga da bateria.*
- *Quando o soquete USB não estiver em uso, coloque a tampa para evitar a entrada de corpos estranhos.*



INSPEÇÃO E MANUTENÇÃO

INSPEÇÃO ANTES DE PILOTAR.....	3-8
FERRAMENTAS	3-11
CARENAGEM.....	3-12
TANQUE DE COMBUSTIVEL	3-17
LUBRIFICAÇÃO.....	3-20
BATERIA.....	3-22
VELA DE IGNIÇÃO	3-27
FILTRO DE AR.....	3-27
ÓLEO DE MOTOR	3-32
LÍQUIDO DE ARREFECIMENTO DO MOTOR.....	3-44
ROTAÇÃO DE MARCHA LENTA	3-49
MANGUEIRA DE COMBUSTIVEL	3-50
CORRENTE DE TRANSMISSÃO	3-50
EMBREAGEM	3-56
FREIOS.....	3-57
PEDAL DE CÂMBIO	3-66
PNEUS.....	3-68
DESCANSO LATERAL / SISTEMA DE INTERTRAVAMENTO DE IGNIÇÃO	3-75
RODA DIANTEIRA	3-76
RODA TRASEIRA	3-83
SISTEMA DE ILUMINAÇÃO.....	3-88
FEIXE DE FAROL.....	3-88
FUSÍVEIS	3-90
CONECTOR DE DIAGNÓSTICO.....	3-98

INSPEÇÃO E MANUTENÇÃO

DESCRIÇÃO

A inspeção e manutenção regular são essenciais para pilotar sua motocicleta com segurança e garantir sua longevidade. As inspeções e tarefas de manutenção listadas a seguir são normalmente realizadas com frequência.

Realize inspeções periódicas mesmo quando a motocicleta não for utilizada por um período prolongado. Examine sua motocicleta cuidadosamente ao voltar a utilizá-la após um longo período de inatividade.

Siga as diretrizes do quadro. Os intervalos entre os serviços periódicos estão indicados em quilômetros, milhas e meses. Ao final de cada intervalo, certifique-se de realizar a manutenção listada.

AVISO

A manutenção inadequada ou a falha em realizar a manutenção recomendada pode resultar em acidente.

Mantenha sua motocicleta em boas condições. Solicite a uma concessionária Suzuki ou a um mecânico qualificado que realize os itens de manutenção marcados com um asterisco (*).

Você pode executar os itens de manutenção não marcados consultando as instruções desta seção, caso possua experiência mecânica. Se não tiver certeza de como realizar qualquer serviço, solicite que uma concessionária Suzuki execute a manutenção.

Â AVISO

A inspeção com o motor em funcionamento é perigosa, pois suas mãos ou roupas podem ser presas em peças móveis do motor, resultando em ferimentos graves.

Desligue o motor ao inspecionar qualquer item que não seja as luzes, o interruptor de parada do motor ou o acelerador.

Â AVISO

Os gases de escapamento contêm monóxido de carbono, um gás perigoso, difícil de detectar por ser incolor e inodoro. A inalação de monóxido de carbono pode causar morte ou ferimentos graves.

Nunca ligue o motor ou o mantenha funcionando em ambientes internos ou em locais com pouca ou nenhuma ventilação.

Â AVISO

Para inspeções durante a pilotagem, mantenha atenção total à situação do tráfego ao redor.

Reduza a velocidade abaixo do normal e realize a inspeção em uma área com pouco tráfego.

Â AVISO

Realizar manutenção além da sua competência, sem conhecimento especializado, pode causar acidentes ou falhas mecânicas.

Para sua segurança, execute apenas a manutenção dentro do seu conhecimento e área de competência. Consulte um concessionário Suzuki para qualquer procedimento difícil ou complexo.

AVISO

Devido à presença de gasolina e óleos inflamáveis, há risco de incêndio se houver qualquer fonte de ignição nas proximidades durante a inspeção ou manutenção.

Não fume e não aproxime chamas da motocicleta enquanto realizar a manutenção.

CAUIDADO

O tubo de escape, o silenciador e o motor aquecem quando o motor está funcionando. Tocá-los antes de esfriar pode causar queimaduras.

Ao realizar manutenção em peças próximas ao tubo de escape, silenciador ou motor, aguarde até que estejam suficientemente resfriados antes de iniciar a manutenção.

INFORMAÇÃO

Realizar manutenção com a motocicleta em um local instável pode fazer com que ela caia durante o procedimento.

Realize a manutenção em um local com superfície plana e firme.

INFORMAÇÃO

Realizar manutenção em peças elétricas com a chave de ignição na posição "ON" pode danificar os componentes elétricos caso ocorra curto-circuito.

Desligue a chave de ignição antes de realizar manutenção em peças elétricas para evitar danos por curto-circuito.

INFORMAÇÃO

Peças de reposição de má qualidade podem causar desgaste prematuro da motocicleta e reduzir sua vida útil.

Ao substituir peças em sua motocicleta, utilize apenas peças de reposição genuínas Suzuki ou equivalentes aprovados.

NOTA:

- *O Quadro de manutenção especifica os requisitos mínimos de manutenção. Se você utilizar a motocicleta em condições severas, realize a manutenção com mais frequência do que indicado no quadro. Em caso de dúvidas sobre os intervalos de manutenção, consulte seu concessionário Suzuki ou um mecânico qualificado.*
- *Recicle ou descarte corretamente o óleo usado.*

QUADRO DE MANUTENÇÃO

Intervalo: Este intervalo deve ser considerado pelo número de meses ou pela quilometragem, o que ocorrer primeiro.

Item	Intervalo	Meses	2	12	24	36	48
		km	1000	6000	12000	18000	24000
		Milhas	600	3750	7500	11250	15000
Elemento do filtro de ar (☞ 3-27)		-	I	I	S	I	
*Parafusos do tubo de escape e parafusos do silenciador		A	-	A	-	A	
*Válvula de controle do escapamento		I	-	I	-	I	
*Folga das válvulas		-	-	-	-	I	
*Velas de ignição		-	I	S	I	S	
Mangueira de combustível (☞ 3-50)		-	I	I	I	I	
		*Substituir a cada 4 anos					
*Sistema de controle de emissões evaporativas		-	-	I	-	I	
Óleo do motor (☞ 3-32)		S	S	S	S	S	
Filtro de óleo do motor (☞ 3-32)		S	-	-	S	-	
*Sistema PAIR (entrada de ar)		-	-	I	-	I	
*Limpeza do corpo de borboleta		-	-	I	-	I	
*Sincronização das válvulas do acelerador		-	-	I	-	I	
*Líquido de arrefecimento do motor (☞ 3-44)		Substituir a cada 2 anos ou 24000 km (30000 milhas)					
		-	-	S	-	S	
Mangueira do radiador (☞ 3-49)		-	I	I	I	I	

Item	Intervalo	Meses	2	12	24	36	48
		km	1000	6000	12000	18000	24000
		Milhas	600	3750	7500	11250	15000
Folga do cabo da embreagem (☞ 3-56)		-					
Corrente de transmissão (☞ 3-50)							
		Limpar e lubrificar a cada 1000 km (600 milhas)					
*Freios (☞ 3-57)							
Mangueira de freio (☞ 3-57)		-					
		*Substituir a cada 4 anos					
Fluído de freio (☞ 3-58)		-					
		*Substituir a cada 2 anos					
Pneus (☞ 3-68)		-					
*Direção / Guidão			-		-		
*Suspensão dianteira		-	-		-		
*Suspensão traseira		-	-		-		
*Parafusos e porcas do chassi		A	A	A	A	A	A
Lubrificação (☞ 3-20)		Lubrique a cada 1000 km (600 milhas)					

NOTA: I= Inspeccionar e limpar, ajustar, substituir ou lubrificar conforme necessário;
S= Substituir; A= Apertar

INSPEÇÃO ANTES DE PILOTAR

Verifique as condições da motocicleta para garantir que não haja problemas mecânicos e que você não fique parado com a motocicleta durante o percurso.

Certifique-se de que sua motocicleta esteja em boas condições para a segurança pessoal do piloto, do passageiro e para a proteção da motocicleta.

AVISO

Se você pilotar esta motocicleta com pneus inadequados ou com pressão incorreta ou desigual, poderá perder o controle da motocicleta, aumentando o risco de acidente.

Use sempre pneus do tamanho e tipo especificados neste manual do proprietário.

Mantenha sempre a pressão recomendada dos pneus, conforme descrito na seção INSPEÇÃO E MANUTENÇÃO.

AVISO

A não inspeção da motocicleta antes de pilotar e a manutenção inadequada aumentam as chances de acidente ou dano ao equipamento.

Sempre inspecione sua motocicleta toda vez que for utilizá-la, para garantir que esteja em condição segura de operação.

Consulte a seção INSPEÇÃO E MANUTENÇÃO deste manual do proprietário.

AVISO

Verificar itens de manutenção com o motor em funcionamento pode ser perigoso.

Você pode sofrer ferimentos graves se suas mãos ou roupas forem presas em peças móveis do motor.

Desligue o motor ao realizar verificações de manutenção, exceto ao checar as luzes, o interruptor de parada do motor e o acelerador.

O QUE VERIFICAR	CHECAR:
Direção	<ul style="list-style-type: none"> • Movimentação suave • Sem restrições no movimento • Sem folgas ou partes soltas
Acelerador	Operação suave e retorno do acelerador à posição fechada
Embreagem (☞ 3-56)	<ul style="list-style-type: none"> • Folga correta do manete • Ação suave e progressiva
Freios (☞ 2-185, 2-187, 3-57)	<ul style="list-style-type: none"> • Funcionamento correto do manete e do pedal • Nível de fluido no reservatório acima da linha "LOWER" • Folga correta do pedal e manete • Sem sensação de esponjosidade • Sem vazamento de fluido • Pastilhas de freio não gastas até a linha limite
Suspensão (☞ 2-191)	Movimento suave
Combustível (☞ 2-38)	Quantidade suficiente para a distância planejada
Corrente de transmissão (☞ 3-50)	<ul style="list-style-type: none"> • Tensão ou folga correta • Lubrificação adequada • Sem desgaste excessivo ou danos

O QUE VERIFICAR	CHECAR:
Pneus (☞ 3-68)	<ul style="list-style-type: none"> • Pressão correta • Profundidade adequada do sulco • Sem rachaduras ou cortes
Óleo do motor (☞ 3-32)	Nível correto
Sistema de arrefecimento (☞ 3-44)	<ul style="list-style-type: none"> • Nível correto do líquido de arrefecimento • Sem vazamento de líquido de arrefecimento
Iluminação (☞ 2-20, 2-162)	Funcionamento de todas as luzes e indicadores
Buzina (☞ 2-163)	Funcionamento correto
Interruptor de parada do motor (2-165)	Funcionamento correto
Descanso lateral / Sistema de intertravamento de ignição (☞ 2-172)	Funcionamento correto
Para-brisa	Boa visibilidade

FERRAMENTAS

LISTA

Um kit de ferramentas é fornecido e está localizado sob o assento traseiro.

Após usar o kit de ferramentas, recoloco-o seguindo o procedimento abaixo.

1. Coloque as ferramentas no estojo na direção indicada na ilustração.

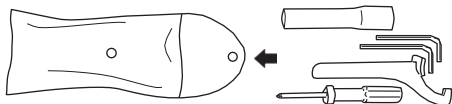

2. Armazene o kit de ferramentas na posição indicada na ilustração e fixe-o com a cinta.

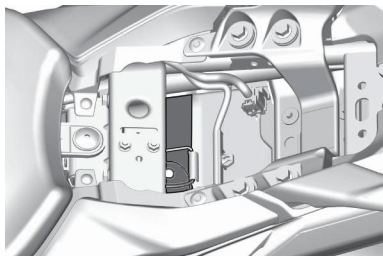

CARENAGEM

REMOÇÃO CARENAGEM LATERAL

1. Coloque a motocicleta sobre uma superfície nivelada.
2. Remova o assento dianteiro e traseiro, conforme a seção "ASSENTO". (☞ 2-187)
3. Remova os fixadores.

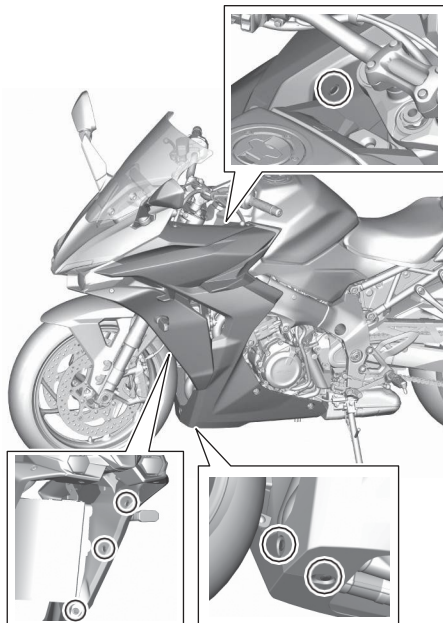

4. Remova os parafusos.

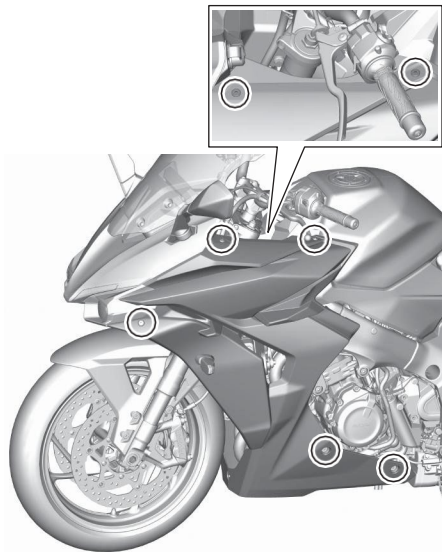

5. Desencaixe os ganchos e remova a carenagem lateral direita e esquerda (1), deslizando a carenagem para frente.

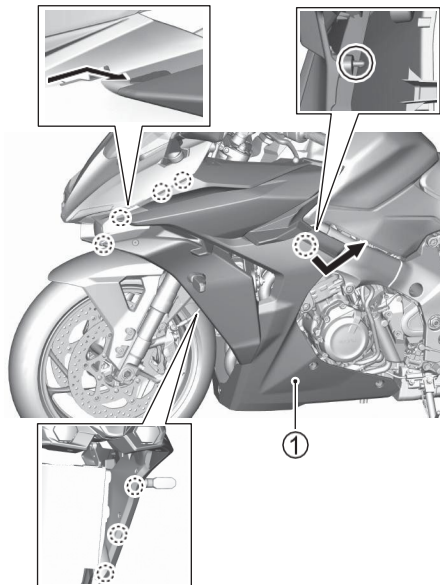

6. Desconecte o conector do indicador de direção (2).

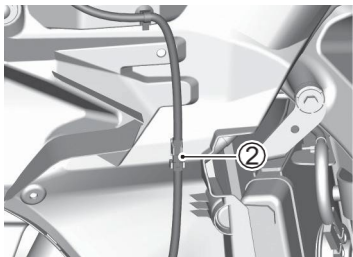

REMOVER A CARENAGEM DO QUADRO

1. Coloque a motocicleta sobre uma superfície nivelada.
2. Remova a carenagem lateral direita e esquerda conforme descrito na seção **REMOÇÃO CARENAGEM LATERAL (3-12)**
3. Remova os fixadores e os parafusos da carenagem interna.

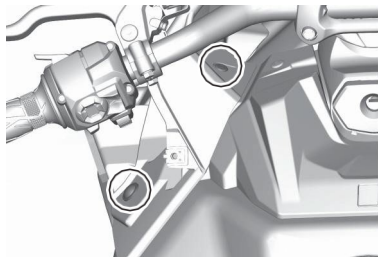

4. Remova o parafuso.

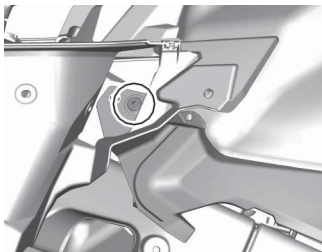

5. Remova os fixadores. As coberturas do quadro possuem fixadores atrás da cobertura nos locais indicados pelos retângulos.

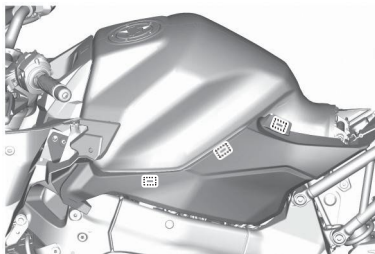

6. Desencaixe os ganchos e remova as carenagens do quadro direita e esquerda (1).

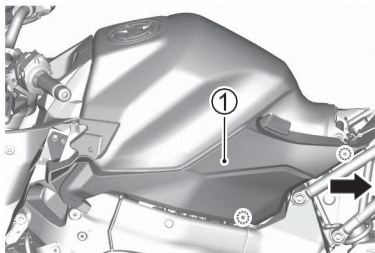

TANQUE DE COMBUSTÍVEL

LEVANTAR

Levante o tanque de combustível seguindo o procedimento abaixo.

1. Coloque a motocicleta sobre uma superfície nivelada.
2. Remova o assento dianteiro e traseiro conforme descrito na seção ASSENTO. (☞ 2-187)
3. Remova a carenagem lateral direita e esquerda e as carenagens do quadro conforme descrito na seção CARENAGEM. (☞ 3-12)

4. Remova os parafusos e fixadores direito e esquerdo. Desencaixe os ganchos e levante a cobertura superior do tanque de combustível (1).

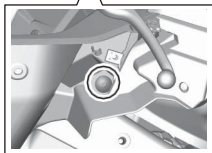
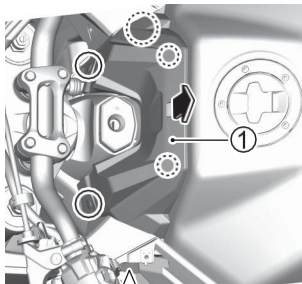

5. Desencaixe os ganchos e remova o conjunto da cobertura inferior do tanque de combustível (2).

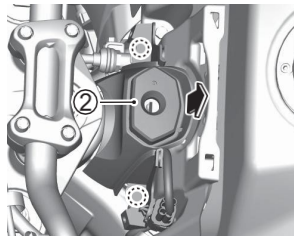

6. Remova os parafusos de fixação do tanque de combustível.

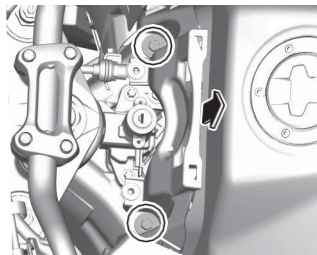

7. Levante a parte dianteira do tanque de combustível e apoie-o conforme mostrado. Coloque a extremidade circular do suporte de sustentação sobre a porca da coluna de direção.

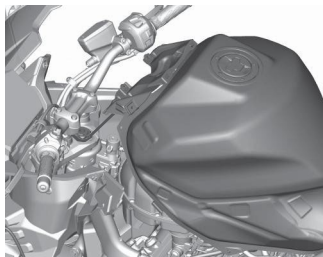

NOTA: Um suporte de sustentação está disponível em seu concessionário Suzuki. O número da peça do suporte de sustentação é 44560-23H00.

▲ AVISO

Se você levantar o tanque de combustível quando ele estiver cheio, o combustível pode vazar pela tampa do tanque, criando risco de incêndio. Reduza o nível de combustível para menos de 1/4 antes de levantar o tanque. O indicador de combustível no painel de instrumentos irá piscar ou permanecer aceso quando o nível de combustível estiver abaixo de 1/4.

LUBRIFICAÇÃO

PONTOS DE LUBRIFICAÇÃO

A lubrificação adequada é importante para o funcionamento suave e a longa durabilidade de cada componente da sua motocicleta, além de contribuir para uma condução segura. É recomendável lubrificar a motocicleta após um longo percurso em terreno irregular, após exposição à chuva ou após a lavagem.

INFORMAÇÃO

A lubrificação dos interruptores elétricos pode danificá-los.

Não aplique graxa ou óleo nos interruptores elétricos.

Os principais pontos de lubrificação estão indicados abaixo.

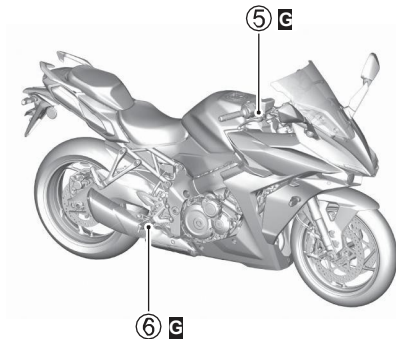
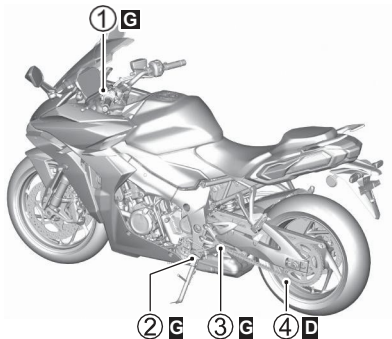

G.....Graxa

DLubrificante da corrente de transmissão

1 Pivô do manete de embreagem

2 Pivô do cavalete lateral e gancho da mola

3 Pivô do pedal de câmbio e pivô da pedaleira

4 Corrente de transmissão

5 Pivô do manete de freio

6 Pivô do pedal de freio e pivô da pedaleira

BATERIA

DESCRIÇÃO

A bateria é do tipo selada e não requer manutenção. Faça com que seu concessionário verifique periodicamente o estado de carga da bateria.

O símbolo de lixeira com risco (A) localizado na etiqueta da bateria indica que uma bateria usada deve ser coletada separadamente do lixo doméstico comum. O símbolo químico "Pb" (B) indica que a bateria contém mais de 0,004% de chumbo.

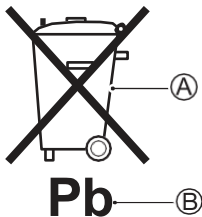

Ao garantir que a bateria usada seja descartada ou reciclada corretamente, você ajudará a prevenir possíveis consequências negativas para o meio ambiente e para a saúde humana, que poderiam ser causadas pelo manuseio inadequado da bateria.

A reciclagem dos materiais ajuda a conservar os recursos naturais. Para informações detalhadas sobre o descarte ou reciclagem da bateria usada, consulte seu concessionário Suzuki.

NOTA:

- *Para carregar uma bateria do tipo selada, utilize um carregador de bateria apropriado para esse tipo de bateria.*
- *Se não for possível carregar a bateria, consulte seu concessionário autorizado Suzuki.*
- *Substitua a bateria por uma bateria MF (Livre de manutenção) do mesmo tipo.*
- *Recarregue a bateria uma vez por mês se a motocicleta não for utilizada por um longo período.*

AVISO

A bateria contém ácido sulfúrico diluído, que pode causar cegueira ou queimaduras graves.

Não incline a bateria ao removê-la. Ao trabalhar próximo à bateria, use luvas e equipamentos de proteção adequados para proteger os olhos.

Se o ácido sulfúrico entrar em contato com os olhos, lave-os imediatamente com grande quantidade de água por pelo menos 15 minutos e, em seguida, consulte um médico.

Se ingerir ácido sulfúrico, beba imediatamente grande quantidade de água e, em seguida, consulte um médico.

Se o ácido sulfúrico entrar em contato com a pele ou roupas, retire as roupas e lave imediatamente a área afetada com grande quantidade de água.

Armazene em local fora do alcance de crianças.

AVISO

Os terminais da bateria, bornes e acessórios relacionados contêm chumbo e compostos de chumbo. O chumbo é prejudicial à saúde se entrar na corrente sanguínea.

Lave as mãos após manusear quaisquer peças que contenham chumbo.

AVISO

As baterias produzem gás hidrogênio inflamável, que pode explodir se exposto a chamas ou faíscas.

Mantenha chamas e faíscas afastadas da bateria.

Nunca fume ao trabalhar próximo à bateria.

AVISO

Passar um pano seco sobre a bateria pode gerar uma faísca de eletricidade estática, o que pode causar incêndio. Limpe a bateria com um pano úmido para evitar o acúmulo de eletricidade estática.

INFORMAÇÃO

Exceder a taxa máxima de carregamento da bateria pode reduzir sua vida útil.

Nunca exceda a taxa máxima de carregamento da bateria. Consulte um concessionário Suzuki se houver qualquer dúvida.

REMOÇÃO

Para remover a bateria, siga o procedimento abaixo

1. Apoie a motocicleta no descanso lateral.
2. Coloque o interruptor de ignição na posição OFF.
3. Remova o assento dianteiro e traseiro, consultando a seção ASSENTO (☞ 2-187)
4. Desconecte o terminal negativo (-) (1).
5. Desconecte o terminal positivo (+) (2).
6. Remova a cinta (3).
7. Remova a bateria (4) pelo lado direito da motocicleta.

NOTA: Ao manusear a bateria, empurre-a para o lado direito da motocicleta para evitar que o canto esquerdo da bateria entre em contato com o trilho do assento.

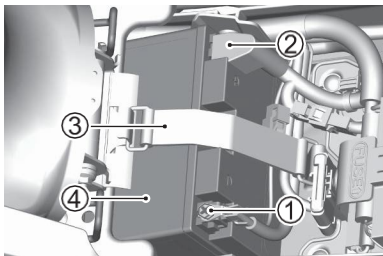

INFORMAÇÃO

Se os terminais da bateria entrarem em contato com o chassi ao remover ou instalar a bateria, poderá ocorrer um curto-circuito.

Ao manusear a bateria, tenha cuidado para não aproximar excessivamente os terminais da bateria do chassi.

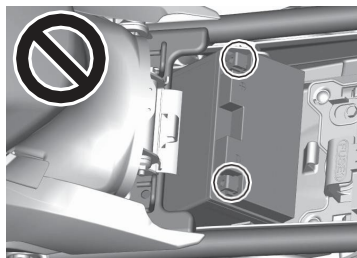

8. Remova qualquer pó branco aderido à área dos terminais utilizando água morna. Se houver corrosão severa, remova-a com uma lixa.

NOTA:

- *Ao remover os cabos da bateria, certifique-se de colocar o interruptor de ignição na posição OFF e desconectar primeiro o terminal negativo (-). Ao conectar os cabos da bateria, conecte primeiro o terminal positivo (+).*
- *Aperte de modo que não haja folga na área dos terminais e fixe firmemente a tampa do terminal positivo (+).*
- *Para a substituição da bateria, consulte um concessionário Suzuki.*

INSTALAÇÃO

Para instalar a bateria:

1. Após a limpeza, aplique uma camada fina de graxa na área dos terminais e instale a bateria na ordem inversa da remoção.
2. Conecte os terminais da bateria de forma segura e reinstale a tampa.

NOTA: Certifique-se de reiniciar o indicador de RPM do motor no painel de instrumentos quando os terminais da bateria forem reconectados.

INFORMAÇÃO

Inverter os cabos da bateria pode danificar o sistema de carregamento e a própria bateria.

Sempre conecte o cabo vermelho ao terminal positivo (+) e o cabo preto (ou preto com listra branca) ao terminal negativo (-).

VELA DE IGNIÇÃO

DESCRIÇÃO

Para o procedimento de verificação ou substituição da vela de ignição, consulte seu concessionário Suzuki ou um mecânico qualificado.

FILTRO DE AR

DESCRIÇÃO

O elemento do filtro de ar deve ser mantido limpo para garantir boa potência do motor e economia de combustível. Se você utilizar a motocicleta em condições normais de baixa exigência, deve realizar a manutenção do filtro de ar nos intervalos especificados. Se pilotar em condições de poeira, umidade ou lama, será necessário inspecionar o elemento do filtro de ar com muito mais frequência.

Use o seguinte procedimento para remover o elemento e inspecioná-lo.

▲ AVISO

Operar o motor sem o elemento do filtro de ar instalado pode ser perigoso. Uma chama pode retornar do motor para a caixa de entrada de ar se o elemento do filtro de ar não estiver presente para contê-la.

Danos graves ao motor também podem ocorrer se a sujeira entrar no motor devido ao funcionamento sem o elemento do filtro de ar.

Nunca faça o motor funcionar sem o elemento do filtro de ar instalado .

INFORMAÇÃO

A não inspeção frequente do elemento do filtro de ar, quando a motocicleta é usada em condições de poeira, umidade ou lama, pode danificar a motocicleta. O elemento do filtro de ar pode ficar entupido nessas condições, e isso pode causar danos ao motor.

Sempre inspecione o elemento do filtro de ar após pilotar em condições severas. Substitua o elemento conforme necessário. Se água entrar na caixa do filtro de ar, inspecione imediatamente o elemento do filtro de ar e limpe o interior da caixa.

ELEMENTO DO FILTRO DE AR

Remoção

1. Levante o tanque de combustível. Consulte “TANQUE DE COMBUSTÍVEL” na página 3-17.
2. Remova a abraçadeira (1). Remova o ECM (2) do filtro de ar.

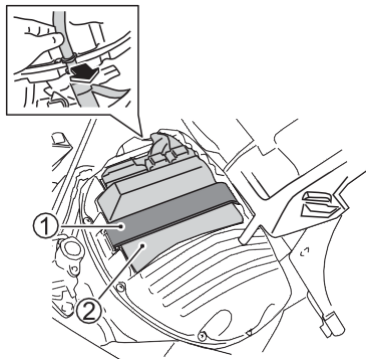

3. Remova os 10 parafusos e retire a tampa do filtro de ar (3).

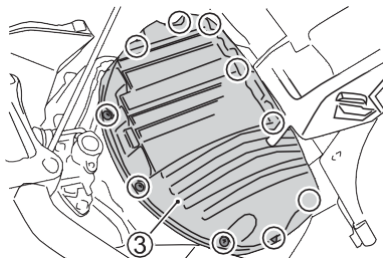

4. Remova os parafusos e retire o elemento do filtro de ar (4).

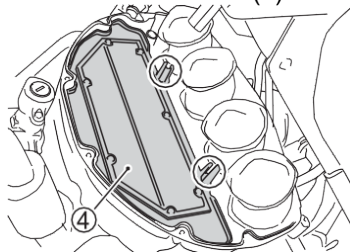

5. Inspeção a condição do elemento do filtro de ar. Substitua o elemento do filtro de ar periodicamente.

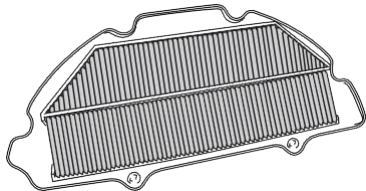

INFORMAÇÃO

O ar comprimido pode danificar o elemento do filtro de ar.

Não sopre o elemento do filtro de ar com ar comprimido.

INSTALAÇÃO

1. Reinstale o elemento do filtro de ar na ordem inversa da remoção.

INFORMAÇÃO

Um elemento do filtro de ar rasgado permitirá que sujeira entre no motor, podendo causar danos ao motor. Substitua o elemento do filtro de ar por um novo se estiver rasgado. Examine cuidadosamente o elemento do filtro de ar em busca de rasgos durante a limpeza.

INFORMAÇÃO

O posicionamento incorreto do elemento do filtro de ar pode permitir que sujeira contorne o filtro, causando danos ao motor.

Certifique-se de instalar corretamente o elemento do filtro de ar.

2. Reinstale o tanque de combustível.

NOTA: Verifique se a mangueira de drenagem e a mangueira de ventilação do tanque de combustível não estão dobradas antes de reinstalar o tanque.

LIMPEZA DO DRENO DO FILTRO DE AR

Remoção

Todos os anos, verifique se água ou óleo se acumulou no bujão de drenagem do filtro de ar, localizado na parte inferior da caixa do filtro de ar. Se houver acúmulo de sujeira ou água, remova o tampão de drenagem do filtro de ar (1) e, em seguida, retire qualquer sujeira e água acumuladas.

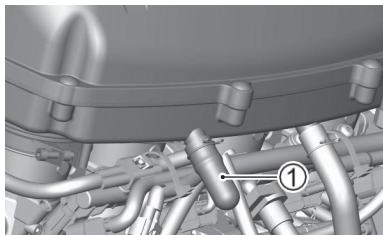

Instalação

Recoloque o tampão de drenagem do filtro de ar.

ÓLEO DO MOTOR

DESCRIÇÃO

A vida útil do motor depende da quantidade e da qualidade do óleo. Verificações diárias do nível de óleo e trocas periódicas estão entre os itens de manutenção mais importantes a serem realizados.

NOTA: Antes de adicionar, drenar ou substituir o óleo do motor, leia as precauções no recipiente do óleo do motor e as instruções nesta seção.

ÓLEO DE MOTOR

Escolha um óleo de motor que atende aos seguintes padrões:

SAE	API	JASO
10W-40	SJ, SL, SM or SN	MA (MA1, MA2)

API: Instituto Americano de Petróleo

JASO: Organização Japonesa de Normas Automotivas

Viscosidade do óleo do motor SAE

Se o óleo do motor SAE 10W-40 não estiver disponível, selecione uma alternativa conforme o gráfico a seguir.

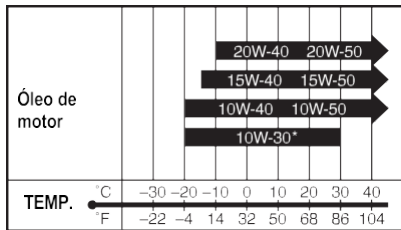

* USE APENAS SJ ou SL.

Para indicações **MOTUL**, consulte o final deste manual.

INFORMAÇÃO

Misturar óleos de marcas e graus diferentes pode alterar a qualidade do óleo e causar falhas no motor. Não misture óleos nem utilize óleo de baixa qualidade.

Economia de energia

A Suzuki não recomenda o uso de óleos “ENERGY CONSERVING” ou “RESOURCE CONSERVING”. Alguns óleos de motor com classificação API SJ, SL, SM ou SN apresentam a indicação “ENERGY CONSERVING” ou “RESOURCE CONSERVING” no símbolo de classificação API (marca em formato redondo).

Esses óleos podem afetar negativamente a vida útil do motor e o desempenho da embreagem.

API SJ, SL, SM ou SN



Recomendado

API SJ, SL ou SM

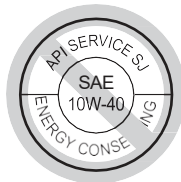

API SN



Não recomendado

JASO T903

A norma JASO T903 é um índice para a seleção de óleos de motor para motores de motocicletas e ATV de 4 tempos.

Os motores de motocicletas e ATV lubrificam a embreagem e as engrenagens da transmissão com o óleo do motor.

A JASO T903 especifica os requisitos de desempenho para embreagens e transmissões de motocicletas e ATV.

Existem duas classes: MA (MA1, MA2) e MB. Por exemplo, o recipiente de óleo mostra a classificação MA da seguinte forma.

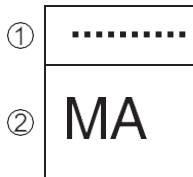

1. Número de código da empresa vendedora de óleo
2. Classificação do óleo

VERIFICAÇÃO DO NÍVEL DE ÓLEO DO MOTOR

Verifique o nível de óleo do motor da seguinte forma:

1. Coloque a motocicleta em terreno plano, apoiada no descanso lateral.
2. Ligue o motor e deixe-o em marcha lenta por três minutos.
3. Desligue o motor e aguarde três minutos.
4. Coloque a motocicleta na posição vertical e verifique se a superfície do óleo do motor no visor localizado no lado direito do motor está entre "F" (nível superior) (1) e "L" (nível inferior) (2).

Se o óleo estiver acima de "F" (nível superior) (1) ou abaixo de "L" (nível inferior) (2), ajuste o nível de óleo para que fique entre "F" e "L".

- Se o óleo estiver abaixo de "L" (nível inferior) 2, adicione óleo.
- Se o óleo estiver acima de "F" (nível superior) (1), drene óleo para ajustar o nível. Consulte um concessionário Suzuki para informações sobre como drenar o óleo.

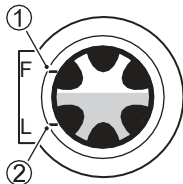

⚠ CUIDADO

O tubo de escape, o silenciador e o motor aquecem quando o motor está em funcionamento e após ser desligado. Tocá-los antes de esfriar pode causar queimaduras.

Ao realizar manutenção em peças próximas, aguarde até que o tubo de escape, o silenciador e o motor estejam suficientemente frios antes de iniciar a manutenção.

INFORMAÇÃO

Operar a motocicleta com óleo em excesso ou em quantidade insuficiente pode danificar o motor.

Coloque a motocicleta em terreno plano. Verifique o nível de óleo no visor de inspeção do óleo do motor antes de cada uso do veículo.

Certifique-se de que o nível de óleo do motor esteja sempre acima da linha “L” (baixo) e não ultrapasse a linha “F” (cheio).

ADICIONANDO ÓLEO DO MOTOR

Siga o procedimento abaixo para adicionar óleo do motor.

1. Deixe o motor em marcha lenta por três minutos em um local plano e, em seguida, desligue o motor.
2. Aguarde três minutos e, em seguida, remova a tampa de enchimento de óleo (3).

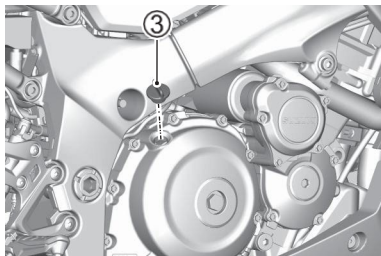

3. Mantenha a motocicleta na posição vertical e adicione óleo de forma que a superfície do óleo do motor fique entre “F” (nível superior) (1) e “L” (nível inferior) (2).
4. Fixe firmemente a tampa (3).

AVISO

Crianças e animais podem ser prejudicados ao ingerir óleo novo ou usado.

Mantenha o óleo novo, o óleo usado e os filtros de óleo usados fora do alcance de crianças e animais

AVISO

O contato repetido e prolongado com óleo do motor usado causou câncer de pele em testes com animais. O contato breve com o óleo pode irritar a pele.

Para minimizar a exposição ao óleo usado, use camisa de mangas compridas e luvas à prova de umidade (como luvas de lavar louça) ao trocar o óleo. Se o óleo entrar em contato com a pele, lave cuidadosamente com água e sabão. Lave qualquer roupa ou pano que tenha ficado molhado com óleo. Recicle ou descarte corretamente o óleo e os filtros usados.

INFORMAÇÃO

Se sujeira entrar pela abertura de enchimento de óleo, ela pode danificar o motor.

Verifique se não há poeira, lama ou material estranho aderido ao recipiente de óleo e certifique-se de que nenhum material estranho entre pela abertura de enchimento de óleo.

NOTA: Limpe completamente qualquer óleo derramado.

TROCA DO ÓLEO DO MOTOR E FILTRO

Troque o óleo do motor e o filtro de óleo nos intervalos programados. O motor deve estar sempre aquecido ao trocar o óleo, para que ele drene facilmente.

1. Coloque a motocicleta no cavalete lateral.
2. Remova a tampa de enchimento de óleo (3).
3. Remova o bujão de drenagem (4) e a arruela (5) da parte inferior do motor e drene o óleo do motor em uma bandeja de drenagem.

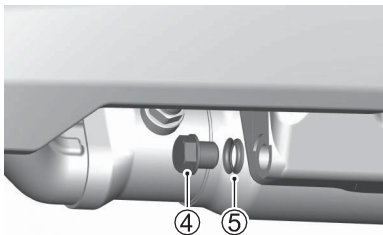

⚠ CUIDADO

O óleo do motor quente e os tubos de escape podem causar queimaduras.

Aguarde até que o bujão de drenagem de óleo e os tubos de escape estejam frios o suficiente para tocar com as mãos nuas antes de drenar o óleo.

INFORMAÇÃO

Girar o motor enquanto o óleo do motor está sendo drenado reduzirá a lubrificação das peças e poderá afetar negativamente o motor.

Não use o interruptor de partida elétrica durante a troca do óleo do motor.

NOTA:

- *Recicle ou descarte corretamente o óleo usado.*
 - *Antes de iniciar o trabalho, verifique se não há poeira, lama ou objetos estranhos dentro do recipiente de óleo ou na superfície de montagem do filtro de óleo.*
4. Remova os parafusos e retire a carenagem esquerda. Veja “CARENAGEM” na página 3-12.

5. Gire o filtro de óleo (6) no sentido anti-horário e remova-o utilizando uma chave de filtro de óleo Suzuki do tipo “tampa” ou uma chave de filtro do tipo “cinta” de tamanho apropriado.

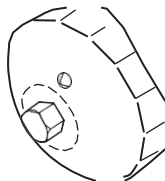
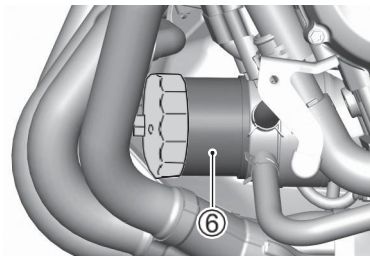

Disponível em concessionário Suzuki
Chave para filtro de óleo
(Número da peça: 09915-40620)

6. Limpe a superfície de montagem (7) no motor, onde o novo filtro será instalado, com um pano limpo.

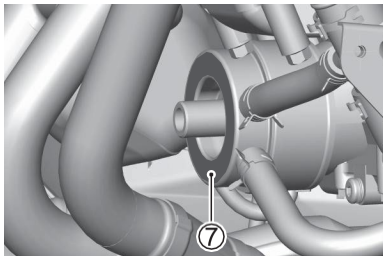

7. Aplique uma pequena quantidade de óleo do motor ao redor da junta de borracha (8) do novo filtro de óleo.

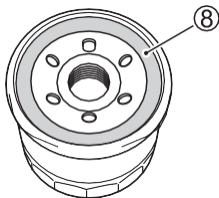

8. Instale o novo filtro à mão até que a junta do filtro entre em contato com a superfície de montagem (uma leve resistência será sentida).

INFORMAÇÃO

O uso de um filtro de óleo com projeto ou rosca incorretos pode danificar o motor da motocicleta.

Certifique-se de usar um filtro de óleo genuíno Suzuki ou um equivalente projetado para sua motocicleta.

NOTA: Para apertar corretamente o filtro de óleo, é importante identificar com precisão o ponto em que a junta do filtro primeiro entra em contato com a superfície de montagem.

9. Marque a posição de ponto morto superior na chave de filtro do tipo “tampa” ou no filtro de óleo. Use uma chave de filtro de óleo para apertar o filtro 2 voltas ou até o torque especificado.

Torque de aperto do filtro de óleo:
20 N·m (2.0 kgf-m, 15.0 lbf-ft)

Marcar o ponto morto superior

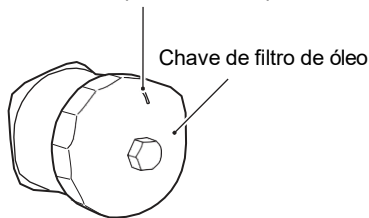

Na posição em que a junta do
filtro primeiro entra em contato
com a superfície de montagem.

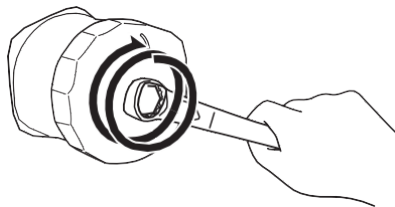

Aperte o filtro 2 voltas ou até o torque especificado.

10. Substitua a arruela do bujão de drenagem (5) por uma nova. Reinstale o bujão de drenagem (4) e a arruela (5). Aperte o bujão firmemente com um torquímetro.

Despeje 3200 ml de óleo do motor novo pelo orifício de enchimento e instale a tampa de enchimento. Certifique-se de usar sempre o óleo de motor especificado descrito na seção “SELEÇÃO DO ÓLEO DO MOTOR” na página 3-32.

Torque de aperto do bujão de drenagem:

23 N·m (2.3 kgf·m, 17.0 lbf·ft)

NOTA: Cerca de 2800 ml de óleo serão necessários quando a troca for somente do óleo, sem trocar o filtro.

INFORMAÇÃO

Danos ao motor podem ocorrer se você utilizar óleo que não atenda às especificações da Suzuki.

Certifique-se de usar o óleo especificado na seção “SELEÇÃO DO ÓLEO DO MOTOR”.

11. Ligue o motor (enquanto a motocicleta estiver em terreno plano e ao ar livre) e deixe-o em marcha lenta por três minutos.

12. Desligue o motor e aguarde aproximadamente três minutos. Refaça a verificação do nível de óleo no visor de inspeção do motor, mantendo a motocicleta na posição vertical. Se estiver abaixo da linha “L”, adicione óleo até que o nível fique entre as linhas “L” e “F”. Verifique a área ao redor do bujão de drenagem e do filtro de óleo quanto a vazamentos.

NOTA: Se você não possuir uma chave de filtro de óleo adequada, peça ao seu concessionário Suzuki para realizar este serviço.

LÍQUIDO DE ARREFECIMENTO DO MOTOR

DESCRIÇÃO

O líquido de arrefecimento deve ser trocado regularmente. Substitua-o nos intervalos adequados conforme o cronograma de manutenção. Consulte um concessionário Suzuki sobre a substituição do líquido de arrefecimento.

SOBRE O LÍQUIDO DE ARREFECIMENTO

O líquido de arrefecimento do motor atua como inibidor de ferrugem, lubrificante da bomba d'água e solução anticongelante. Portanto, o líquido de arrefecimento deve ser sempre utilizado, mesmo que a temperatura ambiente da sua região não chegue ao ponto de congelamento.

Use um anticongelante à base de glicol compatível com radiador de alumínio, misturado apenas com água destilada na proporção 50:50.

Capacidade da solução (total):
2750 ml

50%	Água	1375 ml (1.5/1.2 US/Imp. qt)
	Anticongelante	1375 ml (1.5/1.2 US/Imp. qt)

Para indicações **MOTUL**, consulte o final deste manual.

AVISO

Manusear incorretamente o líquido de arrefecimento pode afetar negativamente tanto o seu corpo quanto a motocicleta.

Antes de iniciar o trabalho, leia atentamente as precauções indicadas no recipiente. Consulte um concessionário Suzuki se houver qualquer dúvida.

NOTA:

- *Antes de trabalhar com o líquido de arrefecimento, leia as precauções no recipiente do produto e as instruções nesta seção.*
- *Uma mistura a 50% protege o sistema de arrefecimento contra congelamento em temperaturas acima de -31°C (-24°F). Se a motocicleta for exposta a temperaturas abaixo de -31°C (-24°F), essa proporção deve ser aumentada para até 55% ($-40^{\circ}\text{C}/-40^{\circ}\text{F}$) ou 60% ($-55^{\circ}\text{C}/-67^{\circ}\text{F}$) de líquido de arrefecimento. A proporção não deve exceder 60% de líquido de arrefecimento.*

VERIFICAÇÃO DO NÍVEL DO LÍQUIDO DE ARREFECIMENTO

Com o motor frio, realize a inspeção conforme o procedimento a seguir.

1. Estacione a motocicleta em uma superfície plana, utilizando o cavalete lateral.
2. Mantenha a motocicleta na posição vertical e verifique se o nível do líquido de arrefecimento está entre “F” (nível superior) (1) e “L” (nível inferior) (2).

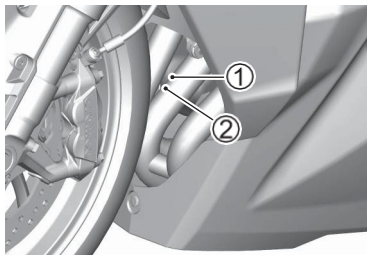

NOTA:

- Uma redução significativa do nível do líquido de arrefecimento pode indicar vazamentos no radiador ou nas mangueiras. Solicite a inspeção da motocicleta em um concessionário Suzuki.
- Se o reservatório do líquido de arrefecimento do motor estiver vazio, verifique o nível do líquido de arrefecimento no radiador.
- Complete com líquido de arrefecimento. Não utilize água de poço nem água natural.
- Consulte um concessionário Suzuki sobre a substituição do líquido de arrefecimento.

ADICIONANDO LÍQUIDO DE ARREFECIMENTO DO MOTOR

Para adicionar o líquido de arrefecimento do motor especificado:

1. Coloque a motocicleta no cavalete lateral.
2. Remova a carenagem direita. Consulte “CARENAGEM” na página 3-12.
3. Remova os parafusos e fixadores. Remova a mangueira de respiro da tampa inferior e remova a tampa inferior (1).

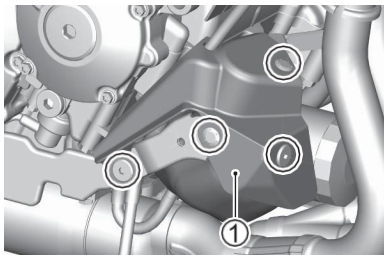

4. Remova a tampa (2).
5. Adicione o líquido de arrefecimento especificado pelo orifício de abastecimento até que atinja a linha “F” (3), com a motocicleta mantida na posição vertical. Consulte “LÍQUIDO DE ARREFECIMENTO DO MOTOR” na página 3-44.

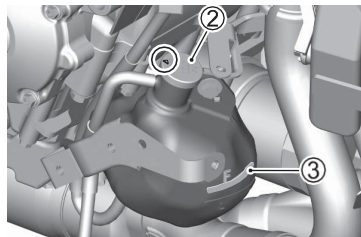

NOTA:

- Adicionar apenas água diluirá o líquido de arrefecimento do motor e reduzirá sua eficácia.
- Adicione o líquido de arrefecimento especificado. Ao instalar a tampa de abastecimento, posicione a marca triangular voltada para o lado da mangueira do reservatório.

AVISO

O líquido de arrefecimento do motor é nocivo ou fatal se ingerido ou inalado.

A solução pode ser venenosa para animais.

Não beba anticongelante ou solução de líquido de arrefecimento. Se for ingerido, não provoque vômito. Entre em contato imediatamente com um centro de controle de intoxicações ou com um médico. Evite inalar névoa ou vapores quentes; se inalados, vá para um local com ar fresco. Se o líquido de arrefecimento entrar em contato com os olhos, lave-os com água e procure atendimento médico.

Lave-se cuidadosamente após o manuseio.

Mantenha fora do alcance de crianças e animais.

AVISO

Remover a tampa do radiador com o motor quente pode fazer com que o líquido de arrefecimento seja projetado para fora, causando queimaduras.

Reabasteça o líquido de arrefecimento removendo a tampa do reservatório. Não remova a tampa do radiador.

INFORMAÇÃO

O líquido de arrefecimento do motor derramado pode danificar as superfícies pintadas da motocicleta. Tenha cuidado para não derramar nenhum fluido ao abastecer o radiador. Limpe imediatamente qualquer líquido de arrefecimento do motor que tenha sido derramado.

INSPEÇÃO DAS MANGUEIRAS DO RADIADOR

Inspeccione as mangueiras do radiador quanto a rachaduras, danos ou vazamento de líquido de arrefecimento do motor.

Se forem encontrados quaisquer problemas, solicite a substituição da mangueira do radiador por uma nova em um concessionário Suzuki.

ROTAÇÃO DE MARCHA LENTA DO MOTOR

INSPEÇÃO

Verifique a rotação de marcha lenta do motor. A rotação de marcha lenta deve estar entre 1050 – 1250 r/min quando o motor estiver aquecido.

NOTA: Se a rotação de marcha lenta do motor não estiver dentro da faixa especificada, solicite a inspeção e o reparo da motocicleta a um concessionário Suzuki ou a um mecânico qualificado.

MANGUEIRA DE COMBUSTÍVEL

INSPEÇÃO

Inspeção a mangueira de combustível (1) quanto a danos e vazamento de combustível. Se forem encontrados quaisquer problemas, a mangueira de combustível deverá ser substituída.

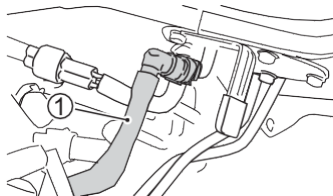

CORRENTE DE TRANSMISSÃO

DESCRIÇÃO

Esta motocicleta utiliza uma corrente com elo mestre do tipo rebatado.

Recomendamos que você leve a motocicleta a um concessionário Suzuki autorizado caso seja necessária a substituição da corrente de transmissão.

A condição e o ajuste da corrente de transmissão devem ser verificados diariamente antes de pilotar. Sempre siga as orientações para inspeção e manutenção da corrente.

AVISO

Pilotar com a corrente em más condições ou ajustada incorretamente pode resultar em um acidente.

Inspeção, ajuste e faça a manutenção da corrente corretamente antes de cada condução, de acordo com as instruções desta seção.

INSPEÇÃO DA CORRENTE DE TRANSMISSÃO

Ao inspecionar a corrente, verifique os seguintes itens:

- Pinos soltos
- Rolos danificados
- Elos secos ou enferrujados
- Elos travados ou presos
- Desgaste excessivo
- Ajuste incorreto da corrente

Se você encontrar qualquer problema na condição ou no ajuste da corrente de transmissão, corrija-o, se souber como fazê-lo.

Se necessário, consulte um concessionário Suzuki autorizado.

Danos na corrente de transmissão indicam que as engrenagens (coroas e pinhões) também podem estar danificadas.

Inspeção as engrenagens quanto aos seguintes pontos:

- Dentes excessivamente desgastados
- Dentes quebrados ou danificados
- Porcas de fixação das engrenagens soltas

Se for constatado qualquer um desses problemas nas engrenagens, consulte um concessionário Suzuki.

AVISO

A instalação incorreta de uma corrente de reposição, ou o uso de uma corrente do tipo com trava, pode ser perigoso.

Um elo de emenda rebitado de forma incompleta, ou um elo de emenda do tipo com trava, pode se soltar e causar um acidente ou danos graves ao motor.

Não utilize corrente do tipo com trava. A substituição da corrente requer uma ferramenta especial de rebitagem e uma corrente de alta qualidade, do tipo sem trava.

Solicite que esse serviço seja realizado por um concessionário Suzuki autorizado ou por um mecânico qualificado.

LIMPEZA E LUBRIFICAÇÃO DA CORRENTE DE TRANSMISSÃO

Limpe e lubrifique a corrente de transmissão seguindo o procedimento abaixo:

1. Remova a sujeira e a poeira da corrente de transmissão. Tenha cuidado para não danificar os anéis de vedação.
2. Para a limpeza, utilize um limpador específico para correntes seladas, água ou detergente neutro e uma escova macia. Mesmo uma escova macia pode danificar os anéis de vedação, portanto tenha cuidado para não danificá-los.

INFORMAÇÃO

A limpeza inadequada da corrente de transmissão pode danificar os anéis de vedação e inutilizar a corrente de transmissão.

- Não utilize solventes voláteis, como thinner, querosene ou gasolina.
- Não utilize lavadora de alta pressão para limpar a corrente de transmissão.
- Não utilize escova de aço para limpar a corrente de transmissão.

3. Remova completamente a água e o detergente neutro.
4. Lubrifique com um lubrificante para corrente de transmissão selada para motocicletas ou com óleo de alta viscosidade (#80 – 90).

INFORMAÇÃO

Alguns lubrificantes para corrente de transmissão contêm solventes e aditivos que podem danificar os anéis de vedação da corrente.

Utilize lubrificante para corrente de transmissão selada, desenvolvido especificamente para uso em correntes seladas.

5. Lubrifique as placas dianteiras e traseiras da corrente de transmissão.
6. Após lubrificar toda a corrente de transmissão, remova o excesso de lubrificante.

AJUSTE DA CORRENTE DE TRANSMISSÃO

Inspeção a folga da corrente de transmissão antes de cada utilização da motocicleta. Coloque a motocicleta no descanso lateral. A corrente de transmissão deve ser ajustada para uma folga de 20 – 30 mm (0,8 – 1,2 pol), conforme ilustrado.

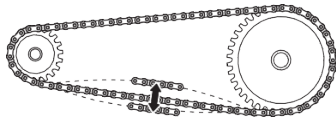

20 – 30 mm
(0.8 – 1.2 in)

▲ AVISO

Folga excessiva da corrente pode fazer com que a corrente saia das engrenagens (coroa/pinhão), resultando em um acidente ou em sérios danos à motocicleta. Inspeção e ajuste a folga da corrente de transmissão antes de cada utilização.

⚠ CUIDADO

O tubo de escapamento ou o silenciador quentes podem causar queimaduras. O tubo de escapamento ou o silenciador permanecem quentes o suficiente para causar queimaduras por algum tempo após o desligamento do motor.

Aguarde até que o tubo de escapamento ou o silenciador esfriem antes de ajustar a corrente de transmissão.

Para ajustar a corrente de transmissão, siga o procedimento abaixo:

1. Coloque a motocicleta no descanso lateral.
2. Afrouxe a porca do eixo traseiro (1).

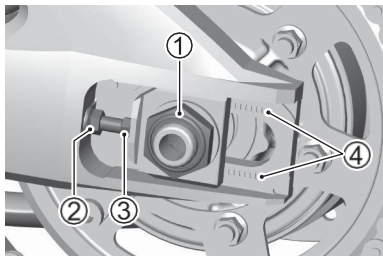

3. Afrouxe as contraporcas direita e esquerda (2).
4. Gire os parafusos de ajuste direito e esquerdo (3) até que a corrente apresente uma folga de 20 – 30 mm (0,8 – 1,2 pol) no ponto intermediário entre o pino do motor e a coroa traseira.

5. Ao mesmo tempo em que a corrente estiver sendo ajustada, a coroa traseira deve ser mantida perfeitamente alinhada com o pinhão dianteiro. Para auxiliar nesse procedimento, existem marcas de referência (4) no braço oscilante e em cada ajustador da corrente, que devem estar alinhadas entre si e utilizadas como referência de um lado para o outro.
6. Aperte firmemente a porca do eixo traseiro (1).
7. Verifique novamente a folga da corrente após o aperto e reajuste, se necessário.
8. Aperte as contraporcas direita e esquerda (2).

Torque de aperto da porca do eixo traseiro:
100 N·m (10.2 kgf-m, 74.0 lbf-ft)

Torque de aperto da contraporca do ajustador da corrente:
22 N·m (2.2 kgf-m, 16.5 lbf-ft)

NOTA: Não ajuste a corrente de transmissão além da faixa de ajuste (4). Substitua a corrente de transmissão antes que ela ultrapasse o limite permitido.

EMBREAGEM

AJUSTE DA FOLGA DO CABO DA EMBREAGEM

Em cada intervalo de manutenção, ajuste a folga do cabo da embreagem por meio do ajustador do cabo da embreagem.

A folga do cabo deve ser de 10 – 15 mm (0,4 – 0,6 pol), medida na extremidade do manete de embreagem, antes que a embreagem comece a desengatar.

Se for constatado que a folga do cabo da embreagem está incorreta, ajuste-a da seguinte maneira.

Gire o ajustador do cabo da embreagem (1) para obter a folga especificada.

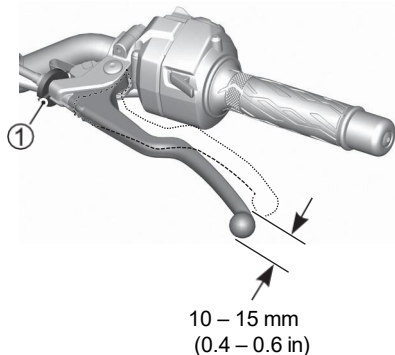

NOTA: Caso o ajuste da folga do cabo da embreagem não possa ser realizado corretamente utilizando o procedimento acima, consulte uma concessionária Suzuki.

FREIOS

DESCRIÇÃO

Esta motocicleta é equipada com freios a disco dianteiro e traseiro.

AVISO

A falha em inspecionar e manter corretamente os sistemas de freio da motocicleta pode aumentar o risco de acidentes.

Certifique-se de inspecionar os freios antes de cada uso, de acordo com a seção **INSPEÇÃO ANTES DE PILOTAR**. Sempre realize a manutenção dos freios conforme a **TABELA DE MANUTENÇÃO**.

NOTA: A utilização em lama, água, areia ou outras condições severas pode causar desgaste acelerado dos freios.

Se a motocicleta for utilizada nessas condições, os freios deverão ser inspecionados com maior frequência do que a recomendada na TABELA DE MANUTENÇÃO.

INSPEÇÃO DA MANGUEIRA DE FREIO

Inspeccione as mangueiras de freio e as conexões das mangueiras quanto a rachaduras, danos ou vazamento de fluido de freio.

Se qualquer problema for encontrado, solicite a um concessionário Suzuki a substituição da mangueira de freio por uma nova.

FLUÍDO DE FREIO

Verifique o nível do fluido de freio nos reservatórios dos freios dianteiro e traseiro. Se o nível em qualquer um dos reservatórios estiver abaixo da marca inferior (1), inspecione o desgaste das pastilhas de freio e a existência de vazamentos.

Para indicações **MOTUL**, consulte o final deste manual.

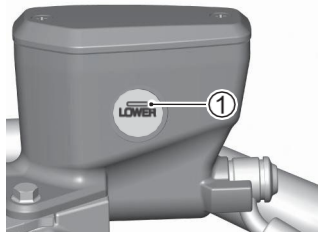

DIANTEIRO

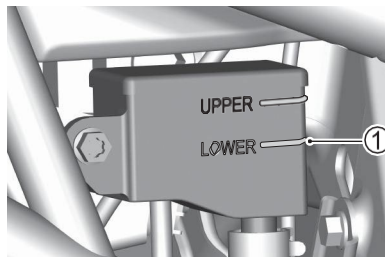

TRASEIRO

AVISO

O fluido de freio absorve gradualmente umidade através das mangueiras de freio. O fluido de freio com alto teor de água reduz o ponto de ebulição e pode causar mau funcionamento do sistema de freio (incluindo o **ABS**) devido à corrosão dos componentes do freio. A ebulição do fluido de freio ou o mau funcionamento do sistema de freio (incluindo o **ABS**) pode resultar em acidente.

Substitua o fluido de freio a cada dois anos para manter o desempenho de frenagem.

AVISO

Uma redução acentuada do fluido de freio pode indicar vazamentos no sistema de freio.

Se houver quantidade insuficiente de fluido de freio, os freios podem não funcionar plenamente, o que pode resultar em acidente.

Leve sua motocicleta para inspeção em uma concessionária Suzuki.

AVISO

O uso de qualquer fluido que não seja fluido de freio DOT4, proveniente de um recipiente lacrado, pode danificar o sistema de freio e causar um acidente.

Limpe a tampa do reservatório antes de removê-la. Utilize somente fluido de freio DOT4 de um recipiente lacrado. Nunca utilize nem misture com outros tipos de fluido de freio.

AVISO

Se sujeira entrar no reservatório, o sistema de freio poderá apresentar mau funcionamento.

Ao adicionar fluido de freio, limpe a área ao redor da tampa de abastecimento antes de abri-la.

AVISO

O fluido de freio é nocivo ou fatal se ingerido e prejudicial se entrar em contato com a pele ou os olhos.

A solução pode ser venenosa para animais.

Se o fluido de freio for ingerido, não provoque vômito. Entre em contato imediatamente com um centro de controle de intoxicações ou com um médico. Se o fluido de freio entrar em contato com os olhos, lave-os com água e procure atendimento médico. Lave bem as mãos após o manuseio. Mantenha fora do alcance de crianças e animais

INFORMAÇÃO

O fluido de freio derramado pode danificar superfícies pintadas e peças plásticas.

Tenha cuidado para não derramar fluido ao abastecer o reservatório de fluido de freio. Limpe imediatamente qualquer fluido derramado.

PASTILHAS DE FREIO

Inspeccione as pastilhas de freio dianteiras e traseiras para verificar se estão desgastadas até a linha indicadora de desgaste com ranhura (1). Se uma pastilha dianteira ou traseira estiver desgastada até a linha indicadora de desgaste, ambas as pastilhas dianteiras ou ambas as traseiras devem ser substituídas por novas.

Após a substituição das pastilhas de freio dianteiras ou traseiras, acione o freio várias vezes. Isso fará com que as pastilhas se posicionem corretamente.

Pastilhas de freio novas apresentam resposta diferente na frenagem; portanto, conduza com cuidado.

NOTA: Não acione o manete / pressione o pedal do freio quando as pastilhas não estiverem posicionadas. Isso dificulta o retorno dos pistões e pode causar vazamento de fluido de freio.

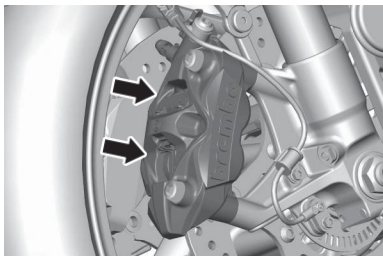

DIANTEIRO

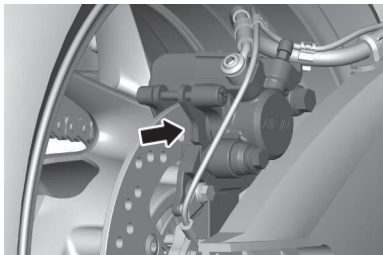

TRASEIRO

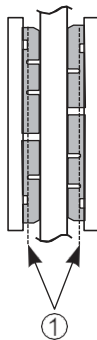

DIANTEIRO

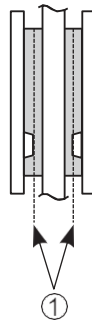

TRASEIRO

Â AVISO

A falha em inspecionar e manter as pastilhas de freio, bem como em substituí-las quando recomendado, pode aumentar o risco de acidente.

Se for necessário substituir as pastilhas de freio, solicite que esse serviço seja realizado por um concessionário Suzuki. Inspeção e mantenha as pastilhas de freio conforme recomendado.

Â AVISO

A substituição de apenas uma das duas pastilhas de freio pode resultar em frenagem irregular e aumentar o risco de acidente.

Substitua sempre as duas pastilhas de freio juntas.

Â AVISO

Se você conduzir esta motocicleta após o reparo do sistema de freio ou a substituição das pastilhas de freio sem acionar o manete/pedal de freio, poderá ocorrer perda de eficiência de frenagem, o que pode resultar em um acidente.

Após o reparo do sistema de freio ou a substituição das pastilhas de freio, acione o manete/pedal de freio várias vezes até que as pastilhas pressionem os discos de freio e o curso correto e a sensação firme do manete/pedal sejam restabelecidos.

AJUSTE DO PEDAL DO FREIO TRASEIRO

A posição do pedal do freio traseiro deve estar corretamente ajustada em todos os momentos; caso contrário, as pastilhas do freio a disco poderão roçar no disco, causando danos às pastilhas e à superfície do disco.

Ajuste a posição do pedal do freio da seguinte maneira:

1. Afrouxe a contraporca (1) e gire a haste de acionamento (2) para posicionar o pedal 50 – 60 mm (2,0 – 2,4 pol) abaixo da face superior da pedaleira.

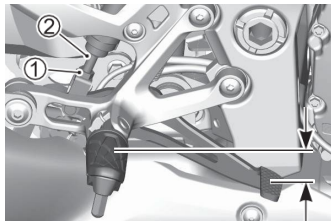

50 – 60 mm
(2.0 – 2.4 in)

2. Reaperte a contraporca (1) para fixar a haste de acionamento (2) na posição correta.
3. Ajuste o interruptor da luz do freio traseiro. (☞ 3-65)

INFORMAÇÃO

Um pedal de freio ajustado incorretamente pode fazer com que as pastilhas de freio permaneçam em contato contínuo com o disco, causando danos às pastilhas e ao disco. Siga os passos desta seção para ajustar corretamente o pedal do freio.

INTERRUPTOR DA LUZ DO FREIO TRASEIRO

Verifique se a luz do freio acende quando o pedal do freio traseiro é pressionado aproximadamente 7 mm (0,28 pol). Ajuste o interruptor da luz do freio traseiro se a luz acender muito cedo ou muito tarde.

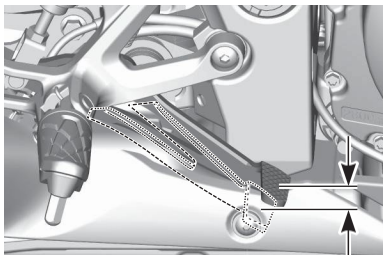

7 mm (0.28 in)

Segure o corpo do interruptor da luz do freio traseiro (1) com o dedo para evitar que ele gire e, em seguida, gire a porca (2) para fazer o ajuste. Girar a porca conforme mostrado em "A" faz com que a luz do freio acenda mais cedo. Girar conforme mostrado em "B" faz com que a luz acenda mais tarde. Certifique-se de que a luz do freio esteja apagada quando o pedal do freio retornar à posição original.

NOTA: O interruptor da luz do freio traseiro é um sistema de auxílio à condução e deve ser ajustado de modo que a luz do freio acenda antes que o freio comece a atuar.

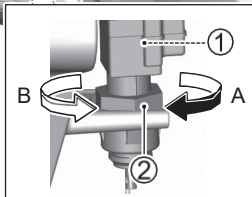
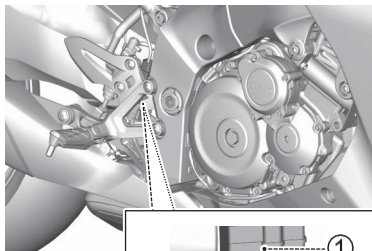

INFORMAÇÃO

Girar o interruptor da luz do freio traseiro durante o ajuste pode fazer com que a fiação se desconecte.

Gire apenas o ajustador, garantindo que o corpo do interruptor da luz do freio traseiro não gire.

PEDAL DE CÂMBIO

DESCRIÇÃO

Se for difícil trocar as marchas durante a condução, a altura do pedal de câmbio pode não estar adequada ao seu corpo. Recomendamos ajustar a altura para se adequar à sua ergonomia.

AJUSTE DO PEDAL DE CÂMBIO

A altura do pedal de câmbio pode ser ajustada seguindo o procedimento abaixo.

1. Gire as contraporcas (A) e (B) para a frente (↓) para afrouxá-las e, em seguida, gire a haste (1).

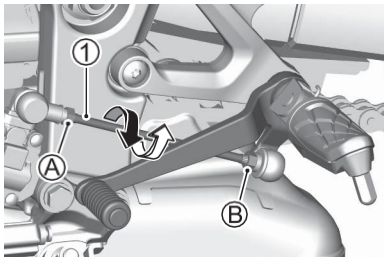

2. Gire a haste para a frente (↓) para abaixar a posição do pedal e, no sentido oposto (↑) para elevá-la.
3. Posicione o pedal de câmbio 50 – 60 mm (2,0 – 2,4 pol) abaixo da face superior do apoio para os pés.

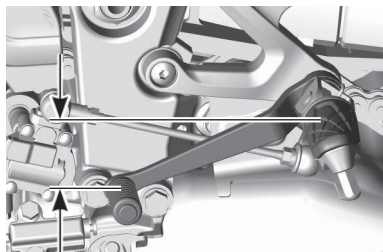

50 – 60 mm (2.0 – 2.4 in)

4. Após o ajuste, gire as contraporcas (A) e (B) no sentido oposto ao do passo (1) (↑) para apertá-las.

NOTA: Após o ajuste, aperte firmemente as contraporcas.

PNEUS

DESCRIÇÃO

Verifique se não há trincas ou danos na superfície de contato ou nas laterais dos pneus. Além disso, verifique se não há pregos, pedras ou outros corpos estranhos perfurando ou presos aos pneus.

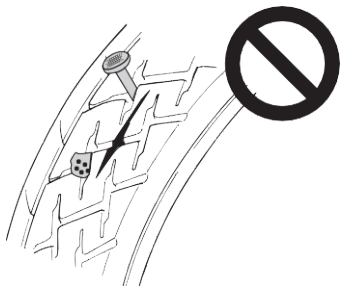

Verifique também se não há desgaste anormal na superfície de contato dos pneus. Em caso de desgaste irregular, consulte uma concessionária Suzuki.



Ao substituir os pneus, utilize obrigatoriamente os pneus especificados abaixo.

	DIANTEIRO	TRASEIRO
TAMANHO	120/70ZR17M/C (58W)	190/50ZR17M/C (73W)
MODELO	DUNLOP Roadsport2 T	DUNLOP Roadsport2 T

AVISO

O uso de pneus não especificados pode afetar negativamente a segurança de condução da motocicleta.

Certifique-se de utilizar apenas os pneus especificados.

AVISO

Um pneu reparado, instalado ou balanceado de forma incorreta pode causar perda de controle e resultar em um acidente, além de provocar desgaste prematuro.

- Solicite que o reparo, a substituição e o balanceamento dos pneus sejam realizados por uma concessionária Suzuki ou por um mecânico qualificado, pois são necessárias ferramentas adequadas e experiência.
- Instale os pneus respeitando o sentido de rotação indicado pelas setas na lateral de cada pneu.

⚠️ AVISO

Os pneus da sua motocicleta constituem o elo fundamental entre a motocicleta e a estrada.

A não observância das precauções abaixo pode resultar em acidente devido à falha do pneu.

- Verifique a condição e a pressão dos pneus antes de cada uso e ajuste a pressão, se necessário.
- Evite sobrecarregar a motocicleta.
- Substitua o pneu quando atingir o limite de desgaste especificado ou se forem encontrados danos, como cortes ou trincas.
- Utilize sempre o tamanho e o tipo de pneus especificados neste manual do proprietário.
- Balanceie a roda após a instalação do pneu.
- Leia atentamente esta seção do manual do proprietário.

⚠️ AVISO

A não realização do amaciamento dos pneus pode causar deslizamento e perda de controle, resultando em um acidente.

Tenha cuidado redobrado ao conduzir com pneus novos. Realize o amaciamento adequado dos pneus conforme descrito na seção **AMACIAMENTO** deste manual e evite acelerações bruscas, curvas agressivas e frenagens fortes durante os primeiros 160 km.

NOTA: Como pneus novos escorregam com facilidade, não incline excessivamente a motocicleta. Mantenha um ângulo de inclinação suave durante o período de amaciamento dos pneus.

PRESSÃO DOS PNEUS E CARGA

Para uma condução segura, consulte o manual do proprietário para obter informações sobre as pressões dos pneus e a seleção dos pneus a serem utilizados.

Os pneus aquecem quando a motocicleta está em movimento, o que aumenta a pressão do ar. Portanto, utilize o manômetro com os pneus frios, antes de conduzir, e verifique se estão na pressão recomendada. Ajuste para a pressão especificada caso o valor esteja fora do intervalo indicado. O excesso de carga nos pneus pode levar à falha do pneu e à perda de controle do veículo.



Verifique a pressão dos pneus diariamente antes de conduzir e certifique-se de que a pressão esteja correta para a carga do veículo, de acordo com a tabela abaixo.

Pressão de enchimento dos pneus a frio

CONDICÃO PNEU	PILOTO	PILOTO PASSAGEIRO
DIANTEIRO	250 kPa 2.50 kgf/cm ² 36 psi	250 kPa 2.50 kgf/cm ² 36 psi
TRASEIRO	290 kPa 2.90 kgf/cm ² 42 psi	290 kPa 2.90 kgf/cm ² 42 psi

Pneus com pressão abaixo do especificado dificultam curvas suaves e podem resultar em desgaste rápido.

Pneus com pressão acima do especificado reduzem a área de contato com o solo, o que pode contribuir para derrapagens e perda de controle.

NOTA: Ao detectar queda na pressão dos pneus, verifique se há pregos, outros objetos perfurantes ou danos no aro da roda. Pneus sem câmara (tubeless) às vezes perdem pressão gradualmente quando perfurados.

CONDIÇÃO E TIPO DOS PNEUS

A condição e o tipo dos pneus afetam o desempenho da motocicleta. Cortes ou trincas nos pneus podem levar à falha do pneu e à perda de controle da motocicleta. Pneus desgastados são mais suscetíveis a perfurações e à consequente perda de controle. O desgaste dos pneus também afeta o perfil do pneu, alterando as características de dirigibilidade da motocicleta.

Verifique a condição dos pneus diariamente antes de conduzir. Substitua os pneus se houver evidência visual de danos, como trincas ou cortes, ou se a profundidade dos sulcos for inferior a 1,6 mm (0,06 pol) no pneu dianteiro e 2,0 mm (0,08 pol) no pneu traseiro. A marca “ Δ ” indica o local onde os indicadores de desgaste estão moldados no pneu. Quando esses indicadores entram em contato com a estrada, isso indica que o limite de desgaste do pneu foi atingido.

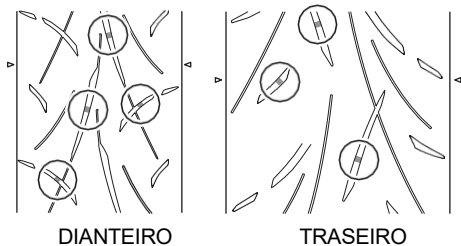
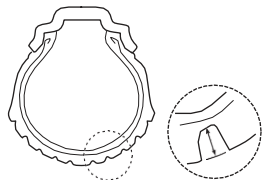

⚠️ AVISO

O não cumprimento das instruções abaixo para pneus sem câmara (tubeless) pode resultar em acidente devido à falha do pneu. Pneus sem câmara exigem procedimentos de manutenção diferentes dos pneus com câmara.

- **Pneus tubeless exigem uma vedação hermética entre o talão do pneu e o aro da roda. Para remover e instalar pneus sem causar danos ao pneu ou ao aro, devem ser utilizados desmonta-pneus e protetores de aro especiais ou uma máquina de montagem de pneus especializada.**
- **Repare perfurações em pneus tubeless removendo o pneu e aplicando um remendo interno.**

- **Não utilize plugue de reparo externo para consertar perfurações, pois ele pode afrouxar devido às forças de curva experimentadas por um pneu de motocicleta.**
- **Após o reparo de um pneu, não ultrapasse 80 km/h (50 mph) nas primeiras 24 horas e 130 km/h (80 mph) depois desse período. Isso evita o acúmulo excessivo de calor, que pode resultar em falha do reparo ou perda de pressão do pneu.**
- **Substitua o pneu se ele estiver perfurado na área lateral ou se a perfuração na banda de rodagem for maior que 6 mm (3/16 pol). Esses tipos de perfuração não podem ser reparados adequadamente.**

DESCANSO LATERAL / SISTEMA DE INTERTRAVAMENTO DE IGNIÇÃO

INSPEÇÃO

Verifique o sistema de intertravamento de ignição / descanso lateral quanto ao funcionamento correto da seguinte forma:

1. Sente-se na motocicleta na posição normal de pilotagem, com o descanso lateral recolhido.
2. Engate a primeira marcha, acione totalmente o manete da embreagem e ligue o motor.
3. Mantendo a embreagem acionada, mova o descanso lateral para a posição abaixada.

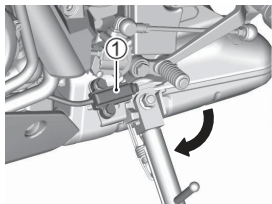

- 1 Interruptor do descanso lateral / sistema de bloqueio de ignição

Se o motor desligar quando o descanso lateral for movido para a posição abaixada, então o sistema de bloqueio de ignição / descanso lateral está funcionando corretamente.

Se o motor continuar funcionando com o descanso lateral abaixado e a transmissão engrenada, então o sistema de bloqueio de ignição / descanso lateral não está funcionando corretamente.

Leve sua motocicleta para inspeção em um concessionário autorizado Suzuki ou a um mecânico qualificado.

⚠ AVISO

Se o sistema de bloqueio de ignição / descanso lateral não estiver funcionando corretamente, é possível pilotar a motocicleta com o descanso lateral abaixado. Isso pode interferir no controle da motocicleta durante uma curva à esquerda e pode causar um acidente.

Verifique o sistema de bloqueio de ignição / descanso lateral quanto ao funcionamento correto antes de pilotar. Certifique-se de que o descanso lateral esteja totalmente recolhido antes de sair.

RODA DIANTEIRA

REMOVER

1. Coloque a motocicleta sobre o descanso lateral.
2. Remova o sensor de velocidade da roda dianteira retirando o parafuso de fixação (1).

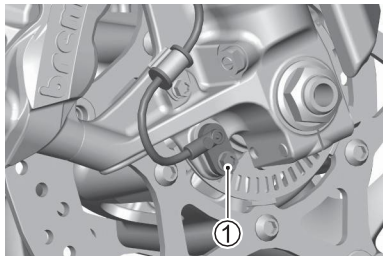

3. Remova ambas as pinças de freio das bengalas dianteiras retirando os parafusos de fixação (2) de cada pinça.

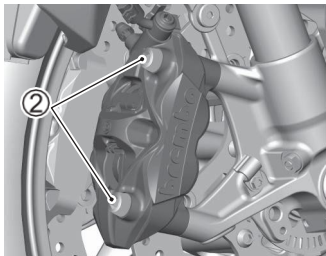

NOTA: Nunca acione o manete de freio com a pinça removida. Será muito difícil recolocar as pastilhas na montagem da pinça e pode ocorrer vazamento de fluido de freio.

4. Remova a porca do eixo (3).
5. Folgue os parafusos do suporte do eixo (4).

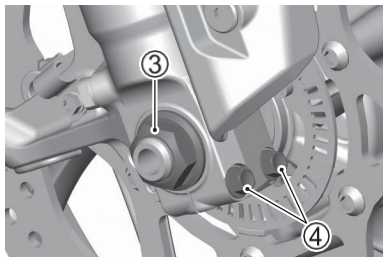

6. Folgue os parafusos do suporte do eixo (5).

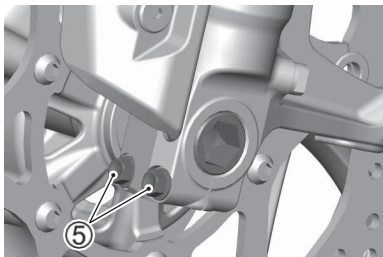

7. Coloque um cavalete de manutenção auxiliar ou equivalente sob o braço oscilante para ajudar a estabilizar a traseira.
8. Posicione cuidadosamente um macaco sob o escape e eleve-o até que a roda dianteira fique levemente suspensa do chão.

INFORMAÇÃO

O uso incorreto do macaco pode danificar a carenagem ou o filtro de óleo.

Não posicione o macaco sob a parte inferior da carenagem ou do filtro de óleo ao elevar a motocicleta.

9. Retire o eixo da roda (6).

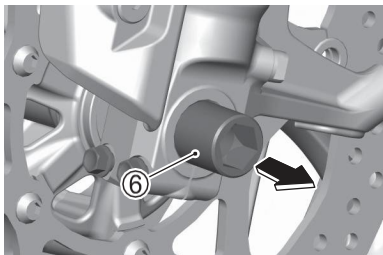

10. Deslize a roda dianteira para frente (7).

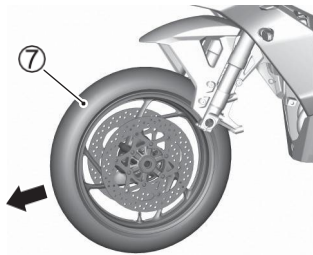

11. Coloque a roda nova no lugar e insira o eixo da roda.
12. Remova o macaco e o cavalete de manutenção.
13. Segure o eixo e aperte a porca do eixo (3) com o torque especificado.
14. Aperte os parafusos do suporte do eixo (4) com o torque especificado.

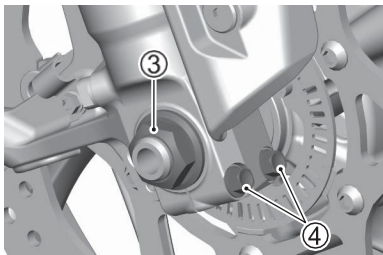

15. Mova o guidão para cima e para baixo várias vezes para assentar o eixo da roda.

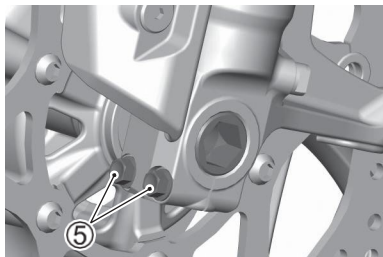

16. Aperte os parafusos do suporte do eixo (5) com o torque especificado.

17. Reinstale as pinças de freio e o sensor de velocidade da roda.
18. Após a instalação da roda, acionar o freio várias vezes para restaurar o curso correto do manete.

Torque de aperto da porca do eixo dianteiro:
100 N·m (10.2 kgf-m, 74.0 lbf-ft)

Torque de aperto dos parafusos do suporte
do eixo dianteiro:
23 N·m (2.3 kgf-m, 17.0 lbf-ft)

Torque de aperto dos parafusos de fixação
da pinça de freio dianteira:
39 N·m (4.0 kgf-m, 29.0 lbf-ft)

Torque de aperto do parafuso de fixação do
sensor de velocidade da roda dianteira:
10 N·m (1.0 kgf-m, 7.5 lbf-ft)

AVISO

A não aplicação dos freios após a instalação da roda pode causar desempenho insuficiente do freio e pode resultar em um acidente.

Antes de pilotar, **acione** o manete de freio repetidamente até que as pastilhas encostem nos discos de freio e o curso correto do manete e a sensação firme sejam restaurados. Verifique também se a roda gira livremente.

AVISO

Se os parafusos e porcas não estiverem devidamente apertados, a roda pode se soltar, causando um acidente.

Certifique-se de apertar os parafusos e porcas com o torque especificado.

Se não tiver um torquímetro ou não souber como utilizá-lo, peça ao seu concessionário autorizado Suzuki para verificar os parafusos e porcas.

AVISO

A instalação da roda dianteira no sentido inverso pode ser perigosa. O pneu desta motocicleta é direcional. Portanto, a motocicleta pode apresentar comportamento incomum se a roda for instalada incorretamente.

Instale a roda dianteira de modo que o pneu gire na direção especificada, conforme indicado pela seta na lateral do pneu.

RODA TRASEIRA

REMOÇÃO

! CUIDADO

Um escape ou silencioso quente pode causar queimaduras.

Aguarde até que o escape ou silencioso esteja frio antes de remover a porca do eixo.

INFORMAÇÃO

Remover a roda traseira sem o uso de um cavalete de manutenção auxiliar pode fazer com que a motocicleta caia e sofra danos.

Não tente remover a roda traseira na estrada. Remova a roda traseira somente em uma oficina devidamente equipada, utilizando um cavalete de manutenção auxiliar.

1. Coloque a motocicleta sobre o descanso lateral.
2. Remova o sensor de velocidade da roda traseira retirando o parafuso de fixação (1).

NOTA: Se o braço oscilante interferir e o parafuso de fixação (1) não puder ser removido, ajuste a posição da roda traseira. Consulte a seção AJUSTE DA CORRENTE DE TRANSMISSÃO (☞ 3-55).

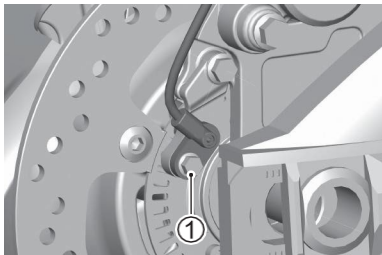

3. Remova a porca do eixo (2).
4. Coloque um cavalete de manutenção auxiliar ou equivalente sob o braço oscilante para elevar levemente a roda traseira do chão.
5. Folgue as porcas de travamento direita e esquerda (3). Gire os parafusos ajustadores da corrente direita e esquerda (4) no sentido horário.

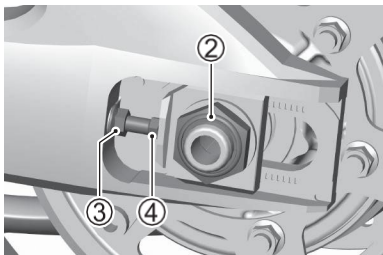

6. Retire o eixo da roda (5).

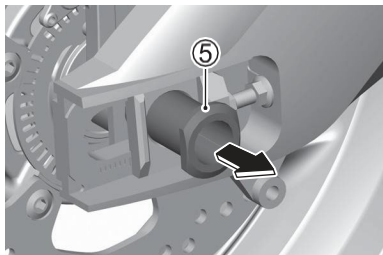

7. Com a roda movida para frente, remova a corrente (6) da coroa (7).



8. Remova o conjunto da pinça de freio traseira (8).

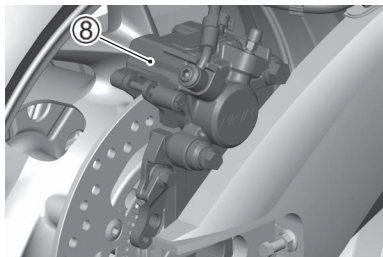

9. Puxe o conjunto da roda traseira (9) para trás.

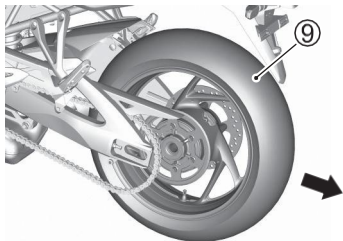

NOTA: Nunca acione o pedal de freio traseiro com a roda traseira removida. Será muito difícil recolocar as pastilhas na montagem da pinça.

10. Para reinstalar a roda, siga a sequência completa inversa listada.
11. Ajuste a folga da corrente de transmissão.
12. Após a instalação da roda, acionar o freio várias vezes e verifique se a roda gira livremente.

Torque de aperto da porca do eixo traseiro:
100 N·m (10.2 kgf-m, 74.0 lbf-ft)

Torque de aperto da porca de travamento do ajustador da corrente:
22 N·m (2.2 kgf-m, 16.5 lbf-ft)

Torque de aperto do parafuso de fixação do sensor de velocidade da roda traseira:
10 N·m (1.0 kgf-m, 7.5 lbf-ft)

AVISO

A não realização do ajuste da corrente de transmissão e a não aplicação do torque correto em parafusos e porcas podem causar um acidente.

- Após instalar a roda traseira, ajuste a corrente de transmissão conforme descrito na seção AJUSTE DA CORRENTE DE TRANSMISSÃO ( **3-53**).
- Aplique o torque correto em parafusos e porcas. Se não tiver certeza do procedimento correto, peça a um concessionário autorizado Suzuki ou a um mecânico qualificado para realizar a operação.

AVISO

A não aplicação dos freios após a instalação da roda pode causar desempenho insuficiente do freio e pode resultar em um acidente.

Antes de pilotar, acione o pedal de freio repetidamente até que as pastilhas encostem nos discos de freio e o curso correto do pedal e a sensação firme sejam restaurados. Verifique também se a roda gira livremente.

SISTEMA DE ILUMINAÇÃO

Esta motocicleta está equipada com iluminação LED. Como os LEDs estão integrados aos conjuntos de iluminação, não é possível substituir apenas os LEDs individualmente.

Se algum dos LEDs não acender, consulte um concessionário Suzuki.

FEIXE DO FAROL

DESCRIÇÃO

O feixe do farol pode ser ajustado tanto para cima e para baixo quanto para a direita e esquerda, se necessário.

Para ajustar o feixe para cima e para baixo:

Gire o ajustador (1) no sentido horário ou anti-horário.

Para ajustar o feixe para direita e para esquerda:

Gire o ajustador (2) no sentido horário ou anti-horário.

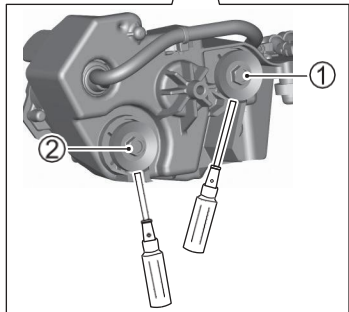
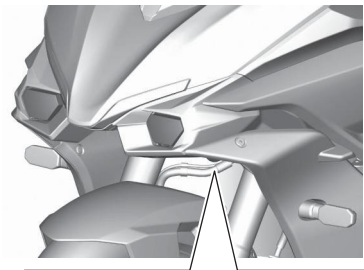

Luz baixa

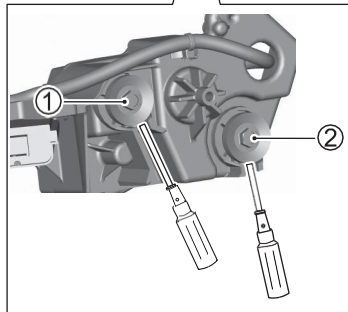
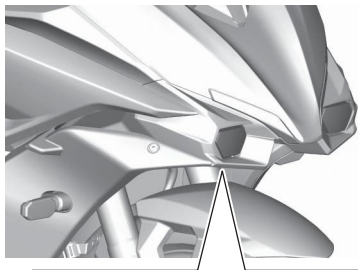

Luz alta

FUSÍVEIS

DESCRIÇÃO

Se algum componente elétrico da sua motocicleta parar de funcionar, a primeira coisa a verificar é se há um fusível queimado.

Os circuitos elétricos da motocicleta são protegidos contra sobrecarga por fusíveis presentes nos circuitos.

AVISO

Substituir um fusível por outro de amperagem incorreta ou por um substituto (**ex.:** lâmina de alumínio ou fio) pode causar danos graves ao sistema elétrico e possivelmente incêndio. Sempre substitua um fusível queimado por um fusível da mesma amperagem.

Se o novo fusível queimar em pouco tempo, o problema elétrico pode não ter sido solucionado. Leve sua motocicleta para inspeção imediata em um concessionário Suzuki.

INFORMAÇÃO

A instalação de componentes elétricos, como luzes, instrumentos, etc., que não sejam adequados para a motocicleta, pode causar queima de fusíveis ou descarga da bateria.

Utilize peças genuínas Suzuki ao instalar componentes elétricos.

INFORMAÇÃO

Pulverizar água ou esfregar com força ao redor dos fusíveis ao lavar a motocicleta pode fazer com que a água entre na fiação, causando corrosão ou curto-circuito.

Não pulverize água nem esfregue com força na área ao redor dos fusíveis.

FUSÍVEL PRINCIPAL E FUSÍVEIS

O fusível principal e os fusíveis estão localizados sob o assento.

Inspecione os fusíveis usando o seguinte procedimento.

1. Coloque o interruptor de ignição na posição OFF.
2. Remova o assento dianteiro e traseiro conforme descrito na seção ASSENTO. (☞ 2-187)
3. Remova o conector do relé de partida (1).
4. Remova os parafusos (2).

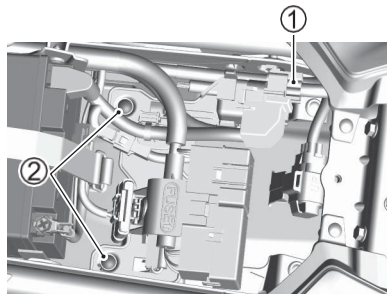

5. Deslize o suporte dos componentes elétricos (3) para trás da motocicleta enquanto levanta cuidadosamente para desencaixa-lo.

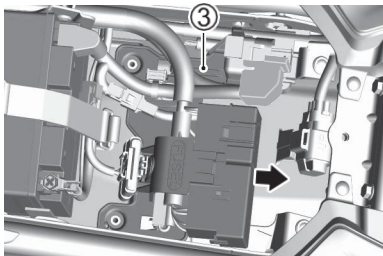

6. Levante o suporte dos componentes elétricos conforme mostrado abaixo e inspecione os fusíveis.

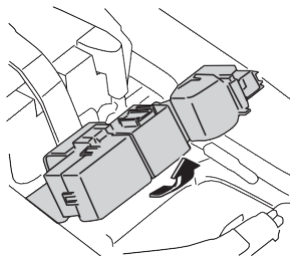

Fusível Principal

1. Remova a tampa da caixa do relé de partida, puxe o fusível (1) e inspecione-o.
2. Se o fusível estiver queimado, verifique a causa e, após solucioná-la, substitua-o por um fusível sobressalente (2) da amperagem especificada. Se não for possível identificar a causa, leve sua motocicleta para inspeção em um concessionário Suzuki.

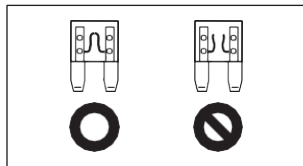
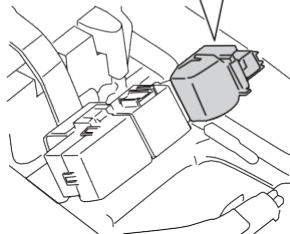
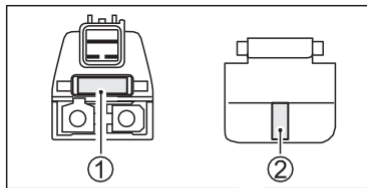

Fusíveis

1. Abra a tampa da caixa de fusíveis, puxe os fusíveis (1) e inspecione-os.
2. Se algum fusível estiver queimado, verifique a causa e, após solucioná-la, substitua-o por um fusível sobressalente (2) da amperagem especificada. Se não for possível identificar a causa da queima do fusível, leve sua motocicleta para inspeção em um concessionário Suzuki.

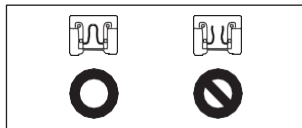
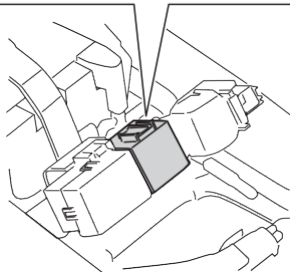
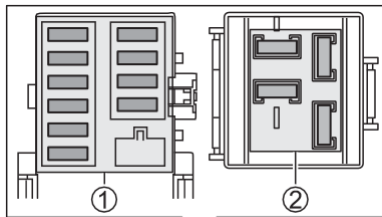

LISTA

O quadro a seguir mostra os principais componentes que cada fusível protege.

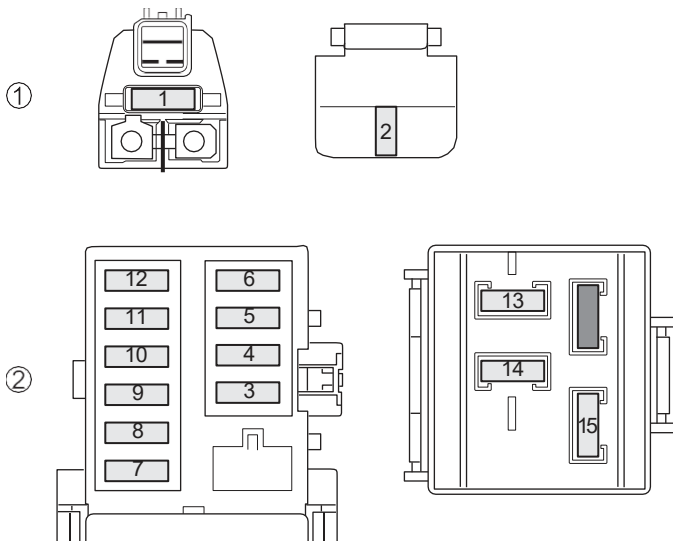

1 Caixa do relé de partida

2 Caixa de fusíveis

Posição	Identificação	Capacidade	Partes protegidas
1	PRINCIPAL	30 A	Todos os circuitos elétricos
2	RESERVA	30 A	–
3	LUZ BAIXA	10 A	Luz baixa
4	LUZ ALTA	10 A	<ul style="list-style-type: none"> • Luz alta • Velocímetro
5	MOTOR DO ABS	20 A	ABS
6	VALVULA DO ABS	15 A	ABS
7	OPCIONAIS	10 A	<ul style="list-style-type: none"> • Peças opcionais • Fonte de energia
8	IGNIÇÃO	10 A	<ul style="list-style-type: none"> • Relé do ventilador de refrigeração • Relé da bomba de combustível • Solenoide • ECM • Relé do descanso lateral • Sensor de oxigênio • ABS • Solenoide de purga do canister

Posição	Identificação	Capacidade	Partes protegidas
9	SINAL	10 A	<ul style="list-style-type: none"> • Luz de posição • Luz de freio / lanterna traseira • Luz da placa • Luz de indicador de direção • Velocímetro • Buzina
10	ESTACIONAMENTO	10 A	<ul style="list-style-type: none"> • Luz de posição • Lanterna traseira • Luz da placa
11	VENTILADOR	15 A	Motor do ventilador de refrigeração
12	COMBUSTÍVEL	10 A	<ul style="list-style-type: none"> • Velocímetro • Bomba de combustível • ECM
13	RESERVA	15 A	–
14	RESERVA	20 A	–
15	RESERVA	10 A	–

CONECTOR DE DIAGNÓSTICO

O conector de diagnóstico (1) está localizado sob o assento traseiro.

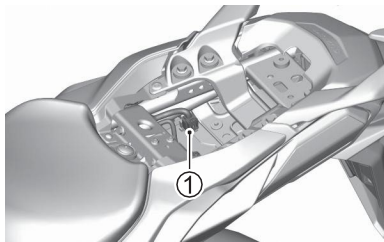

NOTA: O conector de diagnóstico é utilizado por um concessionário Suzuki ou por um mecânico de serviço qualificado.



SOLUÇÃO DE PROBLEMAS

DESCRIÇÃO	4-2
MOTOR NÃO DÁ PARTIDA	4-2
EM CASO DE SUPERAQUECIMENTO (A LUZ INDICADORA DA TEMPERATURA DO LÍQUIDO DE ARREFECIMENTO DO MOTOR ACENDE).....	4-3
QUANDO O INDICADOR DE ALERTA DE PRESSÃO DO ÓLEO É EXIBIDO DURANTE A CONDUÇÃO (LUZ DE ALERTA DE PRESSÃO DO ÓLEO ACENDE)	4-5
INDICADORES NO PAINEL	4-7
CONDIÇÃO DA MOTOCICLETA	4-8

SOLUÇÃO DE PROBLEMAS

DESCRIÇÃO

Este guia de solução de problemas foi elaborado para ajudá-lo a identificar a causa de algumas reclamações comuns. Consulte um concessionário Suzuki se sua motocicleta apresentar algum problema ou se você notar algo fora do normal.

INFORMAÇÃO

Realizar reparos ou ajustes inadequados pode danificar sua motocicleta. Em alguns casos, os danos podem não estar cobertos pela garantia.

Consulte um concessionário Suzuki se algo não estiver claro.

MOTOR NÃO DÁ PARTIDA

Execute as seguintes verificações.

- Certifique-se de que está utilizando o procedimento correto de partida. Veja “PROCEDIMENTO DE PARTIDA” na página 2-167.
- Certifique-se de que o tanque de combustível contém combustível. Veja “PROCEDIMENTO DE ABASTECIMENTO” na página 2-174.
- Verifique se a luz indicadora de falha de injeção acende. Veja “LUZ INDICADORA DE FALHA DE INJEÇÃO” na página 2-24.
- Verifique se os terminais da bateria estão soltos. Veja “BATERIA” na página 3-22.
- Algum fusível está queimado? Veja “FUSÍVEIS” na página 3-90.

Consulte um concessionário Suzuki se notar qualquer falha ou problema.

EM CASO DE SUPERAQUECIMENTO (A LUZ INDICADORA DA TEMPERATURA DO LÍQUIDO DE ARREFECIMENTO DO MOTOR ACENDE)

NOTA: Superaquecimento é uma condição em que todas as seguintes situações estão presentes.

- *A luz indicadora de temperatura do líquido de arrefecimento do motor (1) pisca com a exibição HI.*
- *A luz de alerta de temperatura do líquido de arrefecimento do motor (2) acende.*

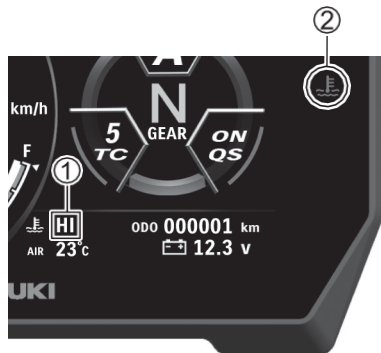

Se a luz de alerta de temperatura do líquido de arrefecimento do motor acender, pare a motocicleta em um local seguro, execute as seguintes verificações e tome as ações necessárias.

1. Coloque o interruptor de ignição na posição "OFF" para desligar o motor.
2. Coloque o interruptor de ignição na posição "ON" para ativar o ventilador do radiador e resfriar o motor.
Se o ventilador do radiador não funcionar, não ligue o motor.
Consulte um concessionário Suzuki.

3. Após o motor esfriar suficientemente, verifique o nível do líquido de arrefecimento e inspecione mangueiras e conexões quanto a vazamentos.
 - a. Se houver vazamentos, não ligue o motor. Consulte um concessionário Suzuki.
 - b. Reabasteça o líquido de arrefecimento se o nível estiver baixo e não houver vazamentos. Se for necessário usar água no lugar do líquido de arrefecimento, consulte um concessionário Suzuki o quanto antes para verificar e substituir o líquido de arrefecimento.
4. Se nenhum problema for encontrado, a motocicleta pode ser utilizada assim que a luz de alerta de temperatura do líquido de arrefecimento do motor apagar.
Consulte um concessionário Suzuki para inspeção o quanto antes.

INFORMAÇÃO

Conduzir a motocicleta enquanto ela está superaquecida pode causar danos graves ao motor.

Não conduza a motocicleta se a luz de alerta de temperatura do líquido de arrefecimento do motor estiver acesa.

QUANDO O INDICADOR DE ALERTA DE PRESSÃO DO ÓLEO É EXIBIDO DURANTE A CONDUÇÃO (LUZ DE ALERTA DE PRESSÃO DO ÓLEO ACENDE)

Se a luz de alerta de pressão do óleo (1) acender, pare a motocicleta em um local seguro, execute as seguintes verificações e tome as ações necessárias.



1. Coloque o interruptor de ignição na posição "OFF" para desligar o motor.
2. Verifique o nível de óleo do motor. Veja "VERIFICAÇÃO DO NÍVEL DE ÓLEO DO MOTOR" na página 3-36. Reabasteça o óleo do motor se o nível estiver insuficiente.
3. Ligue o motor.
 - a. Você pode conduzir a motocicleta assim que a luz de alerta de pressão do óleo apagar.
 - b. Se a luz de alerta de pressão do óleo não apagar, desligue o motor e consulte um concessionário Suzuki.
4. O motor pode ser danificado se o nível de óleo estiver baixo. Consulte um concessionário Suzuki para inspeção.

INFORMAÇÃO

Conduzir com baixa pressão de óleo do motor pode causar danos graves ao motor.

Não conduza a motocicleta se a luz de alerta de pressão do óleo estiver acesa.

INDICADORES NO PAINEL

Consulte um concessionário Suzuki se o estado dos indicadores for o seguinte.

- A luz indicadora de falha da injeção (na página 2-24) acende ou pisca
- As mensagens de alerta “F1” aparecem (na página 2-54)
- A mensagem “CHECK!” (na página 2-54) não se apaga
- A luz indicadora do ABS (na página 2-29) não se reinicia ou acende novamente após ser reiniciada para o estado padrão
- A luz indicadora de ponto morto não acende quando o indicador de posição da marcha está na posição “N” (na página 2-24)
- A luz indicadora de ponto morto acende enquanto o indicador de posição da marcha exibe 1, 2, 3, 4, 5 ou 6
- O indicador TC (na página 2-22) acende

- A luz do indicador de lembrete de revisão (na página 2-39) acende
- A luz de alerta de temperatura do líquido de arrefecimento do motor acende e não se apaga quando o motor está frio (na página 2-33)
- A luz de alerta de pressão do óleo acende mesmo com a quantidade de óleo do motor adequada

CONDIÇÃO DA MOTOCICLETA

Consulte um concessionário Suzuki se a condição da motocicleta for a seguinte.

- O motor não dá partida
- A motocicleta caiu ou se envolveu em um acidente
- A motocicleta apresenta ruído anormal ou vazamento de fluídos
- O desempenho do motor caiu ou está ruim
- Há uma queda acentuada no nível do fluído de freio ou é necessário substituir o fluído ou as pastilhas de freio
- O desempenho do freio está insatisfatório
- Há uma queda acentuada no nível do líquido de arrefecimento ou é necessário substituí-lo
- Não é possível determinar o motivo pelo qual um fusível queimou
- Os pneus estão muito desgastados ou precisam ser substituídos



PROCEDIMENTO DE ARMAZENAMENTO E LIMPEZA DA MOTOCICLETA

PROCEDIMENTO DE ARMAZENAMENTO	5-2
PROCEDIMENTO PARA RETORNO AO USO	5-5
PREVENÇÃO DE CORROSÃO.....	5-5
LIMPEZA DA MOTOCICLETA	5-7
INSPEÇÃO APÓS A LIMPEZA	5-14

PROCEDIMENTO DE ARMAZENAMENTO E LIMPEZA DA MOTOCICLETA

PROCEDIMENTO DE ARMAZENAMENTO

DESCRIÇÃO

Quando você não pretende utilizar a motocicleta por um longo período, é importante realizar a manutenção antes do armazenamento. Execute a manutenção indicada abaixo.

NOTA: A Suzuki recomenda que este serviço de manutenção seja realizado por um concessionário Suzuki.

MOTOCICLETA

Coloque a motocicleta no cavalete lateral sobre uma superfície firme e plana, onde ela não possa tombar. Para motocicletas equipadas com cavalete central, utilize o cavalete central para estacionamento. Lave a motocicleta antes de armazená-la, seque-a e, em seguida, cubra-a com uma capa para a moto

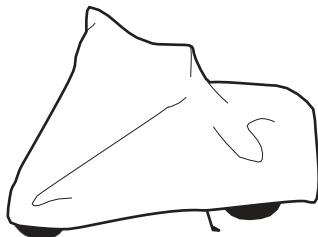

NOTA: Aplique a capa para a moto somente após o motor, o escapamento e o silenciador estarem frios.

COMBUSTÍVEL

1. Encha o tanque de combustível até o topo com gasolina.
2. Ligue o motor por alguns minutos até que a gasolina percorra todo o sistema de injeção de combustível.

MOTOR

1. Esvazie completamente o óleo do motor e reabasteça o cárter com óleo novo até o nível do orifício de enchimento.
2. Cubra a entrada do filtro de ar e a saída do escapamento com panos oleosos para evitar a entrada de umidade.

NOTA: Para o método de proteção interna do motor, consulte um concessionário Suzuki.

BATERIA

1. Remova a bateria da motocicleta, conforme indicado na seção BATERIA.
2. Limpe a parte externa da bateria com sabão neutro e remova a corrosão dos terminais e do chicote elétrico.
3. Armazene a bateria em um ambiente acima do ponto de congelamento.

NOTA: As baterias perdem carga lentamente por autodescarga. Portanto, remova a bateria da motocicleta, carregue-a completamente e, em seguida, armazene-a em local escuro, em um ambiente bem ventilado. Se for armazenar com a bateria montada na motocicleta, desconecte o terminal (-).

PNEUS

Ajuste a pressão dos pneus para os valores recomendados e eleve a motocicleta de forma que as rodas dianteira e traseira fiquem fora do chão.

NOTA: Consulte um concessionário Suzuki para obter informações sobre como elevar as rodas dianteira e traseira.

EXTERIOR

- Aplique spray protetor de borracha em todas as partes de vinil e borracha.
- Aplique spray anticorrosivo em superfícies não pintadas.
- Aplique cera automotiva em superfícies pintadas.

MANUTENÇÃO DURANTE O ARMAZENAMENTO

Uma vez por mês, recarregue a bateria. Consulte a seção BATERIA para instruções. Se não for possível recarregar a bateria, consulte um concessionário autorizado Suzuki.

PROCEDIMENTO PARA RETORNO AO USO

COMO COLOCAR A MOTOCICLETA EM USO

1. Limpe toda a motocicleta.
2. Remova os panos oleosos da entrada do filtro de ar e da saída do escapamento.
3. Esvazie todo o óleo do motor. Instale um novo filtro de óleo e encha o motor com óleo novo conforme indicado neste manual.
4. Reinstale a bateria, conforme a seção BATERIA (se tiver sido removida antes do armazenamento).
5. Certifique-se de que a motocicleta esteja devidamente lubrificada.
6. Execute a INSPEÇÃO ANTES DE CONDUZIR, conforme listado neste manual.
7. Ligue a motocicleta conforme indicado neste manual.

PREVENÇÃO DE CORROSÃO

INFORMAÇÕES IMPORTANTES SOBRE CORROSÃO

Realize a manutenção para evitar a oxidação da motocicleta e prolongar sua vida útil.

Os seguintes fatores podem causar corrosão.

- Maresia, estradas não pavimentadas, sal nas estradas, umidade e acúmulo de substâncias químicas.
- Danos em peças metálicas ou superfícies pintadas causados por pequenos acidentes, impactos de areia, pedras ou outros detritos.

COMO AJUDAR A PREVENIR A CORROSÃO

- Lave sua motocicleta com frequência, pelo menos uma vez por mês. Mantenha a motocicleta o mais limpa e seca possível.
- Remova depósitos de materiais estranhos. Materiais como sal de estrada, produtos químicos, óleo ou alcatrão das vias, seiva de árvores, fezes de pássaros e resíduos industriais podem danificar o acabamento da motocicleta. Remova esses tipos de depósitos o mais rápido possível. Se for difícil removê-los apenas com água, pode ser necessário utilizar um limpador adicional. Siga as instruções do fabricante ao usar limpadores especiais.
- Repare danos no acabamento assim que possível.
Examine cuidadosamente a motocicleta em busca de danos nas superfícies pintadas. Caso encontre lascas ou riscos na pintura, faça o reparo imediatamente para evitar que a corrosão se inicie. Se as lascas ou ris-

cos atingirem o metal nu, solicite a reparação em um concessionário Suzuki.

- Armazene sua motocicleta em um local seco e bem ventilado. Se você lava a motocicleta com frequência na garagem ou a estaciona dentro de casa quando está molhada, o ambiente pode estar úmido. A alta umidade pode causar ou acelerar a corrosão. Uma motocicleta molhada pode oxidar mesmo em uma garagem aquecida se a ventilação for insuficiente.
- Cubra sua motocicleta. A exposição ao sol ao meio-dia pode desbotar as cores da pintura, peças plásticas e mostradores dos instrumentos. Cobrir a motocicleta com uma capa de alta qualidade e “respirável” ajuda a proteger o acabamento dos raios UV prejudiciais e reduz a quantidade de poeira e poluição do ar que atingem a superfície. Seu concessionário Suzuki pode ajudá-lo a escolher a capa adequada para sua motocicleta.

NOTA:

- *Aplique cera em todas as áreas da motocicleta antes do armazenamento. Isso ajuda a prevenir a ferrugem.*
- *Limpe a motocicleta com água fria imediatamente após rodar em sal de estrada ou próximo à costa. Certifique-se de usar água fria, pois água quente pode acelerar a corrosão.*

LIMPEZA DA MOTOCICLETA

LAVAGEM DA MOTOCICLETA

Lavar a motocicleta ajuda a prolongar sua vida útil e a mantê-la em condições ideais. A aplicação de cera também oferece a oportunidade de identificar qualquer anormalidade e prevenir mau funcionamento. Lave a motocicleta quando estiver fria.

1. Remova sujeira e lama da motocicleta com água corrente fria. Você pode usar uma esponja ou escova macia. Não utilize materiais duros que possam arranhar a pintura.
2. Lave toda a motocicleta com detergente neutro, usando uma esponja ou pano macio. A esponja ou pano deve ser frequentemente embebido na solução de sabão.

3. Após remover completamente a sujeira, enxágue o detergente com bastante água.

NOTA: O detergente usado para lavar a motocicleta pode prejudicar peças plásticas se não for totalmente enxaguado.

Certifique-se de enxaguar completamente todo o detergente com bastante água após a lavagem.

4. Depois de enxaguar, seque a motocicleta com um pano de camurça úmido ou pano macio e deixe secar à sombra.
5. Verifique cuidadosamente se há danos nas superfícies pintadas. Caso haja algum dano, utilize tinta para “retocar” e faça o reparo seguindo o procedimento abaixo:
 - a. Limpe todos os pontos danificados e deixe secar.
 - b. Mexa a tinta e retoque levemente os pontos danificados com um pincel pequeno.
 - c. Deixe a tinta secar completamente.

NOTA: A lente do farol pode ficar embaçada após lavar a motocicleta ou pilotar na chuva. O embaçamento do farol será eliminado gradualmente quando o farol for ligado. Ao eliminar o embaçamento da lente do farol, mantenha o motor ligado para evitar descarga da bateria.

NOTA: Evite pulverizar ou permitir que a água escorra sobre os seguintes componentes:

- *Interruptor de ignição*
- *Velas de ignição*
- *Tampa do tanque de combustível*
- *Sistema de injeção de combustível*
- *Cilindros mestres do freio*

INFORMAÇÃO

Se água entrar no tubo de escape, silenciador, filtro de ar ou componentes elétricos durante a limpeza, isso pode causar falha na partida ou ferrugem.

Tenha cuidado para não deixar água entrar nas partes mencionadas durante a limpeza.

INFORMAÇÃO

Aplicar água em alta pressão no radiador pode danificar as aletas de refrigeração.

Tenha cuidado ao lavar nas proximidades do radiador.

INFORMAÇÃO

Lavadoras de alta pressão, como as encontradas em lava-rápidos automáticos, possuem pressão suficiente para danificar as partes da sua motocicleta. Isso pode causar ferrugem, corrosão e desgaste prematuro. Produtos de limpeza de peças também podem danificar componentes da motocicleta.

Não use lavadoras de alta pressão para limpar sua motocicleta. Não use produtos de limpeza de peças no corpo de borboleta e nos sensores do sistema de injeção de combustível.

INFORMAÇÃO

Limpar sua motocicleta com qualquer detergente alcalino ou ácido forte, gasolina, fluido de freio ou qualquer outro solvente danificará os componentes da motocicleta.

Certifique-se de enxaguar completamente todo o detergente com bastante água após a lavagem da motocicleta.

RODAS

As rodas de alumínio podem ser afetadas negativamente por manchas, como sal. Para manter a aparência das rodas, além da limpeza regular, lave-as com água fria o mais rápido possível após rodar próximo ao litoral.

1. Mergulhe uma esponja em detergente neutro e lave a sujeira.
2. Enxágue com bastante água fria e, em seguida, seque com um pano seco.

NOTA: As rodas de alumínio riscam facilmente, portanto, não esfregue nem use composto polidor, escovas duras ou escovas de aço.

PEÇAS DE PLÁSTICO

Peças de plástico, como a lente do farol, visor do velocímetro, para-brisa e carenagens, são fáceis de danificar.

Ao limpar essas peças, lave-as com água após a limpeza com detergente neutro ou água com sabão e seque-as com um pano macio.

AVISO

Colocar objetos no espaço atrás das carenagens pode interferir na direção e causar perda de controle.

Não transporte objetos no espaço atrás das carenagens.

INFORMAÇÃO

Substâncias estranhas podem riscar ou danificar peças de plástico, como a lente do farol, visor do velocímetro e para-brisa.

Não permita que as seguintes substâncias entrem em contato com as peças de plástico mencionadas acima;

- Composto de cera
- Produtos químicos, como removedores de filme oleoso ou repelentes
- Detergente ácido ou alcalino
- Fluido de freio, gasolina, álcool ou solvente orgânico, etc.

TUBOS DE ESCAPE E SILENCIADOR

Os tubos de escape e silenciador em aço inoxidável podem apresentar marcas de queimadura causadas por óleo e outras sujeiras.

- Utilizando limpador de aço inoxidável para uso doméstico, retire a sujeira com um pano ou esponja, enxágue com bastante água e, em seguida, seque com um pano seco.
- Se ocorrer queimadura desigual, faça polimento com limpador de silenciador em aço inoxidável (Peça nº 99000-59312) ou similar, e remova a mancha.

NOTA: Embora o calor do escapamento possa causar alteração de cor nos tubos de escape, isso não gera problemas funcionais.

INFORMAÇÃO

O tubo de escape, o silenciador e o motor ficam quentes enquanto o motor está funcionando e permanecem quentes após a parada. Tocá-los nesse momento pode causar queimaduras.

Não toque no tubo de escape, silenciador ou motor até que estejam frios.

ENCERAMENTO DA MOTOCICLETA

Após lavar a motocicleta, recomenda-se encerar e polir para proteger e valorizar a pintura.

- Use apenas ceras e polidores de boa qualidade.
- Ao utilizar ceras e polidores, observe as precauções especificadas pelos fabricantes.

CUIDADOS ESPECIAIS COM PINTURA FOSCA

Não utilize compostos polidores ou ceras que contenham compostos polidores em superfícies com acabamento fosco, pois isso alterará a aparência do acabamento. Ceras sólidas podem ser difíceis de remover de superfícies com acabamento fosco.

Use apenas produtos de limpeza e proteção de pintura especificamente projetados para acabamentos foscos.

Atrito durante a condução e esfregões ou polimentos excessivos em superfícies com acabamento fosco alterarão sua aparência.

INSPEÇÃO APÓS A LIMPEZA

DESCRIÇÃO

Após secar a motocicleta, aplique graxa. Para ajudar a prolongar a vida útil da motocicleta, lubrifique-a conforme a seção “PONTOS DE LUBRIFICAÇÃO”.

Siga os procedimentos da seção “INSPEÇÃO ANTES DE PILOTAR” para verificar se há problemas que possam ter surgido durante a última utilização.

AVISO

Operar a motocicleta com os freios molhados pode ser perigoso. Freios molhados podem não fornecer a mesma capacidade de frenagem que freios secos, o que pode resultar em acidente.

Teste os freios após lavar a motocicleta, pilotando em baixa velocidade e em local seguro. Se necessário, acionar os freios várias vezes para permitir que o atrito seque as pastilhas.

INFORMAÇÕES AO CONSUMIDOR

CONVERSOR CATALÍTICO	6-2
INFORMAÇÕES DO COMPUTADOR DE BORDO DA MOTOCICLETA.....	6-4
LOCALIZAÇÃO DO NÚMERO DE SÉRIE.....	6-6

INFORMAÇÕES AO CONSUMIDOR

CONVERSOR CATALÍTICO

DESCRIÇÃO

O sistema de escape desta motocicleta contém um conversor catalítico. Esse conversor catalítico reduz a quantidade de substâncias tóxicas nos gases de escape.

Ajustes inadequados, nível baixo de combustível ou operação incorreta podem causar combustão incompleta (falhas de ignição), fazendo com que a temperatura do conversor catalítico atinja níveis extremos. Cuidado, pois isso pode danificar o conversor catalítico ou outras peças relacionadas.

Embora o conversor catalítico não exija inspeções ou manutenção especiais, realize as inspeções e manutenções do motor especificadas.

INFORMAÇÃO

A operação inadequada da motocicleta pode causar danos ao catalisador ou a outros componentes da motocicleta.

Para evitar danos ao catalisador ou a outros componentes relacionados, siga as seguintes precauções:

- **Enquanto a motocicleta estiver em movimento, não opere o interruptor de ignição nem o interruptor de parada do motor, e não desligue o motor, exceto em emergências.**
- **Não tente dar partida no motor empurrando a motocicleta ou descendo uma ladeira em ponto morto.**
- **Não dê partida no motor com o cabo da vela de ignição removido durante testes de diagnóstico.**

- **Não deixe o motor em marcha lenta desnecessariamente ou por longos períodos.**
- **Não utilize toda a gasolina do tanque de combustível.**
- **Se o desempenho do motor deteriorar ou estiver fraco, leve sua motocicleta para inspeção em um concessionário Suzuki.**

INFORMAÇÕES DO COMPUTADOR DE BORDO DA MOTOCICLETA

DESCRIÇÃO

Sua motocicleta está equipada com sistemas de computador de bordo, que monitoram e controlam vários aspectos do desempenho da motocicleta, incluindo os seguintes:

TIPOS DE DADOS

- Condições do motor, como a rotação do motor.
- Condições da transmissão, como a posição da marcha.
- Status de operação, como acelerador, freios (incluindo ABS), posição da marcha.
- Informações relacionadas a falhas do sistema de computador de qualquer tipo.

NOTA:

- *Os dados registrados variam de acordo com o tipo de veículo.*
- *Dados de voz não são registrados.*
- *Dependendo das condições de uso, em alguns casos os dados podem não ser registrados.*

DIVULGAÇÃO DE DADOS

A Suzuki Motor Corporation e terceiros contratados pela Suzuki Motor Corporation podem adquirir e utilizar os dados registrados pelos computadores de bordo para diagnosticar falhas do veículo, conduzir pesquisas e desenvolvimentos, e melhorar a qualidade.

A Suzuki Motor Corporation e terceiros contratados pela Suzuki Motor Corporation não divulgarão nem fornecerão as informações adquiridas a terceiros, exceto nos seguintes casos.

- Quando o usuário do veículo tiver consentido.
- Quando exigido ou permitido por leis e regulamentos, decisão judicial ou outra força legal.
- Quando fornecer dados que foram processados de forma que usuários e veículos não possam ser identificados, para uso por institutos de pesquisa, etc., em processamento estatístico, etc.

LOCALIZAÇÃO DO NÚMERO DE SÉRIE

DESCRIÇÃO

Registre os números de série do chassi e do motor na próxima página para uso em procedimentos como a emissão de documentos de registro do veículo. Você também precisará desses números para auxiliar seu concessionário ao solicitar peças.

NÚMERO DO CHASSI (VIN)

O número do quadro (1) está gravado na coluna de direção, conforme mostrado na ilustração.

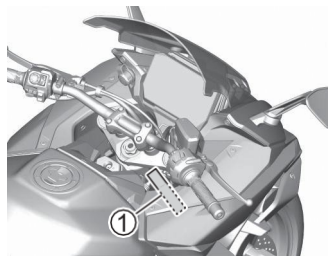

Anote o número do quadro aqui para referência futura.

Número do chassi VIN:

NÚMERO DE SÉRIE DO MOTOR

O número de série do motor (2) está gravado na carcaça do motor.

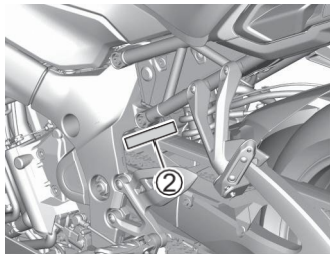

Anote o número de série do motor aqui para referência futura.

Número do motor:

NOTA:

- *Danificar ou perder estas chaves poderá gerar despesas significativas; portanto, manuseie-as com cuidado.*
- *Armazene a chave reserva cuidadosamente.*

ESPECIFICAÇÕES

DIMENSÕES E MASSA EM ORDEM DE MARCHA

Comprimento total	2140 mm (84.3 in)
Largura total.....	825 mm (32.5 in)
	840 mm (33.1 in)..... com opcional
	890 mm (35.0 in)..... com opcional
	895 mm (35.2 in)..... com opcional
Altura total.....	1215 mm (47.8 in)
	1280 mm (50.4 in)..... com opcional
Distância entre eixos.....	1460 mm (57.5 in)
Altura livre do solo.....	140 mm (5.5 in)
Massa em ordem de marcha	226 kg (498 lbs)

MOTOR

Tipo.....	Quatro tempos, refrigerado a líquido, DOHC
Número de cilindros	4
Diâmetro do cilindro	73.4 mm (2.890 in)
Curso do pistão.....	59.0 mm (2.323 in)
Cilindrada	999 cm ³ (61.0 cu. in)
Taxa de compressão	12.2 : 1
Sistema de combustível	Injeção eletrônica
Elemento filtrante do ar	Papel
Sistema de partida	Elétrico
Sistema de lubrificação	Cárter úmido

TRANSMISSÃO

Embreagem	Tipo multidisco em banho de óleo
Transmissão	6-marchas, de engate constante
Padrão de marchas	1-para-baixo, 5-para-cima
Relação de redução primária	1.553 (73/47)
Relações de, 1ª	2.562 (41/16)
marcha 2ª	2.052 (39/19)
3ª	1.714 (36/21)
4ª	1.500 (36/24)
5ª	1.360 (34/25)
6ª	1.269 (33/26)
Relação de redução final	2.588 (44/17)
Corrente de transmissão	RK 525GSH, 116 elos

CHASSI

Suspensão dianteira	Telescópica, mola helicoidal cilíndrica, amortecida a óleo
Suspensão traseira	Braço oscilante, mola helicoidal cilíndrica, amortecida a óleo
Curso da suspensão dianteira	120 mm (4.7 in)
Curso da roda traseira	130 mm (5.1 in)
Ângulo de caster	25°
Rastro	100 mm (3.9 in)
Ângulo de esterçamento	31° (direita e esquerda)
Raio de giro	3.1 m (10.2 ft)
Freio dianteiro	Disco duplo
Freio traseiro	Disco simples
Medida do pneu dianteiro	120/70ZR17M/C (58W), tubeless
Medida do pneu traseiro	190/50ZR17M/C (73W), tubeless

SISTEMA ELÉTRICO

Tipo de ignição	Ignição eletrônica (transistorizada)
Vela de ignição	NGK CR9EIA-9 ou DENSO IU27D
Bateria	12V 36.0 kC(10 Ah)/10 HR
Gerador	Gerador trifásico A.C
Fusível principal	30A
Fusíveis	10/10/10/10/10/10/15/10A
Fusível do ABS	20/15A
Farol principal	LED
Luz de posição	LED
Luz de freio / Lanterna traseira	LED
Luz de indicador de direção	LED
Luz da placa	LED
Iluminação do painel de instrumento	LED
Luz indicadora de ponto morto	LED
Luz indicadora de luz alta	LED
Luz indicadora de indicador de direção	LED
Luz indicadora de aviso de temperatura do líquido de arrefecimento	LED
Luz indicadora de aviso de pressão de óleo	LED
Luz indicadora de falha de injeção	LED
Luz indicadora de controle de tração	LED
Luz indicadora do ABS	LED
Luz indicadora de rotação do motor (MAIN/SUB)	LED
Luz indicadora de aviso geral	LED

CAPACIDADES

Tanque de combustível.....	19.0 L (5.0/4.2 US/Imp. gal)
Óleo do motor, com troca de óleo.....	2800 ml (3.0/2.5 US/Imp. qt)
com troca do filtro	3200 ml (3.4/2.8 US/Imp. qt)
Líquido de arrefecimento	2750 ml (2.9/2.4 US/Imp. qt)

INDICAÇÕES MOTUL

Na nossa linha de montagem, prezamos pela excelência e confiabilidade para garantir o melhor desempenho dos produtos finais. Para alcançar esse padrão de qualidade, recomendamos os produtos Motul, que se destacam pela tecnologia avançada e eficiência em lubrificação, proteção e manutenção de componentes mecânicos, contribuindo para a durabilidade e a performance dos nossos sistemas.

ÓLEO DE MOTOR

Recomendamos óleo de motor MOTUL. A MOTUL oferece óleos de alta performance para diferentes necessidades, que garantem proteção superior, com características específicas para diferentes modelos e tipo de uso:



MOTUL 5100 10W-40 4T

SAE	API	JASO
10W40	SP	MA2(2023)

Lubrificante semissintético com tecnologia Technosynthese® reforçado com Ester, ideal para o uso diário e urbano. Proporciona excelente proteção contra desgaste, estabilidade térmica e ótimo custo-benefício, sendo perfeito para motos de média cilindrada



MOTUL 7100 10W-40 4T

SAE	API	JASO
10W40	SP	MA2(2023)

Lubrificante 100% sintético reforçado com Ester, desenvolvido para motos de alta performance. Garante máxima proteção, resistência em condições extremas e maior limpeza interna do motor, sendo ideal para uso esportivo e viagens longas.

LÍQUIDO DE ARREFECIMENTO

A MOTUL oferece fluídos de arrefecimento para otimizar a dissipação de calor e manter a temperatura ideal do motor, garantindo desempenho e confiabilidade durante a pilotagem.



MOTUL MOTOCOOL EXPERT

Líquido de arrefecimento baseado em monoetilenoglicol com Tecnologia de Ácidos Orgânicos Híbridos (HOAT) desenvolvido para as ligas de alumínio leves usadas em sistemas de arrefecimento de motocicletas. O produto, pronto para uso, possui características anticorrosivas e não ataca vedações, mangueiras de borracha e peças de plástico.

*A cor do líquido de arrefecimento no tanque pode ser diferente daquela encontrada no mercado, mas isso não interfere na qualidade do produto.



MOTUL DOT 3&4(Classe FMVSS I16 DOT 3 / I16 DOT 4)

A MOTUL oferece fluídos de freio e embreagem de alta performance para garantir resposta precisa e máxima segurança, proporcionando controle e eficiência durante a pilotagem.

Para todos os tipos de freios de acionamento hidráulico e sistemas de embreagem que requeiram DOT 4 e DOT 3 conforme as recomendações dos fabricantes

ÍNDICE

A

ABS	1-19
AJUSTE DA SUSPENSÃO.....	1-191
ALÇAS DE BAGAGEM.....	2-190
ASSENTO	2-187
ASSENTO DIANTEIRO	2-187
ASSENTO TRASEIRO E TRAVA DO BANCO	2-188

B

BATERIA.....	3-22
BUJÃO DE DRENAGEM DE ÓLEO DO MOTOR.....	3-39

C

CARENAGEM	3-12
CONDIÇÃO DA MOTOCICLETA	4-8
CONECTOR DE DIAGNÓSTICO	3-9
CRONTOLE DE CRUZEIRO	2-150
CONVERSOR CATALÍTICO	6-2
CORRENTE DE TRANSMISSÃO	3-50

D

DESCANSO LATERAL	2-173
DESCANSO LATERAL / SISTEMA DE INTERTRAVAMENTO DE IGNIÇÃO	3-75
DIRETRIZES DE COMBUSTÍVEL	1-23
DIRETRIZES DE SEGURANÇA.....	1-2

E

ELEMENTO DO FILTRO DE AR	3-29
EM CASO DE SUPERAQUECIMENTO	4-3
EMBREGEM	3-56

F

FEIXE DO FAROL.....	3-88
FERRAMENTAS.....	3-11
FILTRO DE AR.....	3-27
FILTRO DE ÓLEO DO MOTOR.....	3-39
FLUÍDO DE FREIO.....	3-58
FREIOS	3-57
FUSÍVEIS	3-90

I	
INDICADOR DA BATERIA	2-39
INDICADOR DE LEMBRETE DE REVISÃO	2-39
INDICADOR DE NÍVEL DE COMBUSTÍVEL	2-38
INDICADOR DE POSIÇÃO DE MARCHA	2-37
INDICADOR DE TEMPERATURA DO LÍQUIDO DE ARREFECIMENTO DO MOTOR	2-33
INDICADORES DO PAINEL	4-7
INFORMAÇÕES DO COMPUTADOR DE BORDO DA MOTOCICLETA	6-4
INSPEÇÃO ANTES DE PILOTAR	3-8
INSPEÇÃO APÓS LIMPEZA	5-14
INTERRUPTOR DA BUZINA	2-163
INTERRUPTOR DA LUZ DE FREIO TRASEIRA	3-65
INTERRUPTOR DE IGNIÇÃO	2-158
INTERRUPTOR DE INDICADOR DE DIREÇÃO	2-164

INTERRUPTOR DE PARADA DO MOTOR	2-165
INTERRUPTOR DE PARTIDA ELÉTRICA	2-166
INTERRUPTOR DO PISCA-ALERTA	2-166
INTERRUPTORES DOS PUNHOS	2-8

L	
LCD	2-12
LIMPEZA DA MOTOCICLETA	5-7
LÍQUIDO DE ARREFECIMENTO DO MOTOR	3-44
LOCALIZAÇÃO DO NÚMERO DE SÉRIE	6-6
LOCALIZAÇÃO DOS COMPONENTES	2-2
LUBRIFICAÇÃO	3-20
LUZ INDICADORA DE ADVERTÊNCIA DA TEMPERATURA DO LÍQUIDO DE ARREFECIMENTO	2-28
LUZ INDICADORA DE ADVERTÊNCIA GERAL	2-26
LUZ INDICADORA DE DIREÇÃO	2-21

LUZ INDICADORA DE FALHA DE INJEÇÃO	2-21
LUZ INDICADORA DE PONTO MORTO “N”	2-24
LUZ INDICADORA DO ABS	2-29
LUZ INDICADORA DO CONTROLE DE TRAÇÃO	2-22
LUZ INDICADORA DO FAROL ALTO	2-27

M

MANETE DE FREIO	2-185
MANGUEIRA DE COMBUSTÍVEL	3-50
MANGUEIRA DO RADIADOR	3-49

O

O MOTOR NÃO DÁ PARTIDA	4-2
ÓLEO DO MOTOR	3-32

P

PAINEL DE INSTRUMENTOS	2-20
PASTILHAS DE FREIO	3-61
PEDAL DE CÂMBIO	3-66
PEDAL DO FREIO TRASEIRO	2-187
PNEUS	3-68
PORTA-DOCUMENTOS	2-190
PRECAUÇÕES DE PILOTAGEM	1-14
PREVENÇÃO DE CORROSÃO	5-5
PROCEDIMENTO DE ARMAZENAMENTO E LIMPEZA DA MOTOCICLETA	5-2
PROCEDIMENTO PARA RETORNO AO USO	5-5

Q

QUADRO DE MANUTENÇÃO	3-6
QUANDO O INDICADOR DE ALERTA DE PRESSÃO DO ÓLEO É EXIBIDO DURANTE A CONDUÇÃO	4-5

R

REABASTECIMENTO	2-174
RODA DIANTEIRA	3-76
RODA TRASEIRA	3-83
ROTAÇÃO DE MARCHA LENTA DO MOTOR.....	3-49

S

SELETOR DE MODO DE CONDUÇÃO SUZUKI (SDMS)	2-140
SISTEMA DE CONTROLE DE TRAÇÃO	2-143
SISTEMA DE ILUMINAÇÃO	3-88
SISTEMA SUZUKI EASY START.....	2-170
SOBRE OS FREIOS.....	1-19
SUSPENSÃO DIANTEIRA	2-192
SUSPENSÃO TRASEIRA.....	2-196

T

TACÔMETRO.....	2-32
TAMPA DO TANQUE DE COMBUSTÍVEL	3-67
TANQUE DE COMBUSTÍVEL.....	3-17
TOMADA USB.....	2-199
TROCA DE MARCHAS	2-177

V

VELA DE IGNIÇÃO.....	3-27
VELOCÍMETRO.....	2-31

Z

ZONA VERMELHA	2-32
---------------------	------

TERMOS E CONDIÇÕES

Concessão de garantia:

Os reparos em garantia deverão ser executados em qualquer concessionária autorizada JTA e compreendem o reparo e a substituição gratuita das peças defeituosas, desde que não excluídas pelas observações constantes abaixo:

- a) Qualquer reclamação ou serviço dentro do período de garantia, é necessário apresentar o presente Certificado de Garantia, acompanhado da Nota Fiscal de compra do veículo zero km.
- b) A JTA atenderá a motocicleta/motoneta em garantia através de suas concessionárias autorizadas, onde será efetuada a análise por parte do departamento de serviços pós-venda da JTA do componente sob suspeita de defeito.
- c) Se for constatada a deficiência de material ou fabricação, o serviço será efetuado gratuitamente, com exceção de custos de transporte de motocicleta/motoneta, de peças e materiais não cobertos pela garantia.
- d) A JTA tem exclusividade nos pareceres e não autoriza outra pessoa ou entidade a se responsabilizar ou julgar qualquer defeito apresentado durante a vigência da garantia.
- e) A substituição ou reparo, em qualquer circunstância, será de peça defeituosa e outras estritamente necessárias. Em hipótese alguma haverá substituição de conjuntos e subconjuntos se não forem necessários tecnicamente, tampouco a substituição da motocicleta/motoneta.
- f) Quando a solicitação de garantia, deverá ser apresentada à concessionária a motocicleta/motoneta e nunca a peça sob suspeita de defeito separadamente.
- g) As peças substituídas em garantia passam a ser de propriedade JTA.
- h) A JTA não se responsabiliza por lucros cessantes ou gastos decorrentes do tempo em que a motocicleta/motoneta ficar imobilizada para a execução de qualquer serviço, inclusive os realizados em garantia.

Itens não cobertos pela garantia:

Manutenção: As despesas relativas à reposição de itens de manutenção correrão por conta exclusiva do proprietário, inclusive no período de garantia. São considerados itens de manutenção os componentes ou produtos utilizados para execução nas revisões periódicas. Abaixo alguns exemplos:

- a) Calços de ajuste de válvulas, juntas, guarnições, retentores, anéis de vedação e vela de ignição, dentro outros.
- b) Custos de filtros, lubrificantes, líquidos de radiador, combustíveis, materiais de limpeza, dentre outros.

Desgaste natural:

Componentes que sofrem desgaste natural em função do uso deverão ser periodicamente substituídos, de acordo com a "Tabela de Manutenção" ou conforme avaliação das concessionárias autorizadas JTA.

Estes componentes estão cobertos apenas pela garantia legal de 90 (noventa) dias para vícios de fabricação ou montagem. Após este período, todas as despesas na substituição desses componentes são de responsabilidade do proprietário, não acobertados pela presente garantia.

- a) Desgaste natural de peças e conjuntos decorrentes da utilização da motocicleta/motoneta, tais como pneus, câmaras de ar, lâmpadas, corrente de transmissão, pinhão, coroa, baterias, componentes do sistema de freio (discos, sapatas, cabos, pastilhas e cubos da roda) discos de embreagem, amortecedores e cabos em geral.
- b) Descoloração ou alteração na tonalidade das superfícies (ex.: escapamento, tampas do motor, discos do freio e cubos das rodas).
- c) Desgaste, superaquecimento ou sobrecarga no uso no sistema de embreagem ou correia do CVT.
- d) Oxidação/corrosão, provenientes da utilização, maresia, exposição a ambiente corrosivo, lavagem incorreta ou com produtos agressivos.
- e) Descoloração ou alteração de tonalidade de peças plásticas.
- f) Ocorrências que não afetam a segurança ou o funcionamento normal da motocicleta/motoneta, segundo a JTA (ex.: leves sinais de vazamento de óleo, leves tendências direcionais e ruídos mecânicos).
- g) Danos de qualquer natureza decorrentes da utilização inadequada da motocicleta/motoneta (ex.: excesso de peso, impactos, etc.).
- h) Danos ocasionados pelo uso de combustível ou lubrificantes não especificados ou de baixa qualidade ou fora dos limites de abastecimento.
- i) Danos ocasionados por produtos ou procedimentos de limpeza e conservação inadequadas (origem química ou mecânica).
- j) Serviços de ajuste e limpeza, ocorrem por conta do proprietário.
- k) Defeitos e/ou danos gerais causados por tempo prolongado sem utilização (ex. bateria descarregada, pneus deformados ou com rachaduras, injetores obstruídos, bomba de combustível travada, etc.).
- l) Trincas, manchas condensação de vapor de água ou infiltrações, causadas por ação extrema de lavagem e/ou manuseio.
- m) Danos ao motor causados pela aspiração de água durante a pilotagem em terreno alagado.
- n) Danos gerais causados pelo não respeito às instruções de utilização, pilotagem e conservação descritas no "Manual do proprietário".
- o) Danos ao sistema elétrico decorrentes do uso de acessórios não originais (alarmes, rastreadores, farol auxiliar, lâmpadas LED) ou auxílio externo para partida, etc.
- p) Desgaste por atrito de uso (assento, manoplas, pedaleiras, manetes, pedais, cavaletes, tanque de combustível, carenagem, etc.).

TERMOS E CONDIÇÕES

Outras exclusões de garantia:

- a) Falhas dos sistemas de controle de emissões e de combustível causadas por alterações, acidentes, uso inadequado ou utilização de aditivos não incorporados ao combustível, especificação discordante da estabelecida pelo ANP (Agência Nacional de Petróleo) para uso automotivo, incluindo-se contaminação ou adulteração.
- b) Falhas ou danos devidos à utilização de lubrificantes, combustíveis, fluidos ou gases não especificados nesse manual.
- c) Os pneus podem sofrer impactos em obstáculo, buracos, gulas ou sarjetas que podem ocasionar cortes e rompimentos dos cordéis internos dos pneus ou das bandas laterais, inutilizando-os. Os primeiros sintomas dessa avaria são: Desbalanceamento, vibrações, esvaziamento, estouro ou surgimento de bolhas, estas avarias não são causadas por defeitos, portanto, não são cobertas por garantia. Mesmo quando os pneus, dentro de sua vida útil, forem mantidos com a pressão correta e alinhados/balanceados corretamente, produzem um ruído característico durante a pilotagem, o que é considerado absolutamente normal.
- d) Balanceamento e alinhamento das rodas e pneus, desde que não sejam necessários como parte de um reparo em garantia.
- e) Recarga da bateria.
- f) Danos causados por pedras, granizos, cavaco, maresia, dentre outros da mesma natureza.
- g) Danos por condições ambientais, fenômenos de natureza e/ou de produtos não recomendados.
- h) Prejuízos ou despesas decorrentes de custos com transporte, hospedagem, refeição, hospitais e atrasos, dentre outros da mesma natureza.
- i) Condensação de vapor de água dentro de componentes como os faróis, lanternas e painel de instrumentos devido a variação térmica em condições de presença elevada de umidade ou lavagem da motocicleta/motoneta com peças aquecidas ou a lavagem com jato direcionado aos respiros das respectivas peças.
- j) Motocicletas/motonetas com pintura fosca não devem ser polidas com ceras ou polidores, pois isto causará a degradação da pintura.
- k) A longo prazo, o uso de ceras e limpadores à base de silicone provocam deterioração do material plástico. Não utilize produtos que contenham silicone em peças plásticas, especialmente nos faróis, lanternas, para-brisas e painel de instrumentos que poderão apresentar fissuras. Plásticos de coloração escura poderão apresentar descoloração.
- l) Estacionar sua motocicleta/motoneta próximo a fontes, piscinas ou áreas com a presença de cloro poderá causar corrosão das partes metálicas.
- m) Estacionar sua motocicleta/motoneta próximo a fontes de calor como por exemplo o escapamento de uma outra motocicleta ou um forno poderá causar deformação das partes plásticas.

Extinção de garantia:

A JTA cancelará a garantia caso:

- a) Não houver o cumprimento das recomendações descritas no "Manual do Proprietário" e no presente "Termo de Garantia".
- b) Ocorrer adulteração no hodômetro (Quilometragem).
- c) Motocicleta/motoneta for utilizada além das capacidades estabelecidas, tais como: Excesso de passageiros, de carga e reboque.
- d) Ocorrer sinistros causados por fenômenos naturais e/ou agente externo, tais como incêndios, imersão total ou parcial em alagamentos, acidentes, roubos, etc.
- e) Reparo ou qualquer revisão não realizada ou realizada fora das concessionárias autorizadas JTA, mesmo que seja um reparo de sinistro autorizado por seguradora.
- f) Revisões e Tolerâncias:
1ª revisão: tolerância de ± 300 km e de -10 a +30 dias corridos.
Demais revisões: tolerância de ± 300 km e de -30 a +30 dias corridos.
Revisão próxima ao vencimento de 2 anos: tolerância de ± 300 km e de -30 a 0 dias corridos.
- g) For utilizado qualquer óleo lubrificante de motor com viscosidade diferente da SAE 10W40 e especificações inferiores a API-SL e JASO MA2, ou qualquer tipo de aditivo for adicionado ao óleo lubrificante de motor.
- h) Forem utilizados filtro de óleo e de ar não originais.
- i) Seja constatado o uso incorreto da motocicleta/motoneta ou utilização desta em qualquer tipo de competição, ou manobras radicais.
- j) Forem feitas quaisquer alterações de características da motocicleta/motoneta não previstas ou autorizadas expressamente pelo fabricante.
- k) For constatada a instalação, o uso ou a adaptação de peças ou acessórios não originais.
- l) For constatado avaria no item reclamado.
- m) O item reclamado tiver sido removido e/ou desmontado fora de uma concessionária autorizada JTA.
- n) Haja utilização frequente da motocicleta/motoneta em cidades litorâneas e constatado a não utilização de cuidados especiais, tais como lavagem da motocicleta/motoneta com água doce e sabão neutro imediatamente após o uso, além de lubrificar a mesma, para se evitar o acúmulo de sal e com isso a oxidação das partes metálicas da motocicleta/motoneta. Lembramos que não é considerado condição normal de uso a utilização da motocicleta/motoneta em regiões litorâneas, pois o contato com a água do mar e/ou maresia causa oxidação nas partes metálicas da motocicleta.

Responsabilidade da Concessionária:

- Preencher o certificado e Check List de garantia com todos os dados necessários.
- Explicar ao proprietário suas responsabilidades e sua importância quanto às manutenções.
- Certificar-se de que todos os reparos e inspeções foram efetuados conforme as especificações da JTA.

A JTA reserva-se ao direito de alterar os termos desta garantia, bem como os seus produtos, a qualquer tempo

A SUZUKI - J. TOLEDO reserva-se o direito de conceder a extensão do prazo de garantia legal para o total de 24 meses (sendo 3 meses de garantia legal e mais 21 meses de garantia contratual) às motocicletas adquiridas a partir do ano/modelo 2024/2025, com faturamento de 01/04/2025 em diante (sendo de 12 meses a garantia total das motocicletas adquiridas antes dessa data e sem limite de quilometragem). Desde que o cliente esteja de acordo que o prazo de atendimento das reclamações em garantia serão de até 90 dias e somente será concedida a garantia se forem executadas as revisões periódicas estabelecidas na Tabela de Manutenção e atendido os requisitos preestabelecidos, mediante a apresentação deste certificado com os quadros correspondentes às revisões já vencidas devidamente preenchidas e assinadas pelo concessionário autorizado SUZUKI - J. TOLEDO no território nacional.

Quadro de Manutenções (Informativo)

1000 Km (ou 2 meses, o que ocorrer primeiro)	6000 Km (ou 12 meses, o que ocorrer primeiro)	12000 Km (ou 24 meses, o que ocorrer primeiro)
18000 Km	24000 Km	30000 Km
36000 Km	42000 Km	48000 Km
54000 Km	60000 Km	66000 Km

Para maiores informações, consulte "Tabela de manutenção" no Manual do Proprietário

CONTROLE DA POLUIÇÃO SONORA

Este veículo atende as exigências das legislações vigentes de controle da poluição sonora para veículos automotores (Resolução nº 02/1993, complementada pela Resolução nº 268/2000 do conselho nacional do meio ambiente – CONAMA). O limite máximo de ruído para fiscalização de veículos em circulação é:

x dB(A) / x rpm

Conforme NBR-9714

CONTROLE DA POLUIÇÃO DO AR

Este veículo atende as exigências do programa de controle da poluição do ar por motocicletas e veículos similares – Promot. Conforme artigo 6º da Resolução CONAMA nº 432/201, os valores de CO, HC e velocidade angular do motor em marcha lenta com base nos valores comprovados no ensaio de certificação são:

Marcha lenta	Valor Recomendado	Valor Medido
Gás	XX ± XX rpm	X rpm
CO	Abaixo de 5.000 (ppm)	0,00 ppm
HC	Abaixo de 50 (ppm)	X ppm

Ainda que a velocidade angular do motor em marcha lenta (rotação em marcha lenta) seja observada, os valores aferidos podem sofrer alterações, devido condições adversas, entre elas; utilização incorreta do veículo, combustível de baixa qualidade, manutenção não conforme e a não utilização de peças originais.

Este manual possui informações fundamentais para o correto e melhor desempenho de seu veículo, além de contribuir com a preservação do meio ambiente. Siga rigorosamente as recomendações deste.

ASSISTÊNCIA AO PROPRIETÁRIO

COMO AGIR CASO SUA MOTOCICLETA APRESENTE ALGUM PROBLEMA TÉCNICO

A Suzuki J Toledo se preocupa não só em oferecer motocicletas de excelente qualidade, economia e desempenho, mas também em mantê-las em perfeitas condições de uso, contando para isso com uma rede de assistência técnica – as concessionárias Autorizadas Suzuki J Toledo e postos de serviços. Por isso, se sua motocicleta apresentar algum problema técnico proceda da seguinte forma:

- 1- **Dirija-se a uma Concessionária Autorizada Suzuki J Toledo para que o problema apresentado seja corrigido.**
- 2- Persistindo o problema e se o atendimento for considerado insatisfatório, dirija-se ao Gerente de Serviços da Concessionária.
- 3- Caso o problema não tenha sido solucionado, apesar dos procedimentos anteriores, entre em contato com a:

J TOLEDO SUZUKI MOTOS DO BRASIL
DEPARTAMENTO DE SERVIÇOS
AV. PREFEITO LUIZ LATORRE, 4950
CEP: 13209-430 – JUNDIAÍ – SP
e-mail: jtoledo@suzukimotos.com.br

que tomará as providências necessárias.



Escaneie o QR Code ao lado para acessar o **Manual Básico de Segurança no Trânsito**,
Ou acesse:
<https://suzukimotos.com.br>



SUZUKI MOTOS DO BRASIL
J TOLEDO DA AMAZÔNIA
Original preparado por Suzuki Motor Corporation



**PRODUZIDO NO
POLO INDUSTRIAL
DE MANAUS**

CONHEÇA A AMAZÔNIA