



[GSX1300R]

MANUAL DO PROPRIETÁRIO

Rev160626



Este manual deve ser considerado parte permanente da sua moto e deve permanecer na moto quando esta for vendida ou transferida para um novo proprietário ou operador. O manual contém informações e instruções de segurança importantes que devem ser lidas com atenção antes de operar a moto.

IMPORTANTE

IMPORTANTES INFORMAÇÕES DE AMACIAMENTO PARA SUA MOTO

Os primeiros 1600 km são os mais importantes da vida da sua moto. O amaciamento correto durante este período ajuda a assegurar a máxima vida útil e o melhor desempenho da sua nova moto. As peças Suzuki são fabricadas com materiais de alta qualidade e as peças têm tolerâncias altas. Um amaciamento correto permite que as peças se ajustem umas nas outras de forma adequada. A fiabilidade e o desempenho da motocicleta dependem do cuidado especial e das cautelas durante o período de amaciamento.

É especialmente importante evitar usar o motor de forma que exponha os componentes internos a um aquecimento excessivo.

Consulte a seção AMACIAMENTO para recomendações específicas durante este período.

AVISO / **CUIDADO** / **INFORMAÇÃO** / **NOTA**

Leia este manual e siga as instruções com atenção.

Para destacar informações especiais, o símbolo  e as palavras **AVISO**, **CUIDADO**, **INFORMAÇÃO** e **NOTA** têm significados especiais.

Tenha atenção especial às mensagens destacadas por estas palavras de sinalização:

AVISO

Indica um perigo em potencial que pode provocar morte ou lesões graves

CUIDADO

Indica um perigo em potencial que pode provocar lesões moderadas ou ligeiras.

INFORMAÇÃO

Indica um perigo em potencial que pode provocar danos ao veículo ou nos equipamentos.

NOTA: Indica informações especiais que facilitam a manutenção ou tornam mais claras as instruções.

PREFÁCIO

Motociclismo é um dos esportes mais excitantes que existe. Para que você aproveite ao máximo, é muito importante estar totalmente familiarizado com as informações contidas nesse Manual de Proprietário antes de pilotar a motocicleta.

O cuidado e a manutenção adequada que a sua motocicleta precisa estão descritos neste manual. Ao seguir rigorosamente essas instruções, você estará garantindo uma longa vida útil à sua motocicleta sem a ocorrência de problemas.

Sua concessionária autorizada Suzuki dispõe de técnicos experientes e capacitados para fornecer à sua máquina o melhor serviço possível com as ferramentas e equipamentos corretos.

Todas as informações, ilustrações e especificações contidas nesse manual estão baseadas nos dados mais atualizados do produto disponíveis na data da sua publicação.

Devido a aperfeiçoamentos ou outras mudanças, podem haver algumas diferenças entre as informações desse manual e a sua motocicleta. A Suzuki reserva-se o direito de introduzir alterações a qualquer momento.

Cabe salientar que este manual se aplica à todas as especificações que podem ter variações de acordo com o mercado local e aborda todos os equipamentos. No entanto o seu modelo pode ter uma padronização diferente da exibida neste manual.



CONTEÚDO

INFORMAÇÕES DE SEGURANÇA

1

CONTROLES, EQUIPAMENTOS E AJUSTES

2

INSPEÇÃO E MANUTENÇÃO

3

SOLUÇÃO DE PROBLEMAS

4

**PROCEDIMENTO DE ARMAZENAGEM E LIMPEZA DA
MOTOCICLETA**

5

INFORMAÇÕES AO CONSUMIDOR

6

ESPECIFICAÇÕES GERAIS

INDICAÇÕES MOTUL

ÍNDICE

INFORMAÇÕES DE SEGURANÇA

| | |
|---------------------------------------|------|
| DIRETRIZES DE SEGURANÇA | 1-2 |
| PRECAUÇÕES DE PILOTAGEM | 1-10 |
| SOBRE OS FREIOS | 1-13 |
| DIRETRIZES DE COMBUSTÍVEL | 1-17 |
| USO DE ACESSÓRIOS E CARREGAMENTO..... | 1-19 |
| MODIFICAÇÕES..... | 1-22 |

INFORMAÇÕES DE SEGURANÇA

DIRETRIZES DE SEGURANÇA

ACIDENTES PODEM SER EVITADOS

Por favor, siga as precauções básicas descritas neste capítulo sobre o uso diário e garanta que conduza com cuidado.

Para evitar acidentes, preste sempre a máxima atenção ao conduzir.

Os acidentes de motocicleta por vezes ocorrem porque outros condutores não o detectam. Tenha cuidado com o seguinte ao conduzir:

- Esteja ciente de que os acidentes ocorrem frequentemente quando um carro que se aproxima de uma motocicleta vira à sua frente.
- Não circule nos pontos cegos de outros condutores.
- Não vire bruscamente o guidão nem conduza com uma só mão, pois isso pode causar derrapagens ou quedas.
- Para minimizar lesões causadas por quedas ou acidentes, use equipamento de proteção, como capacetes e luvas. Para obter informações sobre o equipamento e vestuário adequados, consulte "VESTUÁRIO DE PROTEÇÃO" na página 1-4

- Ao conduzir, segure o guidão com as duas mãos e mantenha os pés nas pedaleiras. Os passageiros devem segurar o corpo do condutor firmemente com as duas mãos, ou agarrar a alça do banco ou o bagageiro, se equipado, e colocar os pés nas pedaleiras traseiras.

- Os acessórios que utiliza com a sua motocicleta e a forma como carrega a sua bagagem na moto podem criar perigos.

A aerodinâmica, a condução, o equilíbrio e ângulo de inclinação podem ser afetados, e a suspensão e os pneus podem ficar sobrecarregados.

Leia a seção "USO DE ACESSÓRIOS E CARREGAMENTO" na página 1-19.

Etiquetas na motocicleta

Leia e siga todas as etiquetas na motocicleta. Certifique-se de que compreende todas as etiquetas. Não remova nenhuma etiqueta da motocicleta.

Grau de severidade dos danos e resumo

O nível de severidade da etiqueta afixada na motocicleta é indicado pelo símbolo de aviso ⚠ e pela cor de fundo na parte superior da etiqueta (1).

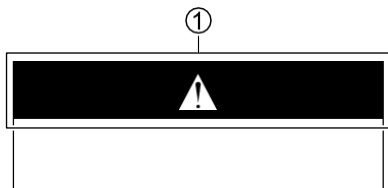

AVISO: ⚠ com fundo laranja

Indica um potencial perigo, se manuseado incorretamente (não seguido), pode resultar em lesões graves ou fatais.

CUIDADO: ⚠ com fundo amarelo

Indica um potencial perigo, se manuseado incorretamente (não seguido), pode resultar em lesões moderadas ou leves.

Checagens de rotina e inspeções periódicas

Para evitar acidentes ou avarias, certifique-se de realizar verificações de rotina e inspeções periódicas.

Se a motocicleta fizer um som incomum, cheirar estranho ou libertar fluidos, faça uma inspeção na sua concessionária.

Para obter informações sobre verificações de rotina e inspeções periódicas, consulte "INSPEÇÃO E MANUTENÇÃO" na página 3-2.

⚠ AVISO

Conduzir em alta velocidade, aumenta a possibilidade de perda de controle da motocicleta, que pode resultar em acidente.

Sempre conduza na velocidade adequada ao terreno, visibilidade, condições da pista, sua experiência e habilidade.

⚠ AVISO

Se você remover mesmo uma das mãos ou pés da motocicleta, pode reduzir sua capacidade de controlar o veículo. Isso pode fazer você perder o equilíbrio e cair da motocicleta. Pode se machucar ou causar um acidente.

Mantenha sempre as duas mãos no guidão e os dois pés nas pedaleiras da motocicleta durante a operação.

VESTUÁRIO DE PROTEÇÃO

Descrição

Tanto o piloto quanto o passageiro devem usar capacetes, assim como roupas e equipamentos de proteção que ofereçam alto nível de segurança. Consulte as informações abaixo ao adquirir estes equipamentos.



Para reduzir o risco de lesões:

- Use capacete, proteção para os olhos e roupas protetoras.
- Leia o manual do proprietário com atenção.

Capacete

- Use sempre o capacete e ajuste a alça firmemente. Escolha um capacete que se ajuste confortavelmente à sua cabeça, mas não exerça pressão excessiva.
- Use sempre uma viseira ou óculos de proteção. Estes itens protegem o campo de visão do vento e também protegem os olhos contra insetos no ar, poeira e pequenas pedras lançadas por veículos à sua frente.

AVISO

Se você não usar capacete, tem um risco aumentado de morte ou ferimentos graves em um acidente. Se usar um capacete que não se ajuste corretamente ou que não esteja firmemente preso, ele pode não fornecer a proteção para a qual foi projetado. O piloto e o passageiro devem usar um capacete que se ajuste corretamente e esteja firmemente preso.

Vestuário para pilotagem

- Use equipamentos de proteção e roupas que ofereçam um alto nível de proteção. Use blusas de manga longa e calças compridas, de cores claras e chamativas, que exponham o mínimo de pele possível. Isso reduzirá o impacto de eventos inesperados no corpo. Roupas folgadas ou extravagantes podem ser desconfortáveis e inseguras ao pilotar sua motocicleta. Escolha roupas de pilotagem de boa qualidade.

- Use sempre luvas. Luvas feitas de couro resistente à fricção são adequadas.
- Use calçados que facilitem a operação dos controles da motocicleta e que cubram seus tornozelos.
- Quando necessário, use jaquetas e calças equipadas com proteções.

AVISO

Se a pessoa no banco traseiro usar uma jaqueta ou casaco longo, ela pode tampar a luz traseira ou o pisca-alerta. Isso é perigoso, pois os veículos que seguem atrás podem não o perceber. As pessoas que viajam no banco traseiro devem evitar o uso de jaquetas ou casacos longos, se possível. Se usar essas peças, posicione as laterais da roupa sob as nádegas para que não tampe a luz traseira ou o pisca-alerta.

Vestuário de um passageiro

Um passageiro precisa da mesma proteção que o piloto, incluindo um capacete e roupas adequadas. O passageiro não deve usar cadarços longos ou calças folgadas que possam se prender na roda ou na corrente.

SITUAÇÕES ESPECIAIS EXIGEM CUIDADOS ESPECIAIS

Dia com vento

Ao pilotar com vento lateral forte, que pode ocorrer na entrada de túneis, em pontes ou ao ultrapassar ou ser ultrapassado por caminhões grandes, a motocicleta pode ser desviada pela força do vento.

Controle sua velocidade e segure firme o guidão.

Mantenha-se afastado do acostamento e da lateral direita da pista.

AVISO

Ventos laterais repentinos, que podem ocorrer ao ser ultrapassado por veículos maiores, na saída de túneis ou em áreas montanhosas, podem fazer você perder o controle da motocicleta.

Reduza sua velocidade e fique atento à possibilidade de ventos laterais repentinos.

Dia de chuva, Dia de neve

Quando a superfície da estrada estiver molhada, irregular ou com baixa aderência, freie com cuidado.

A distância de frenagem aumenta em dias chuvosos. Evite áreas viárias pintadas, bueiros e áreas com aparência oleosa, pois podem ser especialmente escorregadias.

Tome cuidado extra em cruzamentos ferroviários, grelhas de metal e pontes. Quando começa a chover, qualquer óleo ou graxa na estrada sobe à superfície da água. Estacione e aguarde alguns minutos até que esta película de óleo seja lavada antes de pilotar. Sempre que houver dúvida sobre as condições da estrada, reduza a velocidade!

- Reduza a velocidade antes de entrar em curvas. Nessas situações, a tração disponível entre seus pneus e a superfície da estrada é limitada. Quando estiver inclinado em uma curva, evite frear. Endireite a moto antes de frear.

NOTA: Depois que a motocicleta for lavada ou quando tiver passado por poças d'água, os freios podem ter menor aderência.

Se os freios estiverem com baixa aderência, circule em baixa velocidade prestando bastante atenção à frente e à traseira da motocicleta, acionando os freios suavemente até que eles respondam firmemente.

AVISO

Frear excessivamente quando a aderência estiver limitada fará com que seus pneus derrapem, possivelmente resultando em perda de controle direcional ou fazendo com que você e sua motocicleta caiam.

Freie com cuidado quando a aderência estiver limitada.

Vias Alagadas

Não circule com sua motocicleta em vias alagadas.

Se for extremamente necessário circular em uma via alagada, vá devagar verificando a operação dos freios. Após trafegar em uma via alagada, solicite a sua concessionária que verifique os seguintes itens:

- Eficiência dos freios
- Conectores e fiações molhados, e presença de água no compartimento da bateria
- Deslizamento da correia de transmissão
- Lubrificação inadequada dos rolamentos, etc.
- Nível e aparência do óleo do motor (se o óleo estiver esbranquiçado, há água no óleo e uma troca é necessária)

INFORMAÇÃO

Circular com a motocicleta em vias alagadas pode fazer com que o motor pare de funcionar e pode causar falhas em componentes elétricos e danos ao motor.

Não circule com sua motocicleta em vias alagadas.

CONHEÇA SEUS LIMITES

Sempre pilote dentro dos limites das suas próprias habilidades. Conhecer esses limites e permanecer dentro deles ajudará você a evitar acidentes.

Uma das principais causas de acidentes envolvendo apenas uma motocicleta (e nenhum outro veículo) é entrar em uma curva em velocidade excessiva. Antes de entrar em uma curva, ajuste a velocidade de inclinação adequadamente baixa e um ângulo de inclinação apropriado.

Mesmo em vias retas, pilote a uma velocidade que seja apropriada para o tráfego, visibilidade e condições da pista, para sua motocicleta e para sua experiência.

Pilotar uma motocicleta com segurança exige que suas habilidades mentais e físicas estejam totalmente presentes na experiência. Você não deve tentar operar um veículo motorizado, especialmente um de duas rodas, se estiver cansado ou sob a influência de álcool ou outras drogas.

Álcool, drogas ilegais e até mesmo alguns medicamentos prescritos e de venda livre podem causar sonolência, perda de coordenação, perda de equilíbrio e, especialmente, perda do bom senso. Se você estiver cansado ou sob a influência de álcool ou outras drogas, **POR FAVOR, NÃO PILOTE sua motocicleta.**

PRATIQUE LONGE DO TRÂNSITO

Sua habilidade de pilotagem e seu conhecimento mecânico formam a base para práticas seguras de condução.

Sugerimos que você pratique a pilotagem de sua motocicleta em uma situação sem tráfego até estar totalmente familiarizado com sua máquina e seus controles.

TRANSPORTANDO PASSAGEIRO

Esta motocicleta tem capacidade para duas pessoas.

Não tente pilotar transportando mais de um passageiro. Tentar fazer isso é muito perigoso.

Como transportar um passageiro

Transportar um passageiro, quando feito corretamente, é uma ótima maneira de compartilhar a alegria de pilotar uma motocicleta. Você terá que alterar um pouco seu estilo de pilotagem, pois o peso extra do passageiro afetará a dirigibilidade e a frenagem.

Você também pode precisar ajustar as pressões dos pneus e a suspensão; consulte as seções Pressão dos Pneus e Carga e Suspensão para obter mais detalhes.

- PRESSÃO DOS PNEUS E CARGA: (👉 3-43)
- AJUSTE DA SUSPENSÃO: (👉 2-89)
- LIMITE DE CARGA: (👉 1-20)

Antes de convidar alguém para ser seu passageiro, você precisa estar totalmente familiarizado com a operação da motocicleta.

Certifique-se de que os passageiros entendam o seguinte antes de andarem com você.

- O passageiro deve sempre segurar na sua cintura ou quadris, ou na alça do banco ou no bagageiro, se equipado.
- Peça ao seu passageiro para não fazer movimentos bruscos. Quando você inclinar para fazer uma curva, o passageiro deve inclinar-se junto com você.
- O passageiro deve sempre manter os pés nas pedaleiras, mesmo quando você parar no semáforo. Para ajudar a prevenir queimaduras, avise seu passageiro para não encostar no tubo de escape ou silencioso ao montar ou desmontar da sua motocicleta.

SOBRE O MONÓXIDO DE CARBONO

Para evitar intoxicação por monóxido de carbono, ligue o motor em um local bem ventilado.

Contido nos gases de escape, o monóxido de carbono é um gás incolor e inodoro, sendo, portanto, difícil de ser percebido.

▲ AVISO

Os gases de escape contêm monóxido de carbono, um gás perigoso que é difícil de detectar por ser incolor e inodoro. Inalar monóxido de carbono pode causar morte ou ferimentos graves.

Nunca ligue o motor ou o deixe funcionando em ambientes fechados ou onde haja pouca ou nenhuma ventilação.

SEJA CONSCIENTE NO TRÂNSITO

Sempre respeite os limites de velocidade, as leis locais e as regras básicas de trânsito.

Dê um bom exemplo para os outros demonstrando uma atitude cortês e um estilo de pilotagem responsável.

CONCLUSÃO

Para evitar acidentes, são necessários cautela e julgamento apropriados ao ambiente. Além do estado do tráfego, da via e do clima, a condição da motocicleta também muda. Adicionalmente, o movimento de outros veículos é difícil de prever, portanto, esteja sempre atento.

Circunstâncias além do seu controle podem levar a um acidente.

Você precisa se preparar para o inesperado usando capacete e outros equipamentos de proteção, e aprendendo técnicas de frenagem de emergência e desvio para minimizar os danos para você e para sua motocicleta.

PRECAUÇÕES DE PILOTAGEM

AMACIAMENTO

Descrição

Os primeiros 1.600 km são os mais importantes na vida da sua motocicleta.

A operação adequada durante este período de amaciamento ajudará a garantir a vida útil máxima e o melhor desempenho da sua nova motocicleta. Durante o período de amaciamento, evite marcha lenta desnecessária, aceleração ou desaceleração súbita, mudanças bruscas de direção e frenagens repentinas.

As diretrizes a seguir explicam os procedimentos corretos de amaciamento.

Recomendação de Rotação Máxima do Motor

A tabela abaixo mostra a recomendação de rotação máxima do motor durante o período de amaciamento.

| | | |
|---------------|--------------------------|-------------------------|
| Inicial | 800 km (500 milhas) | Abaixo de 5500 r/min |
| Intermediário | 1600 km (1000 milhas) | Abaixo de 8000 r/min |
| Final | 1600 km (1000 milhas) | Abaixo da Zona Vermelha |

Varie a rotação do motor

Varie a rotação do motor durante o período de amaciamento. Isso permite que as peças sejam "carregadas" (auxiliando o processo de assentamento) e depois "descarregadas" (permitindo que as peças esfriem). Embora seja essencial colocar algum estresse nos componentes do motor durante o amaciamento, você deve ter cuidado para não sobrecarregar o motor excessivamente.

Amaciamento dos pneus novos

Pneus novos precisam de amaciamento adequado para garantir o desempenho máximo, assim como o motor.

Assente a superfície da banda de rodagem aumentando gradualmente os ângulos de inclinação nas curvas durante os primeiros 160 km antes de tentar o desempenho máximo.

Evite acelerações bruscas, curvas fechadas e frenagens fortes nos primeiros 160 km.

AVISO

A falha em realizar o amaciamento dos pneus pode causar derrapagem e perda de controle.

Tenha cuidado extra ao pilotar com pneus novos. Execute o amaciamento adequado dos pneus conforme descrito nesta seção e evite acelerações bruscas, curvas fechadas e frenagens fortes nos primeiros 160 km.

Atente-se a Primeira e Mais Crítica Manutenção

A manutenção inicial (manutenção de amaciamento) é o serviço mais importante que sua motocicleta receberá. Durante a operação de amaciamento, todos os componentes do motor terão se ajustado e assentado.

A manutenção necessária como parte do serviço inicial inclui a correção de todas as regulagens, aperto de todos os fixadores e substituição do óleo contaminado.

A realização oportuna deste serviço ajudará a garantir que você obtenha a melhor vida útil e desempenho do motor.

NOTA: A manutenção de 1.000 km deve ser realizada conforme descrito na seção INSPEÇÃO E MANUTENÇÃO deste Manual do Proprietário. Atenção especial às mensagens de CUIDADO e ATENÇÃO naquela seção.

EM SUBIDAS E DESCIDAS

Pilotagem em ladeiras

- Ao subir ladeiras íngremes, a motocicleta pode começar a perder velocidade e demonstrar falta de potência.

Neste momento, você deve reduzir para uma marcha mais baixa para que o motor volte a operar em sua faixa de potência normal. Troque de marcha rapidamente para evitar que a motocicleta perca força.

- Ao descer uma ladeira longa e íngreme, use a compressão do motor para auxiliar os freios, reduzindo para uma marcha mais baixa. A aplicação contínua dos freios pode superaquecê-los e reduzir sua eficácia.

- Tome cuidado para não permitir que o motor acelere excessivamente (atingindo o limitador de rotação) ao descer uma ladeira.

AVISO

A aplicação contínua dos freios por um longo tempo pode superaquecê-los e reduzir sua eficácia, o que pode resultar em um acidente. Reduza a velocidade suficientemente antes de se aproximar de uma ladeira.

INFORMAÇÃO

Manter a motocicleta parada usando o acelerador e a embreagem em ladeiras pode danificar a embreagem da motocicleta.

Use os freios para parar a motocicleta em ladeiras.

ESTACIONANDO

Como estacionar

Para evitar roubo, certifique-se de travar o guidão e remover a chave ao sair da motocicleta.

Consulte "CHAVE DE IGNIÇÃO" na página 2-69.

- Estacione a motocicleta em um local onde não interfira no tráfego.
- Não estacione ilegalmente.
- Não toque no tubo de escape, silenciador ou motor quando o motor estiver funcionando ou por algum tempo após ser desligado.
- Estacione a motocicleta em um local plano e vire o guidão completamente para a esquerda. Evite estacionar com o guidão virado para a direita.
- Estacione a motocicleta em um local onde outras pessoas não toquem no tubo de escape, silenciador ou motor.
- Quando for inevitável estacionar a motocicleta em uma superfície instável, como inclinação, cascalho, superfície irregular ou solo macio, tenha cuidado ao incliná-la ou movê-la.

AVISO

O catalisador instalado no silenciador aquece a uma temperatura muito alta e pode causar incêndios se colocado em proximidade com material inflamável quando a motocicleta estiver estacionada.

Ao estacionar, verifique se não há material inflamável, como grama seca, madeira, papel ou óleo nas proximidades.

CUIDADO

Tubos de escape e silenciadores quentes podem causar queimaduras graves.

O tubo de escape ou silenciador permanecerá suficientemente quente para causar queimaduras por algum tempo após o motor ser desligado.

Estacione a motocicleta onde pedestres ou crianças não tenham probabilidade de tocar no tubo de escape ou silenciador.

NOTA:

- *Se a motocicleta for ser estacionada no descanso lateral em uma leve inclinação, a frente da motocicleta deve ficar voltada para cima da ladeira para evitar que ela role para frente e saia do descanso lateral. Você pode deixar a motocicleta engatada na 1ª marcha para ajudar a evitar que ela role para fora do descanso lateral. Coloque em ponto morto antes de ligar o motor.*
- *Se um dispositivo antifurto opcional, como um cadeado em U, trava de disco de freio ou corrente for usado para evitar roubo, certifique-se de removê-lo antes de mover a motocicleta.*

AO EMPURRAR A MOTOCICLETA

Desligue a chave de ignição ao empurrar a motocicleta.

SOBRE OS FREIOS

O QUE É ABS?

O ABS é um dispositivo que controla a frenagem durante a pilotagem para evitar o travamento das rodas.

A unidade de medição inercial (IMU) fornece controle ABS de acordo com a inclinação da superfície da estrada para evitar que o pneu traseiro levante quando o freio dianteiro é acionado com força.

A frenagem é realizada usando o manete de freio e o pedal do freio da mesma maneira que em uma motocicleta sem ABS.

O ABS controla a pressão dos freios eletronicamente. Este sistema monitora a velocidade de rotação das rodas e opera para evitar o travamento das rodas reduzindo a pressão dos freios quando o travamento é detectado.

Nenhuma operação de frenagem especial é necessária, pois o ABS opera continuamente, exceto em baixas velocidades, abaixo de 8 km/h, e quando a bateria está descarregada. O manete e o pedal do freio vibram suavemente quando o ABS é ativado para evitar o travamento das rodas durante a frenagem.

Isso não é uma anormalidade. Continue a aplicar os freios.

A distância de frenagem com ABS pode ser maior do que a de uma motocicleta sem ABS, dependendo de erros de julgamento, operação incorreta e condições da superfície da estrada e do clima. Não se torne excessivamente dependente do ABS.

O ABS pode não funcionar corretamente se os pneus forem substituídos por pneus não especificados. Para garantir o funcionamento cor-

reto do ABS, use apenas os pneus especificados na dianteira e traseira. Consulte "PNEUS" na página 3-41.

AVISO

A falha em usar bom senso com o ABS pode ser perigosa. O ABS não pode compensar condições ruins da estrada, mau julgamento ou operação inadequada dos freios.

Lembre-se de que o ABS não compensará julgamento inadequado, técnicas de frenagem incorretas ou a necessidade de reduzir a velocidade em estradas ruins ou em condições climáticas adversas.

Use bom senso e não pilote mais rápido do que as condições permitam com segurança.

NOTA: Em algumas situações, uma motocicleta com ABS pode exigir uma distância de parada maior em superfícies soltas ou irregulares do que uma motocicleta equivalente sem ABS. Além disso, como em uma motocicleta sem ABS, quanto mais escorregadia a superfície, maior a distância de frenagem.

SISTEMA MOTION TRACK (ABS EM CURVAS)

Este modelo está equipado com o sistema Motion Track (ABS em curvas). Este sistema controla a frenagem ABS de acordo com o ângulo de inclinação da motocicleta durante as curvas. O sistema evita o travamento das rodas, dentro de uma certa faixa, se uma frenagem excessiva ou rápida for aplicada. Isso auxilia a capacidade do piloto de manter a linha de trajetória pretendida.

Mesmo que o ABS ajude a evitar o travamento das rodas, você ainda deve ter cuidado ao frear em curvas. A frenagem brusca durante uma curva pode causar derrapagem da roda e perda de controle, independentemente de sua motocicleta ter ABS ou não. Ter ABS não significa que você pode correr riscos desnecessários.

O ABS não compensará julgamento inadequado, técnicas de frenagem incorretas ou a falta de redução de velocidade em estradas ruins ou sob condições climáticas adversas.

Você ainda deve pilotar com sensatez e atenção.

AVISO

O sistema Motion Track (ABS em curvas) controla a frenagem ABS de acordo com o ângulo de inclinação quando os freios são acionados durante uma curva.

No entanto, ele não é capaz de controlar deslizamentos Horizontais além dos limites físicos.

A dependência excessiva do ABS pode causar acidentes imprevisíveis. Pilote com cuidado, sem depender excessivamente do ABS.

COMO USAR O SISTEMA DE FREIO

1. Gire o punho do acelerador em direção contrária a você (fechando) para fechar completamente o acelerador.
2. Aplique os freios dianteiro e traseiro de forma uniforme e ao mesmo tempo.
3. Reduza as marchas à medida que a velocidade diminui.
4. Selecione o ponto morto com o manete da embreagem puxado (posição desengatada) quando a motocicleta estiver quase completamente parada.

AVISO

Pilotos inexperientes tendem a subutilizar o freio dianteiro. Isso pode causar uma distância de frenagem excessiva e levar a um acidente. Usar apenas o freio dianteiro ou traseiro pode causar derrapagem e perda de controle.

Aplique ambos os freios de forma uniforme e ao mesmo tempo.

AVISO

A frenagem brusca em superfícies molhadas, soltas, irregulares ou escorregadias pode causar derrapagem das rodas e perda de controle.

Freie suavemente e com cuidado em superfícies escorregadias ou irregulares.

AVISO

Seguir outro veículo muito de perto pode causar uma colisão. Conforme a velocidade aumenta, a distância de frenagem necessária aumenta progressivamente. Mantenha sempre uma distância de frenagem segura entre você e o veículo à sua frente.

AVISO

Frear bruscamente durante uma curva pode causar derrapagem da roda, perda de controle e/ou queda. Freie antes de iniciar a curva.

AVISO

Frenagens súbitas e reduções de marcha bruscas podem comprometer a estabilidade e causar derrapagens laterais e quedas. Evite frenagens e reduções de marcha desnecessárias e bruscas. Tome cuidado extremo ao pilotar em vias escorregadias ou mal conservadas enquanto inclina a motocicleta.

AVISO

Frear durante uma curva pode ser perigoso, independentemente de sua motocicleta ter ABS ou não. O ABS não pode controlar derrapagens laterais que ocorrem ao frear bruscamente numa curva, e essas derrapagens podem causar perda de controle. Reduza a velocidade suficientemente em linha reta antes de iniciar a curva e evite frear, exceto levemente, durante a curva.

SINAL DE PARADA DE EMERGÊNCIA (ESS)

ESS significa "Sinal de Parada de Emergência".

O ESS é um recurso que alerta os veículos atrás da motocicleta piscando todas as luzes indicadoras de direção mais rapidamente do que o normal quando todas as seguintes condições são atendidas. As luzes indicadoras de direção no painel de instrumentos também piscam em sincronia neste momento.

- O manete do freio ou o pedal do freio é acionado de forma rápida e vigorosa quando a velocidade da motocicleta é de pelo menos 55 km/h.
- O ABS é ativado ou o freio é acionado de forma tão vigorosa que o ABS seria ativado.



O ESS para de funcionar nos seguintes estados:

- A velocidade diminui significativamente.
- O pedal do freio ou o manete do freio é liberado.
- A ativação do ABS é interrompida
- O pisca-alerta é acionado.

NOTA:

- Embora o ESS ajude a prevenir colisões traseiras alertando os veículos atrás da motocicleta durante uma frenagem brusca, ele não pode evitar todas as colisões traseiras.
- O recurso ESS não pode ser desativado.
- O ESS às vezes não será ativado ao trafegar nos seguintes tipos de piso e o ABS for ativado apenas momentaneamente:
 - Trafegar em superfícies escorregadias.
 - Trafegar sobre lombadas ou outras elevações encontradas na pista.

DIRETRIZES DE COMBUSTÍVEL

O uso de gasolina sem chumbo prolonga a vida útil das velas de ignição e das peças do sistema de escapamento.

**Combustível a ser usado:
Gasolina sem chumbo**

**Capacidade do tanque de
combustível: 20,0 L**

NOTA:

- *O motor deste modelo foi projetado para usar gasolina sem chumbo.*
- *Se o motor apresentar algum problema, como falta de aceleração ou potência insuficiente, a causa pode ser o combustível. Nesse caso, tente mudar para um outro posto de gasolina. Se a situação não melhorar com a troca, consulte a sua concessionária.*

Recomendação para combustíveis oxigenados

Combustíveis oxigenados que atendam ao requisito de até 30% de etanol anidro podem ser usados em sua motocicleta sem comprometer a Garantia da motocicleta.

NOTA: Combustíveis oxigenados são combustíveis que contêm aditivos transportadores de oxigênio, como álcool.

Misturas Gasolina/Etanol

Misturas de gasolina sem chumbo e etanol (álcool de grãos), também conhecidas como "GASOHOL", estão comercialmente disponíveis em algumas áreas.

NOTA:

- *Para ajudar a minimizar a poluição do ar, a Suzuki recomenda o uso de combustíveis oxigenados.*
- *Certifique-se de que qualquer combustível oxigenado que você utilizar possua os índices recomendados.*
- *Se você não estiver satisfeito com a dirigibilidade da sua motocicleta ao usar um combustível oxigenado, ou se ocorrer "batida de pino" no motor, substitua por outra marca, pois existem diferenças entre as marcas.*

INFORMAÇÃO

Combustível derramado pode danificar as superfícies pintadas da sua motocicleta.

Tome cuidado para não derramar combustível ao abastecer o tanque.

Limpe imediatamente qualquer gasolina derramada.

INFORMAÇÃO

Não utilize gasolina com chumbo.

O uso de gasolina com chumbo faz com que o catalisador funcione incorretamente.

USO DE ACESSÓRIOS E CARREGAMENTO

ACESSÓRIOS

Como escolher

A adição de acessórios inadequados pode criar condições de operação inseguras. Não é possível para a Suzuki testar cada acessório disponível no mercado ou todas as combinações possíveis de acessórios. No entanto, a sua concessionária pode auxiliá-lo a selecionar acessórios de qualidade e instalá-los corretamente.

Tenha extrema cautela ao selecionar e instalar acessórios em sua motocicleta e consulte sua concessionária se tiver alguma dúvida. Além disso, ao instalar acessórios, certifique-se de que estejam dentro da capacidade de carga. Para informações sobre a capacidade de carga, consulte "CARREGAMENTO" na página 1-20.

AVISO

A instalação inadequada de acessórios ou a modificação da motocicleta pode causar alterações na dirigibilidade, o que pode levar a um acidente.

- **Nunca use acessórios impróprios e certifique-se de que quaisquer acessórios utilizados estejam instalados corretamente.**
- **Todas as peças e acessórios adicionados à motocicleta devem ser peças genuínas Suzuki, projetadas para uso nesta motocicleta.**
- **Instale e use-os de acordo com suas instruções.**
- **Se tiver alguma dúvida, entre em contato com sua concessionária.**

Diretrizes para instalação de acessórios

- Instale acessórios que afetam a aerodinâmica, como carenagem, para-brisa, encostos, bagageiros e malas, o mais baixo possível, o mais próximo da motocicleta e o mais próximo do centro de gravidade quanto for viável. Verifique se os suportes de montagem e outros hardwares de fixação estão rigidamente montados.

- Inspeção para garantir a altura livre do solo e o ângulo de inclinação adequados. Verifique se o acessório não interfere na operação da suspensão, direção ou outros controles.

- Acessórios instalados no guidão ou na área da suspensão dianteira podem criar sérios problemas de estabilidade. Este peso extra fará com que a motocicleta responda menos ao controle de direção. O peso também pode causar oscilações na dianteira e levar a problemas de instabilidade.

Acessórios adicionados ao guidão ou à suspensão dianteira da motocicleta devem ser os mais leves possível e mantidos no mínimo.

- Dependendo do modelo do acessório para-brisa, ele pode refletir/concentrar a luz solar e causar danos à motocicleta. Ao instalar um para-brisa acessório, observe os seguintes cuidados:

- Evite estacionar sob luz solar direta. Se estacionar sob sol direto, use uma capa para a carenagem ou para o para-brisa.

- Remova as capas antes de conduzir.

- Não reboque um reboque ou sidecar. Esta motocicleta não foi projetada para rebocar um reboque ou sidecar.

- Alguns acessórios podem dificultar a obtenção da posição de pilotagem correta ou afetar negativamente a usabilidade. Verifique se você consegue atingir a posição de pilotagem correta.
- Selecione apenas acessórios elétricos que não excedam a capacidade do sistema elétrico da motocicleta. Sobrecargas severas podem danificar a fiação elétrica ou criar situações perigosas. Utilize acessórios genuínos Suzuki.

CARREGAMENTO

Limite de carga

- Carregar a motocicleta afetará suas características de manuseio e segurança.
 - Nunca exceda o Peso Bruto Total do Veículo (P.B.T.) desta motocicleta. O P.B.T. é o peso combinado máximo da motocicleta, acessórios, carga útil, piloto e passageiro. Ao selecionar seus acessórios, leve em consideração o peso do piloto, bem como o peso dos acessórios. O peso adicional dos acessórios pode não apenas criar uma condição de pilotagem insegura, mas também afetar a estabilidade.

P.B.T.: 445 kg (981 lbs)
Com a pressão dos pneus (frios)

Dianteiro: 290 kPa (2.90 kgf/cm²,
42 psi)

Traseiro: 290 kPa (2.90 kgf/cm²,
42 psi)

AVISO

Sobrecarregar ou carregar de forma inadequada pode causar perda de controle da motocicleta e um acidente. Siga os limites e diretrizes de carregamento descritos neste manual.

Diretrizes de Carregamento

Esta motocicleta é projetada principalmente para transportar pequenos itens quando você não estiver pilotando com um passageiro. Siga as diretrizes de carregamento abaixo:

- Ao carregar bagagem no assento traseiro, fixe-a firmemente com elásticos próprios para essa função, etc. Não sobrecarregue com bagagem.
- Balanceie a carga entre os lados esquerdo e direito da motocicleta e prenda-a com segurança.
- Mantenha o peso da carga baixo e o mais próximo possível do centro da motocicleta.
- Ajuste a configuração da suspensão conforme necessário.
- Não prenda itens grandes ou pesados no guidão, na suspensão dianteira ou no para-lama traseiro.
- Não instale compartimentos de bagagem, caixas de carga ou outros itens que se projetem para fora da traseira da motocicleta.
- Verifique se ambos os pneus estão inflados corretamente com a pressão especificada para as suas condições de carga. Consulte "PRESSÃO DOS PNEUS E CARGA" na página 3-43.
- O carregamento inadequado da sua motocicleta pode reduzir sua capacidade de equilibrar e dirigir a motocicleta. Pilote mais devagar ao transportar bagagem ou com acessórios instalados.

AVISO

Se a bagagem tocar em um tubo de escapamento, silenciador ou motor quente, pode causar incêndio na bagagem ou na motocicleta. Ao carregar bagagem na motocicleta, não permita que ela toque em partes quentes.

AVISO

Colocar objetos no espaço atrás da carenagem pode interferir na direção e causar perda de controle. Não transporte nenhum objeto no espaço atrás da carenagem.

MODIFICAÇÕES

Não efetue modificações inadequadas.

Alterações relacionadas à estrutura ou ao funcionamento desta motocicleta podem prejudicar sua manobrabilidade, aumentar o ruído do escapamento ou mesmo reduzir a vida útil do veículo. Além de infringir a lei, tais modificações podem ser um incômodo para outras pessoas.

O chassi desta motocicleta é feito de uma liga de alumínio. Portanto, nunca faça quaisquer modificações, como perfuração ou soldagem no chassi, pois isso o enfraquece significativamente. Isso pode resultar em uma condição de operação insegura do veículo e em um subsequente acidente. A Suzuki não se responsabilizará de qualquer forma por lesões pessoais ou danos à motocicleta causados por modificações no chassi. Acessórios de fixação por parafusos que não modifiquem o chassi de qualquer forma podem ser instalados, desde que você não exceda o limite de carga descrito nesta seção.

Modificações na motocicleta não são cobertas pela garantia:

- Esta motocicleta está em conformidade com os regulamentos de emissões. Ela está equipada com um catalisador que limpa os gases de escape. Alterar o tubo de escape ou o para-lama pode tornar esta motocicleta não conforme com os regulamentos de emissões. Consulte a sua concessionária ao substituir o tubo de escape ou o para-lama.
- Os silenciadores são gravados com uma marca "Suzuki" para indicar que são peças genuínas Suzuki.
- Não faça regulagens no motor ou remova peças por conta própria. Consulte a sua concessionária para ajustes no motor.

- Recomendamos que você use peças genuínas Suzuki e óleos e lubrificantes especificados recomendados para sua motocicleta.

As peças genuínas são totalmente inspecionadas e feitas para serem adequadas às motocicletas Suzuki.

- Cumpra os limites de carga ao prender bagagem ou acessórios à motocicleta.

AVISO

A modificação de um chassi de liga de alumínio, como perfuração ou soldagem, enfraquece o chassi.

Isso pode resultar em uma condição de operação insegura e pode levar a um acidente.

Nunca faça quaisquer modificações no chassi.

CONTROLES, EQUIPAMENTOS E AJUSTES

| | |
|-------------------------------------------------------------------------|------|
| DIAGRAMA DE LAYOUT E NOMES DOS COMPONENTES (ÍNDICE DE IMAGENS) | 2-2 |
| PAINEL DE INSTRUMENTOS..... | 2-10 |
| CONFIGURAÇÕES DO SISTEMA DE ASSISTÊNCIA À PILOTAGEM..... | 2-51 |
| CHAVE DE IGNIÇÃO..... | 2-69 |
| COMANDOS DO GUIDÃO..... | 2-72 |
| PARTIDA DO MOTOR..... | 2-75 |
| REABASTECIMENTO | 2-79 |
| TROCA DE MARCHAS..... | 2-81 |
| MANETE DE FREIO | 2-85 |
| PEDAL DE FREIO TRASEIRO | 2-85 |
| MANETE DE EMBREAGEM..... | 2-86 |
| ASSENTO E SUPORTES DE CAPACETE..... | 2-87 |
| DESCANSOS..... | 2-89 |
| AJUSTE DA SUSPENSÃO..... | 2-89 |

CONTROLES, EQUIPAMENTOS E AJUSTES

DIAGRAMA DE LAYOUT E NOMES DOS COMPONENTES (ÍNDICE DE IMAGENS)

LOCALIZAÇÃO DOS COMPONENTES

Guidão / Painel

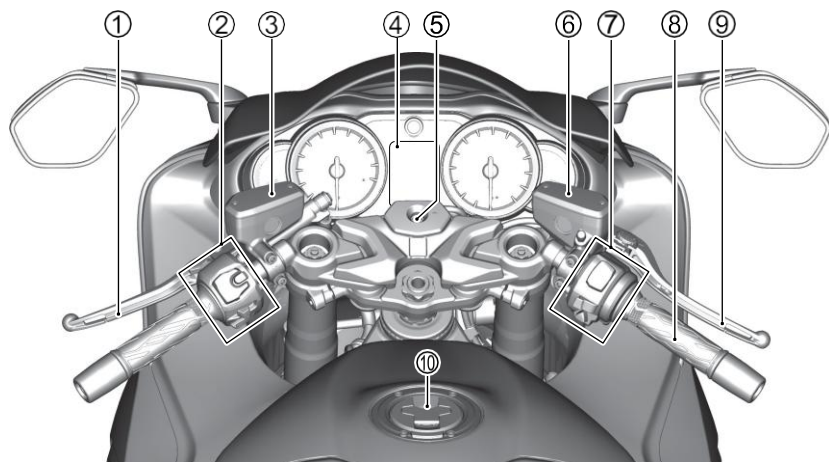

1. Manete de embreagem (☞ 2-86)
2. Comandos do punho esquerdo (☞ 2-5)
3. Reservatório de fluido de embreagem (☞ 3-35)
4. Painel de instrumentos (☞ 2-10)
5. Chave de ignição (☞ 2-69)
6. Reservatório de fluido de freio dianteiro (☞ 3-36)
7. Comandos do punho direito (☞ 2-5)
8. Acelerador
9. Manete de freio (☞ 2-85)
10. Tampa do tanque de combustível (☞ 2-79)

Vista Lateral Esquerda

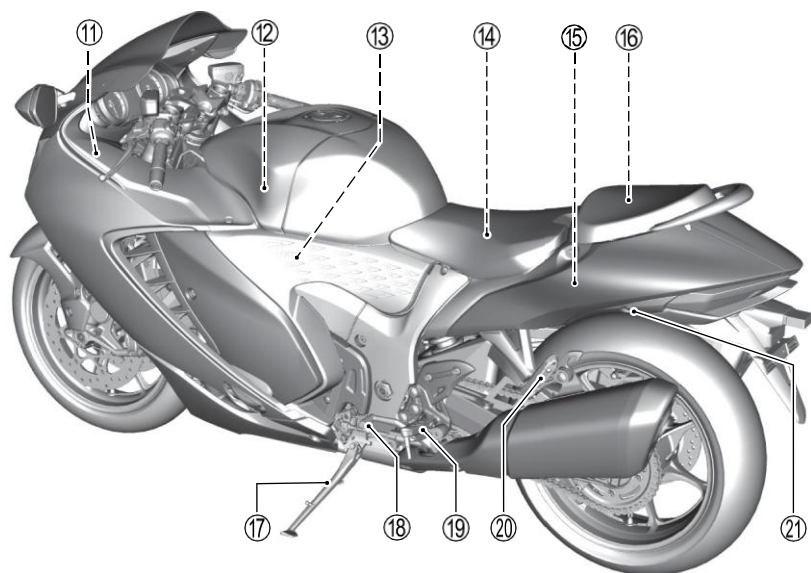

11. Fusível (☞ 3-54)
12. Filtro de ar (☞ 3-16)
13. Tampa de dreno do filtro de ar (☞ 3-18)
14. Bateria (☞ 3-13)
15. Fusível principal (☞ 3-53)
16. Ferramentas (☞ 3-7)
17. Descanso lateral (☞ 2-89)
18. Pedal de câmbio (☞ 2-81) (☞ 3-40)
19. Pedaleiras
20. Pedaleiras do passageiro
21. Trava do assento (☞ 2-87)

Carenagem do assento unitário (Se equipado)



Vista lateral direita

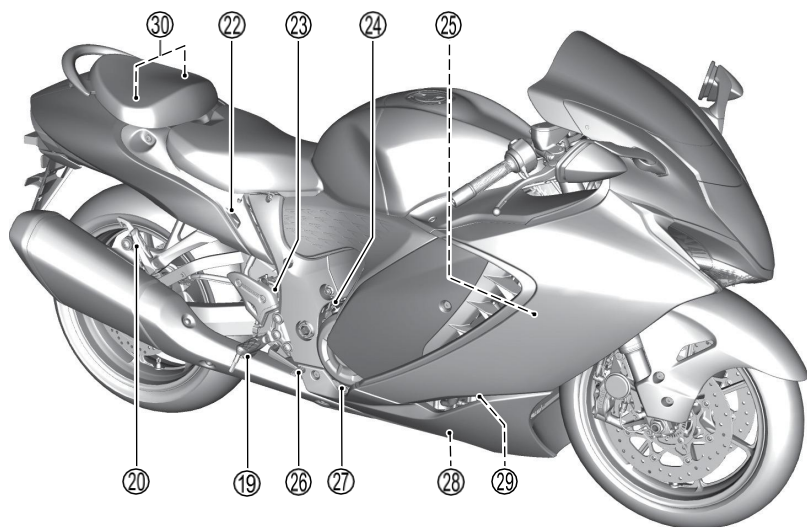

- 22. Reservatório de fluido de freio traseiro (☞ 3-36)
- 23. Interruptor da luz de freio traseiro (☞ 3-40)
- 24. Tampa de óleo do motor (☞ 3-22)
- 25. Reservatório de líquido de arrefecimento (☞ 3-27)
- 26. Pedal do freio traseiro (☞ 3-39)
- 27. Inspeção do nível de óleo do motor (☞ 3-21)
- 28. Bujão de dreno de óleo do motor (☞ 3-23)
- 29. Filtro de óleo do motor (☞ 3-24)
- 30. Suportes de capacete (☞ 2-88)

Carenagem do assento unitário
(Se equipado)



COMANDOS DO GUIDÃO

Punho Esquerdo

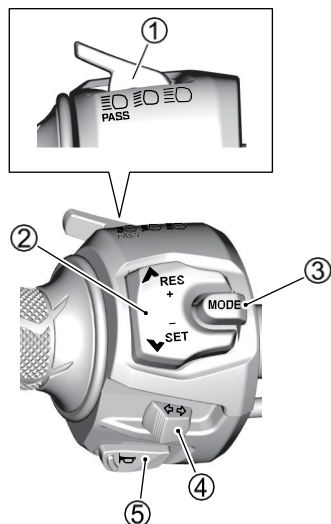

1. Interruptor de farol alto/baixo e lampejo (☞ 2-72)
2. Interruptor SELECT (☞ 2-72)
3. Interruptor MODE (☞ 2-72)
4. Interruptor de indicador de direção (☞ 2-73)
5. Interruptor da buzina (☞ 2-72)

Punho Direito

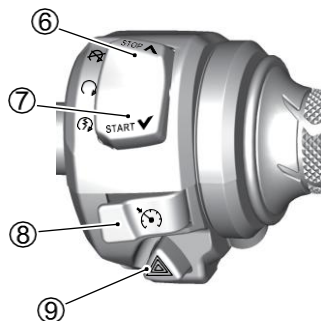

6. Interruptor de desligamento do motor (☞ 2-73)
7. Interruptor do motor de partida (☞ 2-74)
8. Interruptor de controle de cruzeiro (☞ 2-59)
9. Interruptor de luz de pisca-alerta) (☞ 2-74)

PAINEL DE INSTRUMENTOS, LUZES DE AVISO E INDICADORAS

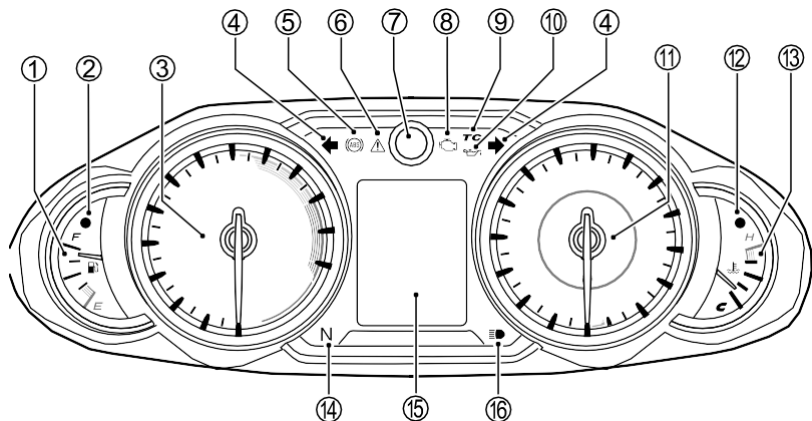

1. Medidor de combustível (☞2-11)
2. Luz indicadora de combustível (☞2-11)
3. Tacômetro (☞2-11)
4. Luz indicadora de direção (☞2-11)
5. Luz indicadora do ABS (☞2-12)
6. Luz indicadora de aviso geral (☞2-13)
7. Luz indicadora de rotação do motor (rpm) (☞2-13)
8. Luz indicadora de falha de injeção (☞2-15)
9. Luz indicadora de controle de tração (☞2-16)
10. Luz indicadora de pressão de óleo (☞2-17)
11. Velocímetro (☞2-17)
12. Luz indicadora de temperatura do líquido de arrefecimento (☞2-17)
13. Medidor de temperatura do líquido de arrefecimento (☞2-17)
14. Luz indicadora de ponto neutro (☞2-18)
15. LCD (☞2-7)
16. Luz indicadora de farol alto (☞2-18)

LCD

Exibição do Painel

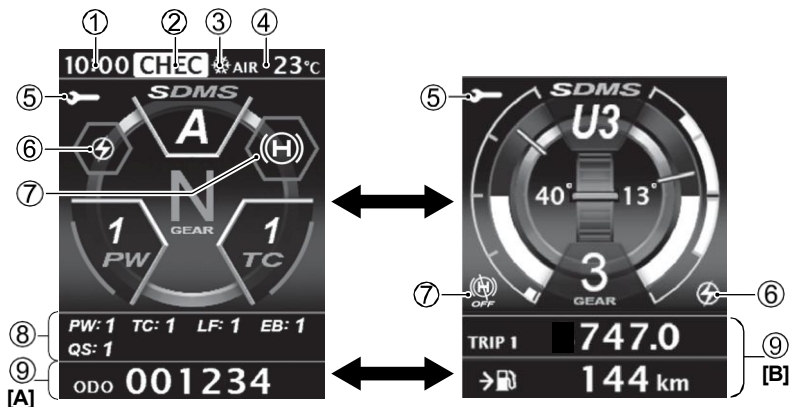

1. Relógio (☞ 2-18)
2. Visor de diagnóstico (☞ 2-19)
3. Indicador de temperatura baixa (☞ 2-20)
4. Indicador de temperatura ambiente (☞ 2-20)
5. Indicador de lembrete de serviço (☞ 2-21)
6. Indicador de rotação do motor (☞ 2-13)
7. Indicador de assistente de ladeira (☞ 2-21)
8. Lista de indicadores do sistema de assistência à pilotagem (☞ 2-22)
9. Janela de informações (☞ 2-23)

[A]: Exibição de linha única

[B]: Exibição de duas linhas

Tela Principal

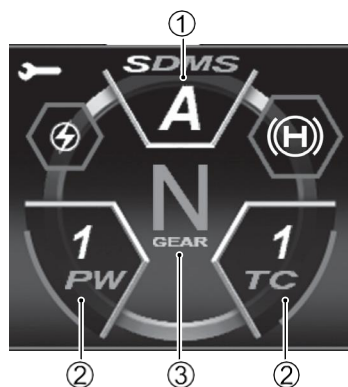

Tela "SDMS"

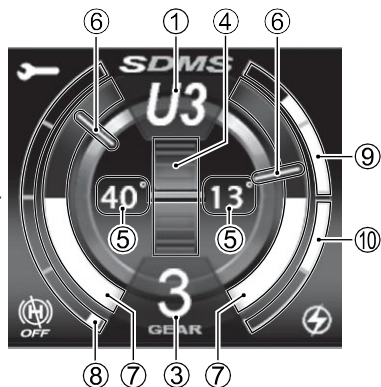

Tela "ACTIVE DATA" (Informações ativas)

Seleção da Tela Principal (2-29)

1. SDMS- α (Seletor de Modo de Condução Suzuki alfa)* (☞ 2-30)
2. Indicador do Sistema de Assistência à Pilotagem (☞ 2-32)
3. Indicador de Posição da Marcha (☞ 2-36)
4. Aceleração para frente / para trás (☞ 2-37)
5. Ângulo de Inclinação Máximo (☞ 2-37)
6. Barra de Pico do Ângulo de Inclinação (☞ 2-37)
7. Ângulo de Inclinação (☞ 2-37)
8. Abertura do Acelerador (☞ 2-36)
9. Pressão do Freio Dianteiro (☞ 2-37)
10. Pressão do Freio Traseiro (☞ 2-37)

*SDMS- α é abreviado e exibido como SDMS no painel de instrumentos. Neste manual do proprietário, SDMS também é usado nas descrições para manter a consistência com a exibição no painel de instrumentos.

Tela MENU



MENU (☞ 2-28)

- 1.DISPLAY (☞ 2-29)
Usado para definir a tela exibida por padrão.
- 2.RIDING SET (☞ 2-38)
Usado para selecionar um dos três modos de configuração do usuário e ajustar o nível de controle de diferentes sistemas.
- 3.RPM SET (☞ 2-40)
Define o tempo de acionamento da luz indicadora de rotação do motor e outras configurações.
- 4.HILL HOLD SET (☞ 2-44)
Define o controle de assistência de ladeira.
- 5.BRIGHTNESS (☞ 2-45)
Usado para ajustar o brilho do painel TFT.
- 6.USER SEL/UNIT (☞ 2-46)
Define as unidades de medida.
- 7.DATE/TIME (☞ 2-48)
Define a data e a hora.
- 8.SERVICE (☞ 2-49)
Usado para verificar as configurações de lembrete de serviço.
- 9.DEFAULT SET (☞ 2-50)
Restaura as configurações do MENU para os padrões de fábrica.
- 10.EXIT
Retorna à tela principal.

PAINEL DE INSTRUMENTOS

EXIBIÇÃO INICIAL

Quando você gira a chave de ignição para ON, o painel funcionará da seguinte forma:

- A operação de abertura ocorrerá por aproximadamente 3 segundos conforme indicado pela tela TFT LCD, ponteiros e iluminação.
- As seguintes luzes indicadoras acendem por 2 segundos:
 - Luz indicadora de falha de injeção (4)
 - Luz indicadora de aviso geral (2)
 - Luz indicadora de rotação do motor (3)
 - Luz indicadora de combustível (7)
 - Luz indicadora de temperatura do líquido de arrefecimento (8)
- As seguintes luzes indicadoras acendem:
 - Luz indicadora de pressão do óleo (6)
 - Luz indicadora do ABS (1)
 - Luz indicadora do controle de tração (5)

NOTA: Consulte a explicação de cada indicador nesta seção para as condições de desligamento.

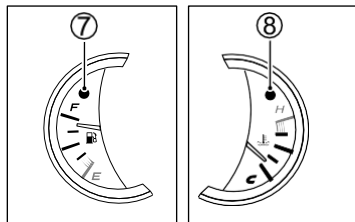
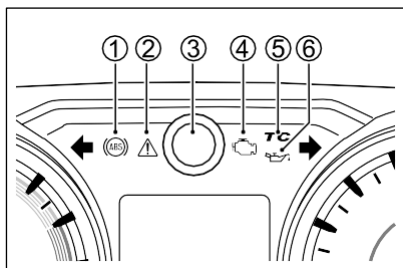

Em situações como esta...

Realize as seguintes operações caso algum ponteiro do painel esteja na condição abaixo quando a chave de ignição estiver desligada:

- O ponteiro do velocímetro ou do tacômetro não esteja na posição zero.
- O ponteiro do medidor de combustível ou do medidor de temperatura do líquido de arrefecimento esteja visível.

Procedimento

1. Ligue a chave de ignição enquanto pressiona o botão MODE.
2. Mantenha o botão MODE pressionado por 3 a 5 segundos.
3. Solte o botão MODE e pressione-o duas vezes dentro de 1 segundo.

NOTA: Após realizar as operações acima, os ponteiros do painel se movimentam várias vezes e retornam à posição correta.

MEDIDOR DE COMBUSTÍVEL

O medidor de combustível indica a quantidade de gasolina restante no tanque.

A marca "E (empty)" indica que o tanque está vazio ou quase vazio. A marca "F (full)" indica que o tanque está cheio. Esta motocicleta é equipada com a luz indicadora de combustível (1).

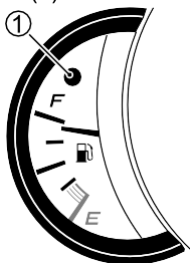

NOTA: O medidor de combustível não indicará corretamente quando a motocicleta estiver apoiada no descanso lateral. Gire a chave de ignição para a posição "ON" quando a motocicleta estiver na posição vertical.

Luz Indicadora de Combustível

Quando o nível de combustível está abaixo de aproximadamente 5,0 litros, a luz indicadora acende.

Esta luz indicadora permanece acesa por 2 segundos quando a chave de ignição é girada para a posição "ON", depois se apaga se houver combustível suficiente no tanque.

INFORMAÇÃO

Usar todo o combustível do tanque (deixar a motocicleta sem gasolina) pode causar falhas de ignição que podem danificar o conversor catalítico.

Reabasteça antes que o combustível acabe.

TACÔMETRO

O tacômetro indica a rotação do motor em rotações por minuto (r/min).

Faixa vermelha

A faixa vermelha (1) indica uma rotação acima do limite permitido. Para proteger o motor, pilote de modo que o ponteiro não entre na faixa vermelha.

Tome cuidado ao reduzir marchas, pois a rotação do motor pode aumentar excessivamente se a redução for feita em uma velocidade alta.

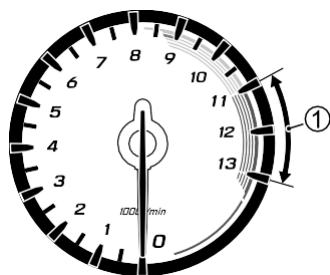

LUZ INDICADORA DE DIREÇÃO

“←→”

Acione o interruptor de indicação direito ou esquerdo para fazer a luz indicadora piscar.

NOTA: Exceto quando o ESS estiver ativo, se a luz indicadora de direção não estiver funcionando corretamente devido a circuito aberto, a luz indicadora piscará mais rapidamente para alertar o condutor sobre o problema.

LUZ INDICADORA DO ABS “(ABS)”

- Esta luz indicadora acende normalmente quando a chave de ignição é girada para a posição “ON” e apaga após a velocidade da motocicleta exceder 5 km/h.
- Se houver um problema com o ABS (Sistema de Freios Antitravamento), esta luz indicadora acende. O ABS não funciona quando a luz indicadora do ABS está acesa.

AVISO

Conduzir a motocicleta com a luz indicadora do ABS acesa pode ser perigoso.

Se a luz indicadora do ABS piscar ou acender enquanto estiver pilotando, pare a motocicleta em um local seguro e desligue a chave de ignição.

Aguarde alguns minutos, ligue a chave de ignição na posição “ON” e verifique se a luz indicadora acende.

- **Se a luz indicadora apagar após começar a pilotar, o ABS estará funcionando.**
- **Se não apagar após começar a pilotar, o ABS não está funcionando. Você deve levar a motocicleta à concessionária para inspeção o mais rápido possível.**

AVISO

O ABS não funciona se a luz indicadora do ABS estiver acesa.

Frenagens bruscas ou excessivas com a luz indicadora do ABS acesa podem fazer as rodas travarem, resultando em perda de controle.

Tenha sua motocicleta inspecionada imediatamente por uma concessionária autorizada.

NOTA:

- *Se a luz indicadora do ABS apagar depois de você ligar a motocicleta, mas antes de começar a pilotar, verifique o funcionamento da luz indicadora do ABS desligando e ligando novamente a chave de ignição. Se a luz indicadora do ABS não acender quando a chave de ignição for ligada, você deve mandar verificar o sistema em uma concessionária o mais rápido possível.*
- *A luz indicadora do ABS pode apagar se o motor for acelerado em alta rotação antes de você começar a pilotar.*

LUZ INDICADORA DE AVISO GERAL “”

Quando a chave de ignição é girada para “ON”, a luz indicadora de aviso geral acende por 2 segundos como verificação do sistema e depois apaga.

A luz de advertência geral também pode acender na cor amarela ou vermelha.

Quando ocorre algum problema relacionado aos itens abaixo, a luz indicadora de advertência geral acende:

- Falha relacionada ao motor
- Falha relacionada ao ABS
- Baixa tensão da bateria (Vermelho)
- Falha nos interruptores do guidão (Amarelo)
- Falha no sensor de temperatura ambiente (Amarelo)
- Queda da motocicleta (Amarelo)

Para referência, consulte “VISOR DE DIAGNÓSTICO” na página 2-19.

NOTA: Se a luz indicadora de aviso geral permanecer acesa ou piscando, consulte sua concessionária imediatamente.

INDICADOR DE RPM DO MOTOR “”

Este indicador aparece quando a função de indicação de rotação do motor está ativada.

A posição de exibição varia conforme a seleção no menu principal.

Para detalhes sobre as configurações, consulte “RPM SET (Ajuste de rpm)” na página 2-40.

Luz Indicadora de RPM do Motor

Quando a rotação do motor atinge o valor configurado, a luz indicadora de rpm (1) acende ou pisca em verde (SUB), amarelo (SUB) ou branco (MAIN) para indicar a necessidade de troca de marcha.

Os modos de iluminação e as configurações de rpm podem ser ajustados no modo de configuração da luz indicadora de rpm.

A luz MAIN (branca) pode ser configurada entre 4.000 e 11.000 rpm, e a SUB entre 250 e 3.000 rpm.

As configurações padrão são as seguintes:

- MODO: OFF
- MAIN: 10.000r/min
- SUB: 1.000r/min
- BRILHO: 4

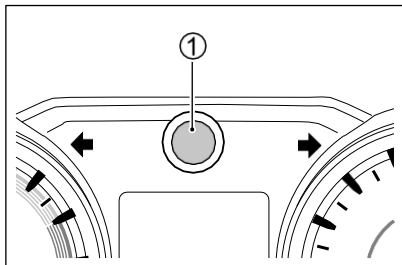

Exemplo: Quando o MAIN está ajustado para 10.000 r/min e o SUB para 1.000 r/min

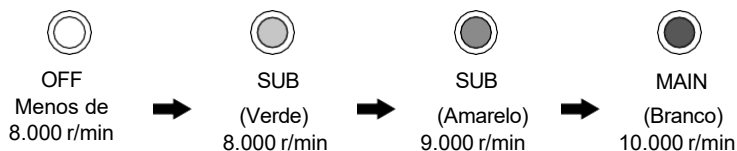

Exemplo: Quando o MAIN está pré-ajustado para 10.000 r/min.

| Faixa de rpm pré-ajustada do SUB | SUB | | MAIN (Branco) |
|----------------------------------|---------|-----------|---------------|
| | (Verde) | (Amarelo) | |
| 250 | 9.500 | 9.750 | 10.000 |
| 500 | 9.000 | 9.500 | 10.000 |
| 1.000 | 8.000 | 9.000 | 10.000 |
| 1.500 | 7.000 | 8.500 | 10.000 |
| 2.000 | 6.000 | 8.000 | 10.000 |
| 2.500 | 5.000 | 7.500 | 10.000 |
| 3.000 | 4.000 | 7.000 | 10.000 |

Exemplo: Quando o MAIN está ajustado para 10.000 r/min e o SUB para 500 r/min.

| Rpm do motor e rpm pré-ajustada (r/min) | SUB | | MAIN (Branco) | |
|-----------------------------------------|---------|------------|---------------|------------|
| | (Verde) | (Amarelo) | | |
| Rpm do motor < 9000 | – | – | – | – |
| 9.000 ≤ rpm do motor < 9.500 | ○ | ☼ Pisca | – | – |
| 9.500 ≤ rpm do motor < 10.000 | – | ○ | ☼ Pisca | – |
| 10.000 ≤ rpm do motor | – | – | ○ | ☼ Pisca |

LUZ INDICADORA DE FALHA DE INJEÇÃO “”

Quando a chave de ignição é colocada na posição ON, a luz indicadora de falha acende por 2 segundos como verificação da lâmpada e, em seguida, apaga.

- Quando há uma falha em um dispositivo de controle de emissões ou em um dispositivo elétrico do motor, a luz indicadora de falha acende.

Se a luz indicadora de falha acender, “FI” aparecerá no visor de diagnóstico ao mesmo tempo.

Para mais detalhes, consulte “VISOR DE DIAGNÓSTICO” na página 2-19.

INFORMAÇÃO

Continuar operando o motor com a luz indicadora de falha de injeção acesa ou piscando pode afetar o dispositivo de emissão ou a dirigibilidade.

Quando a luz piscar enquanto o motor estiver funcionando, pare a motocicleta imediatamente em um local seguro para evitar danos ao conversor catalítico.

Se você conduzir a motocicleta nessa condição, conduza em baixa velocidade, sem abrir o acelerador mais que o necessário, e leve a motocicleta para inspeção imediatamente em uma concessionária.

NOTA:

- *Se você tentar dar partida no motor quando a voltagem da bateria estiver baixa, a luz indicadora de falha poderá acender.*
- *Se a luz indicadora de falha permanecer acesa ou piscando, consulte a sua concessionária imediatamente.*

LUZ INDICADORA DO CONTROLE DE TRAÇÃO "TC"

A operação da luz indicadora do controle de tração (TC) varia conforme as configurações da motocicleta.

Para mais detalhes, consulte "SISTEMA DE CONTROLE DE TRAÇÃO MOTION TRACK" na página 2-52.

A luz indicadora do controle de tração:

- Acende quando a chave de ignição é colocada na posição ON e apaga quando a velocidade atinge aproximadamente 10 km/h (6 mph) e o sistema de controle de tração está operante.
- Pisca quando o sistema de controle de tração está em funcionamento.
- Permanece acesa quando o sistema de controle de tração está ajustado em OFF.

Se a luz indicadora de controle de tração (TC) acender em qualquer outro momento que não seja quando a ignição é ligada, estacione a motocicleta em um local seguro e desligue a chave de ignição. Aguarde por alguns instantes, ligue o motor e verifique se a luz indicadora "TC" e a luz indicadora de falha acendem quando a motocicleta estiver a 10 km/h (6 mph) ou mais.

- A motocicleta está funcionando corretamente se a luz indicadora de controle de tração (TC) apagar quando estiver acima de 10 km/h (6 mph).
- A motocicleta não está funcionando corretamente se a luz indicadora de controle de tração (TC) não apagar quando estiver acima de 10 km/h (6 mph). Se a luz não apagar, consulte a sua concessionária.

AVISO

Quando o sistema de controle de tração apresenta uma falha, a luz indicadora de controle de tração (TC) e a luz indicadora de falha acendem ao mesmo tempo.

Nessas condições, o sistema de controle de tração não funciona.

Quando essas luzes acenderem simultaneamente, ajuste o sistema de controle de tração para OFF e consulte sua concessionária.

LUZ INDICADORA DE PRESSÃO DO ÓLEO “”

Quando a chave de ignição é colocada na posição ON, a luz indicadora de pressão do óleo acende.

Normalmente, a luz indicadora de pressão do óleo apaga após o motor ser acionado.

INFORMAÇÃO

Após dar partida no motor, abrir o acelerador ou operar a motocicleta com a luz indicadora de pressão do óleo acesa pode danificar o motor. Certifique-se de que a luz indicadora de pressão do óleo tenha apagado antes de acionar o acelerador ou conduzir a motocicleta.

INFORMAÇÃO

Conduzir a motocicleta ou operar o motor quando a luz indicadora de pressão do óleo acende pode danificar o motor.

Se a luz indicadora de pressão do óleo acender, indicando baixa pressão de óleo, desligue o motor imediatamente.

Verifique o nível de óleo e adicione óleo, se necessário. Se houver a quantidade adequada de óleo e a luz ainda não apagar, leve a motocicleta para inspeção em uma concessionária.

VELOCÍMETRO

O velocímetro indica a velocidade da motocicleta em milhas por hora ou quilômetros por hora.

MEDIDOR DE TEMPERATURA DO LÍQUIDO DE ARREFECIMENTO DO MOTOR

O medidor de temperatura do líquido de arrefecimento indica a temperatura do líquido de arrefecimento. Esta motocicleta está equipada com uma luz indicadora de temperatura do líquido de arrefecimento do motor (1).

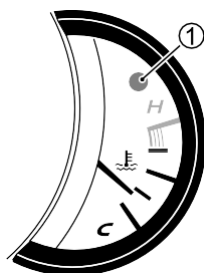

LUZ INDICADORA DE TEMPERATURA DO LÍQUIDO DE ARREFECIMENTO DO MOTOR

Esta luz indicadora acende por aproximadamente 2 segundos como verificação da lâmpada quando a chave de ignição é colocada na posição ON. Esta luz indicadora acende quando a temperatura do líquido de arrefecimento do motor atinge o valor especificado. Se a luz indicadora de temperatura do líquido de arrefecimento acender enquanto estiver conduzindo ou com a motocicleta em marcha lenta, pare em um local seguro e desligue o motor. A motocicleta pode ter superaquecido, portanto consulte a seção de “Solução de Problemas” e execute os procedimentos correspondentes.

INFORMAÇÃO

Conduzir a motocicleta enquanto ela está superaquecida pode causar danos ao motor.

Se a luz indicadora de temperatura do líquido de arrefecimento acender, desligue o motor e deixe-o esfriar. Não ligue o motor até que a luz indicadora de temperatura do líquido de arrefecimento se apague.

NOTA: A luz indicadora de temperatura do líquido de arrefecimento do motor pode acender quando o motor permanece em marcha lenta por um período prolongado em alta temperatura.

LUZ INDICADORA DE NEUTRO “N”

A luz indicadora verde acende quando a transmissão está em ponto morto (neutro). A luz apaga quando você engata qualquer marcha diferente de neutro.

LUZ INDICADORA DE FAROL ALTO

“”

Esta luz indicadora azul acende quando o farol alto está ligado.

RELÓGIO

A hora é exibida utilizando o sistema de 12 horas, com indicação AM/PM.



Ajusta-se selecionando “DATE / TIME” (Data e Hora) no menu. (☞ 2-48).

VISOR DE DIAGNÓSTICO

O visor de diagnóstico exibe as informações atuais de falha.

Se qualquer uma das situações abaixo for exibida, entre em contato imediatamente com a sua concessionária para que a motocicleta seja inspecionada.

1. A voltagem da bateria está baixa

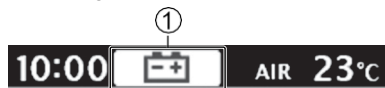

2. Falha na comunicação entre os controladores



3. Falha relacionada ao motor detectada



4. A motocicleta tombou



5. Falha na função de assistência em rampa



6. Falha no interruptor do guidão

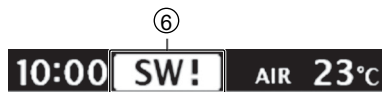

7. Falha no sensor de temperatura ambiente



NOTA: O motor não pode ser acionado quando "CHEC" é exibido. Inspeção os itens abaixo.

- Há fusíveis queimados?
- Os conectores do painel estão conectados?

Se a indicação "CHEC" não desaparecer, leve a motocicleta para inspeção em uma concessionária.

NOTA: A função de diagnóstico de falhas pode não funcionar dependendo das condições de uso (altitude, temperatura, etc.).

MEDIDOR DE TEMPERATURA AMBIENTE

O medidor de temperatura ambiente sempre exibe a temperatura externa. A faixa de indicação da temperatura é de -10°C a 50°C (14°F a 122°F).

O medidor de temperatura ambiente exibirá "Lo" quando a temperatura do ar estiver abaixo de -10°C (14°F). O medidor exibirá "Hi" quando a temperatura do ar estiver acima de 50°C (122°F).



NOTA:

- Utilize a leitura de temperatura apenas como referência. Essa indicação pode não ser precisa quando a motocicleta estiver parada ou movendo-se em baixa velocidade.
- Quando uma falha é detectada no sensor de temperatura ambiente, "--" aparece no medidor de temperatura ambiente e "AIR !" aparece no indicador de falhas. A luz indicadora mestre de advertência também acende na cor amarela.

Baixa Temperatura

O símbolo de congelamento (1) aparece na tela principal sempre que a temperatura ambiente cair abaixo de 3°C (38°F).

O medidor de temperatura ambiente (2) também pisca por 30 segundos. O indicador de congelamento (3) permanece exibido até que a temperatura ambiente suba para 5°C (41°F) ou mais.

Enquanto o símbolo de congelamento (1) estiver exibido, as seguintes informações aparecerão quando o interruptor MODE ou os interruptores SELECT (para cima e para baixo) forem pressionados, ou quando as condições forem satisfeitas para exibir a tela do sistema de controle de lançamento, do controle de cruzeiro ou para ativar o limitador ativo de velocidade:

- Tela padrão exibida antes do símbolo de congelamento (1) aparecer*
- O medidor de temperatura ambiente (2) para de piscar
- O indicador de congelamento (3) permanece aceso

* Não aplicável quando as condições forem satisfeitas para exibir a tela de lançamento ou a tela de controle de cruzeiro.

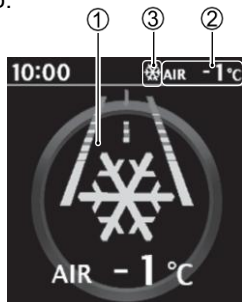

NOTA:

- Utilize a leitura de temperatura apenas como referência. Essa indicação pode não ser precisa quando a motocicleta estiver parada ou movendo-se em baixa velocidade.
- Quando o símbolo de congelamento estiver aceso, existe possibilidade de formação de gelo na superfície da via. Portanto, tenha atenção redobrada às condições do piso.

INDICADOR DE LEMBRETE DE SERVIÇO “”

Você pode ser lembrado de quando a próxima revisão estiver próxima, configurando a data e a distância.



Quando a data ou a distância ajustada for alcançada, o indicador de lembrete de serviço “” se acende.

Para mais detalhes, consulte “SERVICE (serviço)” na página 2-49.

NOTA: Consulte a sua concessionária para obter a configuração adequada do lembrete de serviço.

INDICADOR DO ASSISTENTE DE LADEIRA

O indicador do Assistente de Ladeira no visor LCD mostra o estado de operação do sistema, conforme a tabela abaixo:

| Indicador | | Status do Sistema |
|-----------------------------------------------------------------------------------|----------|------------------------------------------------------------------------------------------------|
| - | Apagado | Sem atuação |
|  | Aceso | Sistema controlando os freios |
|  | Piscando | Aviso antecipado de liberação do controle de freio |
|  | Aceso | <ul style="list-style-type: none">• Sistema desligado• Falha no sistema |

Para detalhes sobre a função do assistente de ladeira, consulte “HILL HOLD (Assistente de Ladeira)” na página 2-67.

NOTA:

- O indicador do Assistente de Ladeira pisca para alertar o piloto aproximadamente 27 segundos após os manetes e o pedal de freio serem liberados. O sistema é desativado cerca de 3 segundos após o indicador começar a piscar.
- Se a voltagem da bateria estiver baixa, a luz indicadora do ABS e a luz indicadora (H) OFF podem acender temporariamente quando o motor for acionado. Não há problema se ambas as luzes apagarem quando a motocicleta ultrapassar 5 km/h (3 mph).

AVISO

O sistema de assistência em ladeira não funciona quando “HILL” é exibido no visor de diagnóstico e a luz indicadora de advertência está acesa.

Ao parar em uma ladeira inclinada, a motocicleta pode se mover para trás e tombar ou causar um acidente.

Entre em contato imediatamente com a sua concessionária se “HILL” for exibido e a luz indicadora de aviso geral estiver acesa.

LISTA DE INDICADORES DO SISTEMA DE ASSISTÊNCIA À PILOTAGEM

PW: 1 TC: 1 LF: 1 EB: 1
QS: 1

Exibe o estado configurado de todos os sistemas de controle que podem ser ajustados como indicadores do sistema de assistência à pilotagem. Esta área também é utilizada para alterar e salvar os indicadores do sistema de assistência à pilotagem. As abreviações dos indicadores do sistema de assistência à pilotagem são apresentadas dentro de bordas em cinza. Para mais detalhes, consulte “CONFIGURAÇÕES DO SISTEMA DE ASSISTÊNCIA À PILOTAGEM” na página 2-51.

JANELA DE INFORMAÇÕES

Pressionar e manter pressionado o interruptor MODE por 2 segundos, na tela padrão, enquanto o SDMS ou os indicadores do sistema de assistência à pilotagem não estiverem selecionados, exibe diversas informações em uma ou duas linhas, conforme descrito a seguir.

NOTA: Desconectar a bateria fará com que o visor retorne ao modo de exibição de uma linha.

Exibição em Uma Linha

Use os interruptores SELECT (para cima e para baixo) para alterar o indicador na área demarcada.



| | | | |
|------|-----------------------------------------------|---------------------------------------------------------|------|
| 1-1 | ODO | Odômetro | 2-25 |
| 1-2 | TRIP1 | Odômetro parcial 1 | 2-25 |
| 1-3 | TRIP1 | Medidor de consumo médio de combustível (km/L, L/100km) | 2-26 |
| 1-4 | TRIP1 | Tempo acumulado | 2-26 |
| 1-5 | TRIP2 | Odômetro parcial 2 | 2-25 |
| 1-6 | TRIP2 | Medidor de consumo médio de combustível (km/L, L/100km) | 2-26 |
| 1-7 | TRIP2 | Tempo acumulado | 2-26 |
| 1-8 | | Voltímetro | 2-26 |
| 1-9 | Medidor de consumo instantâneo de combustível | | 2-27 |
| 1-10 | | Medidor de autonomia | 2-27 |

Exibição em Duas Linhas

Use os interruptores SELECT (para cima e para baixo) para alterar o indicador na área demarcada.



| | | | |
|-----|-----------------------------------------------|---------------------------------------------------------|------|
| 2-1 | ODO | Odômetro | 2-25 |
| | | Medidor de autonomia | 2-27 |
| 2-2 | TRIP1 | Odômetro parcial | 2-25 |
| | TRIP1 | Medidor de consumo médio de combustível (km/L, L/100km) | 2-26 |
| 2-3 | TRIP1 | Odômetro parcial | 2-25 |
| | TRIP1 | Tempo acumulado | 2-26 |
| 2-4 | TRIP2 | Odômetro parcial | 2-25 |
| | TRIP2 | Medidor de consumo médio de combustível (km/L, L/100km) | 2-26 |
| 2-5 | TRIP2 | Odômetro parcial | 2-25 |
| | TRIP2 | Tempo acumulado | 2-26 |
| 2-6 | | Voltímetro | 2-26 |
| | Medidor de consumo instantâneo de combustível | | 2-27 |

Como ajustar

Use os interruptores SELECT ou o interruptor MODE para alterar a exibição.

NOTA: Para 1-3, 1-6, 1-9, 2-2, 2-4, 2-6, a unidade pode ser alterada. Para detalhes, consulte "USER SEL/UNIT (seleção do usuário/unidade)" na página 2-46.

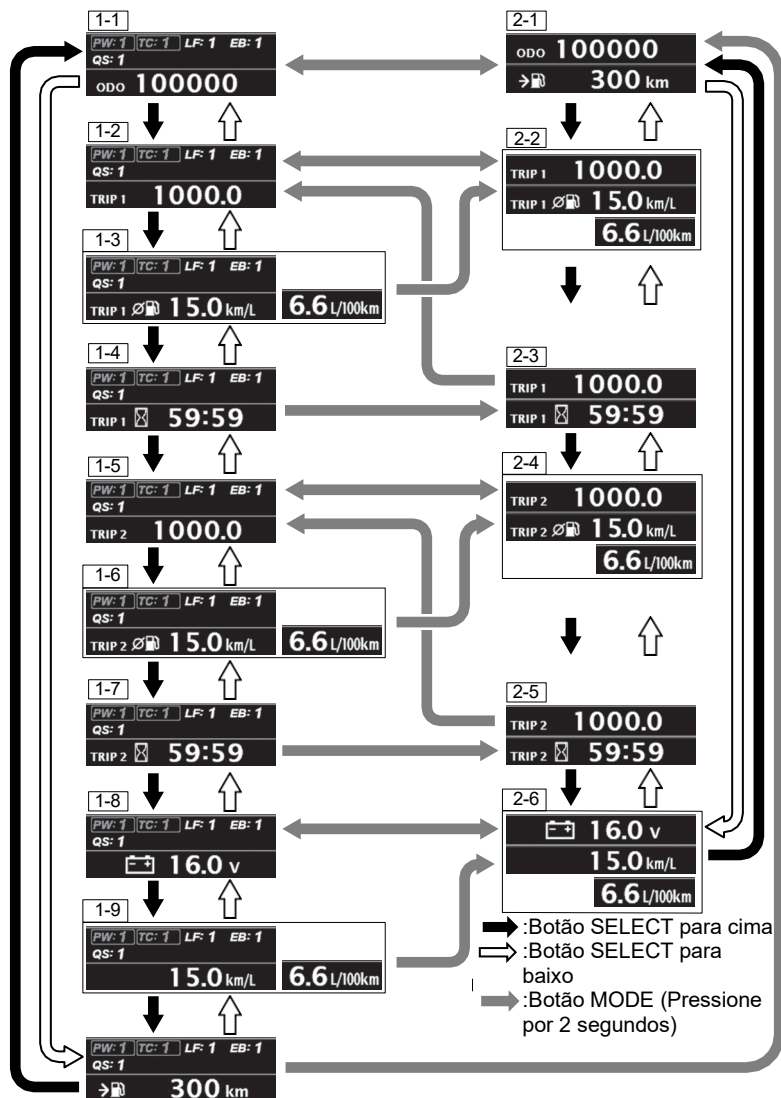

Odômetro

ODO 001234

Exibe a distância total percorrida pela motocicleta.

Até 999.999 serão exibidos.

NOTA:

- Se a exibição do odômetro ultrapassar 999.999, ela ficará fixa em 999.999.
- Se o velocímetro exibir "mph" e "km/h", o odômetro exibirá em "milhas".
- Se o velocímetro exibir apenas "km/h", o odômetro exibirá em "km".

Odômetro parcial (Trip)

TRIP 1 2345.6

- Exibe distâncias de até 9.999,9 após o reset.
- Possui 2 modos: TRIP 1 e TRIP 2.
- Pressione e segure o interruptor SELECT (para cima) por aproximadamente 2 segundos para zerar o valor. Esse reset se aplica apenas ao modo exibido (TRIP 1 ou TRIP 2).
- Executar o reset enquanto o visor estiver configurado para exibição de uma linha (1-2, 1-5) ou duas linhas (2-2 a 2-5) também redefine o medidor de consumo médio e o tempo acumulado correspondentes.

NOTA:

- Quando o odômetro trip ultrapassa 9.999,9, ele retorna para 0.0 e reinicia a contagem.
- Se o velocímetro exibir "mph" e "km/h", o trip meter exibirá em "milhas".
- Se o velocímetro exibir apenas "km/h", o trip meter exibirá em "km".

Medidor de consumo médio de combustível

TRIP 1  24.0 km/L

TRIP 1  4.1 L/100km

TRIP 1  56.5 MPG US

TRIP 1  67.5 MPG IMP

- Este medidor exibe o consumo de combustível referente à distância percorrida para TRIP A e TRIP B. Os valores exibidos variam conforme a unidade:
 - km/L, MPG US, MPG IMP: 0.1 a 99.9
 - L/100 km: 2.0 a 99.9
- Para zerar o medidor de consumo médio, é necessário zerar o odômetro trip.
- Quando o odômetro trip estiver exibindo 0,0, o consumo médio será exibido como 0,0.

NOTA: O valor exibido é estimado e pode não corresponder exatamente ao consumo real.

Tempo acumulado do odômetro trip

TRIP 1  99:59

- Este medidor exibe o tempo acumulado com a chave principal ligada, até o máximo de 99:59, contando desde o último reset do trip meter correspondente até o momento atual.
- Ao zerar o odômetro trip, o tempo acumulado correspondente também é zerado.

Voltímetro

 16.0 v

O voltmeter exibe a tensão da bateria na faixa de 10,0 a 16,0 V.

NOTA:

- O valor exibido pode diferir do indicado por outros instrumentos.
- Se valores abaixo de 12,0 V forem exibidos com frequência, leve a motocicleta para inspeção em uma concessionária.

Medidor de consumo instantâneo de combustível

24.0 km/L

4.1 L/100km

56.5 MPG US

67.5 MPG IMP

Este medidor exibe o consumo instantâneo de combustível dentro das seguintes faixas enquanto a motocicleta está em movimento.

- km/L: 0 - 50
- MPG US, IMP: 0 - 99
- L/100km: 2.0 - 50

NOTA:

- O consumo não é medido quando a velocidade da motocicleta é 5 km/h (3 mph) ou menos.
- Os valores exibidos são estimados e podem não corresponder aos valores reais.

Medidor de autonomia

 300 km

O medidor de autonomia exibe a distância estimada que ainda pode ser percorrida com o combustível restante. A autonomia é recalculada quando você reabastece, mas a indicação pode não mudar caso apenas uma pequena quantidade de combustível seja adicionada.

A autonomia não será recalculada quando a motocicleta estiver no descanso lateral.

Verifique a distância estimada somente quando o descanso lateral estiver recolhido.

Se a bateria for desconectada, o medidor de autonomia será reiniciado e exibirá “---” até que a motocicleta seja conduzida por certa distância.

NOTA:

- A autonomia exibida é apenas uma estimativa. Como pode diferir da distância real possível, recomenda-se abastecer antecipadamente.
- O cálculo da autonomia não utiliza o consumo médio de combustível; portanto, o valor pode ser diferente do exibido pelo medidor de consumo médio.

MENU

Itens do Menu

O MENU inclui os seguintes itens. Consulte as referências para detalhes:

- DISPLAY (exibição) (☞ 2-29)
- RIDING SET (configuração de pilotagem) (☞ 2-38)
- RPM SET (ajuste de rpm) (☞ 2-40)
- HILL HOLD SET (ajuste de assistente de ladeira) (☞ 2-44)
- BRIGHTNESS (brilho) (☞ 2-45)
- USER SEL/UNIT (seleção do usuário / unidade) (☞ 2-46)
- DATE/TIME (data / hora) (☞ 2-48)
- SERVICE (serviço) (☞ 2-49)
- DEFAULT SET (configuração padrão) (☞ 2-50)

Tela “MENU”

Segure o interruptor SELECT (para baixo) na tela padrão para exibir a tela “MENU”.

Use os interruptores SELECT (para cima e para baixo) para escolher o item desejado e pressione o interruptor MODE para confirmar a seleção.

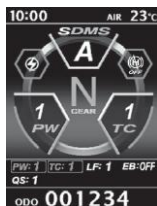

Tela padrão



Tela “MENU”

NOTA:

- A tela muda para o “MENU” apenas quando a velocidade da motocicleta é inferior a 10 km/h (6 mph).
- A tela retorna do “MENU” para a tela padrão nos seguintes casos:
 - Ao selecionar “EXIT”
 - Quando a velocidade da motocicleta atinge 10 km/h (6 mph) ou mais
 - Ao pressionar e segurar o interruptor MODE

DISPLAY (Exibição)

Selecionando a Tela Principal

A partir da tela principal, use os interruptores SELECT (para cima e para baixo) para selecionar a tela “SDMS” ou “ACTIVE DATA” e pressione o interruptor MODE para confirmar a seleção.

Selecione “EXIT” para retornar à tela “MENU”.

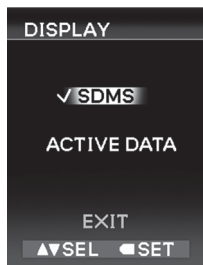

Tela “SDMS”

As seguintes informações aparecem na tela “SDMS”.

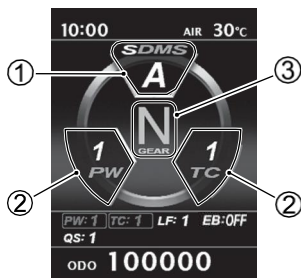

1. SDMS-α (Suzuki drive mode selector alpha) (☞ 2-30)
2. Indicadores do sistema de assistência à pilotagem (Direito / esquerdo) (☞ 2-32)
3. Indicador de posição de marcha (☞ 2-36)

Procedimento de Operação

Pressione o interruptor MODE enquanto a tela principal estiver exibida para destacar os indicadores configuráveis. Após selecionar um item, use os interruptores SELECT (para cima e para baixo) para alterar as configurações.

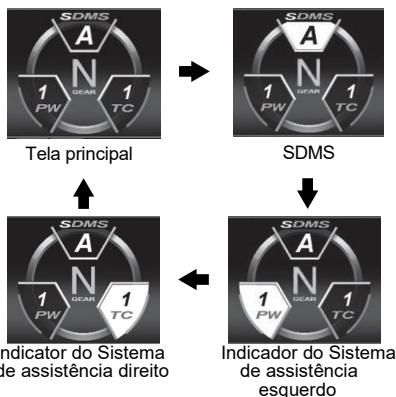

NOTA: A janela de informações pisca duas vezes quando ocorre a transição do indicador do sistema de assistência à pilotagem (Direito) para a tela principal.



SDMS- α (Seletor de Modo de Pilotagem Suzuki Alfa)



Use este seletor para exibir e alterar a configuração “SDMS”.

NOTA:

- *SDMS- α é abreviado e exibido como SDMS no painel de instrumentos. Neste manual do proprietário, o termo SDMS também é utilizado para manter consistência com o painel.*
- *Ao alterar o modo, faça isso com o acelerador fechado. A mudança de modo não está disponível com o acelerador aberto.*
- *Se o modo SDMS e o nível de controle não puderem ser alterados mesmo com o acelerador fechado, pare a motocicleta em um local seguro e desligue a ignição. Se a troca de modo/nível ainda não funcionar ao ligar novamente, leve a motocicleta para inspeção em uma concessionária.*

SDMS

O SDMS é um recurso que permite ao piloto selecionar 6 modos de assistência de pilotagem, cada um com 5 níveis de controle.

Esses modos devem ser utilizados conforme as condições de pilotagem e o uso desejado — como clima, velocidade, condições da pista e intensidade do trânsito

Os modos disponíveis são: A, B, C, U1, U2 e U3.

- Modos A, B e C (configurações Suzuki): O nível de controle pode ser alterado, mas não pode ser salvo. Se o nível for alterado, ele retorna ao valor inicial ao desligar a ignição.
 - A-Ativo: Adequado para pilotos experientes que desejam usar toda a capacidade da motocicleta.
 - B-Básico: Modo padrão, indicado para usos variados, desde deslocamentos urbanos até estradas sinuosas.
 - C-Conforto: Adequado para iniciantes e para pilotagem em condições de chuva.
- Modos U1, U2 e U3 (configurações do usuário): O nível de controle pode ser alterado e salvo.

Indicador do sistema de assistência à pilotagem (Direito / Esquerdo)



Use este seletor para alterar a exibição para a configuração do sistema de assistência à pilotagem. Nesta motocicleta, é possível definir um modo de assistência à pilotagem para o lado Esquerdo e outro para o lado Direito.

- Seletor de modo de potência (☞ 2-51)
- Sistema de controle de tração (☞ 2-52)
- Sistema de controle anti-elevação (☞ 2-54)
- Sistema de controle de freio-motor (☞ 2-55)
- Sistema quick shift bidirecional (☞ 2-56)

Consulte as informações de referência para detalhes sobre cada sistema.

NOTA:

- Quando uma configuração de sistema é alterada, apenas o contorno de “SDMS” aparece. Para detalhes, veja “Alteração das configurações do sistema de assistência à pilotagem” na página 2-40.
- Ao alterar o modo, faça isso com o acelerador fechado. A mudança de modo não estará disponível com o acelerador aberto.
- Se o modo SDMS e o nível de controle não puderem ser alterados com o acelerador fechado, pare a motocicleta em um local seguro e desligue a chave de ignição. Se a troca de modo continuar indisponível ao ligar novamente, leve a motocicleta à concessionária o mais rápido possível.

Selecionando um sistema para exibir

Seleção: Interruptor SELECT (cima, baixo)

Confirmação: Interruptor MODE

1. Certifique-se de que o indicador do sistema de assistência à pilotagem “Esquerdo” ou “Direito” esteja destacado. Em seguida, pressione e segure o interruptor MODE por 2 segundos para exibir a lista (1) dos indicadores do sistema de assistência à pilotagem.

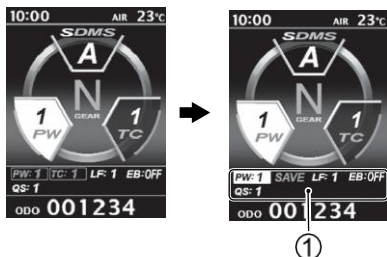

2. Selecione o sistema que será definido como indicador do sistema de assistência à pilotagem “Esquerda” ou “Direita”. Após a confirmação, a tela muda simultaneamente para o indicador selecionado.



Ex: Alterando para LF



NOTA: Na lista de indicadores do sistema de assistência à pilotagem, “SAVE” é exibido para os itens selecionados no quadro “Direito” quando o quadro “Esquerdo” está selecionado, e “SAVE” é exibido para os itens selecionados no quadro “Esquerdo” quando o quadro “Direito” está selecionado.

Alterando o nível de controle

1. Certifique-se de que o indicador do sistema de assistência à pilotagem “Esquerda” ou “Direita” esteja destacado. Em seguida, utilize os interruptores SELECT (Cima e Baixo) para alterar o nível de controle.

Ex: PW (Seletor do modo de potência ajustado)



NOTA:

- Consulte *RIDING SET* (configuração de pilotagem) (☞ 2-38) para mais informações sobre as faixas de nível de controle disponíveis para cada sistema.
- Quando uma configuração de sistema é alterada, somente o contorno de “SDMS” é exibido. Para mais detalhes, veja “Alterando as configurações dos sistemas de assistência à pilotagem” na página 2-40.

2. Para salvar o nível de controle que você acabou de alterar, selecione “SAVE” e depois selecione o modo desejado (U1, U2 ou U3).

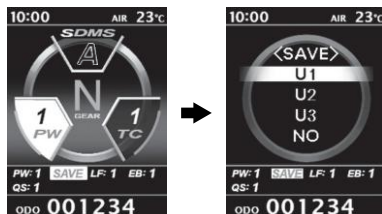

- Se você acessar a tela “ACTIVE DATA” após alterar os valores de configuração do sistema de assistência à pilotagem, a tela “SAVE” será exibida.



NOTA:

- Se o interruptor do controle de cruzeiro ou qualquer outro interruptor for acionado enquanto a tela “SAVE” estiver sendo exibida, a tela pode ser cancelada. Nesse caso, as configurações do sistema de assistência à pilotagem não serão salvas.
- Os valores de configuração do sistema de assistência à pilotagem não podem ser salvos durante a pilotagem. Salve os valores de configuração após parar a motocicleta.

- Selecionando U1, U2 ou U3. Confirmar o modo no qual a alteração será salva muda a exibição para o modo selecionado.

Ex: Selecionando “U1” para a operação de salvamento



NOTA: Se você salvar em um modo que esteja configurado para ficar oculto nas configurações de exibição “USER” (SDMS), o modo salvo aparecerá em “SDMS”.

- Selecionando “NO”:
Selecionar “NO” altera a exibição para a tela padrão.

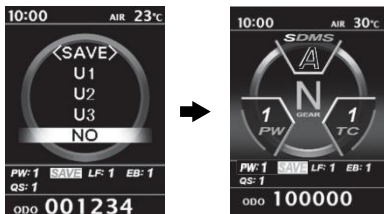

Alterando as configurações do sistema de assistência ao piloto

Quando uma configuração do sistema de assistência ao piloto é alterada, apenas o contorno de “SDMS” aparece, conforme mostrado abaixo.

Ex: Alterando a configuração do PW (Seletor de Modo de Potência) de 1 para 2.



Alterar para uma configuração dessejada, não salva automaticamente a alteração. Certifique-se de salvar antes de desligar o interruptor principal. Para os procedimentos de salvamento, consulte “Alterando as configurações do sistema de assistência à pilotagem” na página 2-40.

⚠ AVISO

Conduzir sem verificar se o nível de controle foi alterado pode levar a um acidente devido à aplicação inesperada de controle.

Antes de conduzir, verifique no visor “SDMS” se alguma configuração foi alterada.

Indicador de Posição de Marcha

O indicador de posição de marcha exibe a marcha engatada. Ele mostra “N” quando a transmissão está em ponto morto.

NOTA: Quando o visor indicar “CHEC” na tela de diagnóstico, o indicador de posição de marcha não exibirá um número, mas sim “-”.



Tela “ACTIVE DATA”

As seguintes informações aparecem na tela “ACTIVE DATA”:

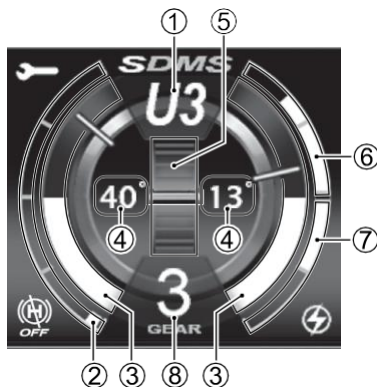

1. SDMS- α (Seletor de Modo de Pilo-tagem Suzuki Alfa) (☞ 2-30)
2. Abertura do acelerador (☞ 2-36)
3. Ângulo de inclinação (E/D) (☞ 2-37)
4. Ângulo máximo de inclinação (E/D) (☞ 2-37)
5. Aceleração para frente/para trás (☞ 2-37)
6. Pressão de freio (dianteiro) (☞ 2-37)

7. Pressão de freio (traseiro) (☞ 2-37)
8. Indicador de posição de marcha (☞ 2-36)

Procedimento de Operação

Na tela principal, pressione o interruptor MODE para destacar “SDMS”. Após selecionar, use os botões SELECT (Cima e baixo) para alterar as configurações.

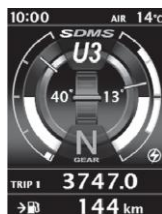

Tela principal



Destaque

Abertura do acelerador

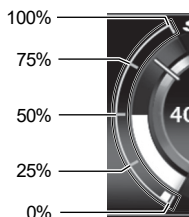

A abertura do acelerador é destacada de acordo com a operação do acelerador.

NOTA: Utilize o indicador de abertura do acelerador apenas como uma referência.

Ângulo de inclinação (E/D) e Ângulo máximo de inclinação (E/D)

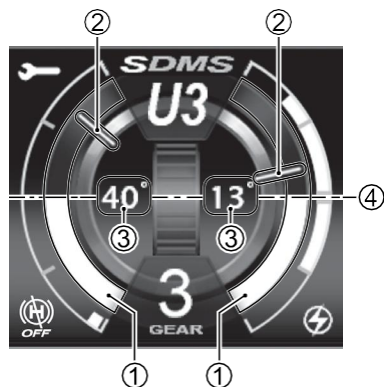

1. Ângulo de inclinação (E/D)
2. Barra de pico do ângulo de inclinação (E/D)
3. Ângulo máximo de inclinação (E/D)
4. Nível padrão (0°)

Os ângulos de inclinação, esquerda e direita, (1) são destacados de acordo com a inclinação da motocicleta durante a condução.

A inclinação mais acentuada é exibida pelas barras de retenção de pico (E/D) (2). Os ângulos máximos de inclinação (E/D) (3) são exibidos em formato numérico enquanto você está pilotando.

NOTA:

- Para redefinir o ângulo de inclinação, execute a operação a seguir:
 - Desligue a chave de ignição.
 - Pressione e segure o seletor para cima por aproximadamente 2 segundos enquanto "SDMS" estiver selecionado.
- Utilize os ângulos de inclinação (E/D) e os ângulos máximos (E/D) apenas como referência.

⚠ AVISO

Concentrar-se nos medidores e interruptores enquanto pilota é perigoso. Evite olhar para o painel ou para os interruptores enquanto estiver conduzindo.

Aceleração para frente/para trás



A informação exibida aqui muda de acordo com a taxa de aceleração durante as operações de aceleração e desaceleração.

Pressão do freio dianteiro / Pressão do freio traseiro

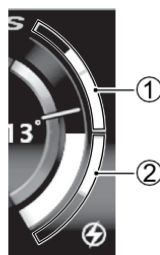

1. Pressão do freio dianteiro
2. Pressão do freio traseiro

A pressão aplicada ao freio dianteiro e ao freio traseiro é destacada de acordo com a operação de cada freio.

RIDING SET (configuração de pilotagem)

Siga o procedimento abaixo para configurar os modos U1, U2 e U3 do SDMS (☞ 2-30).

Configurações

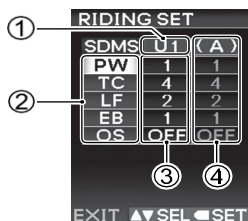

1. Modo SDMS selecionado
2. Configurações dos sistemas de assistência à condução
 - PW: Seletor de modo de potência (☞ 2-51)
 - TC: Sistema de controle de tração (☞ 2-52)
 - LF: Sistema anti-elevação (☞ 2-54)
 - EB: Sistema de controle de freio-motor (☞ 2-55)
 - QS: Sistema quick shift bidirecional (☞ 2-56)
3. Configuração atual do sistema de assistência à pilotagem
4. Valor de referência da configuração

NOTA:

- Para mais informações sobre as funções de cada sistema, consulte as informações de referência.
- Para ajustar as configurações conforme sua preferência, recomenda-se primeiro procurar no "Valor de referência da configuração" aquelas que mais se aproximam do ajuste desejado. Em seguida, refine indo gradualmente em direção ao ajuste ideal, alterando o nível de controle de cada sistema de assistência à pilotagem.

- As configurações salvas em U1, U2 e U3 são mantidas mesmo se a bateria for removida.

Como definir

Seleção: Interruptor SELECT (Acima, Abaixo)

Confirmação: Interruptor MODE

1. Selecione "RIDING SET" no "MENU" para confirmar.

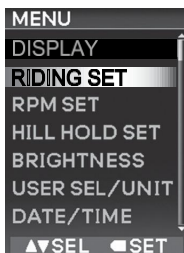

2. Selecione e confirme o modo SDMS desejado e o sistema de assistência ao piloto. Os seguintes recursos podem ser configurados dentro das faixas indicadas.

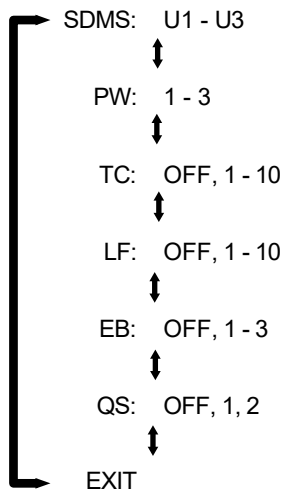

SDMS

| RIDING SET | | |
|------------|-----|-------|
| SDMS | U1 | (A) |
| PW | 1 | 1 |
| TC | 4 | 4 |
| LF | 2 | 2 |
| EB | 1 | 1 |
| QS | OFF | OFF |

EXIT ▲▼SEL ◀SET

U1
↓
U2
↓
U3

NOTA: Os valores de referência aparecem nas colunas da direita de acordo com o modo SDMS.

U1 ↔ (A), U2 ↔ (B), U3 ↔ (C)

PW, TC, LF, EB, QS

Ex: PW

| RIDING SET | | |
|------------|-----|-------|
| SDMS | U1 | (A) |
| PW | 1 | 1 |
| TC | 4 | 4 |
| LF | 2 | 2 |
| EB | 1 | 1 |
| QS | OFF | OFF |

EXIT ▲▼SEL ◀SET

1
↓
2
↓
3

NOTA:

- As configurações são salvas no modo SDMS selecionado assim que são alteradas.
- Se nenhuma operação for realizada por 10 segundos durante a configuração de um modo ou valores numéricos, o valor atual é definido e o item volta a ficar selecionável.
- Essas configurações não podem ser ajustadas durante a condução. Se o acelerador for operado durante a configuração, o valor selecionado no momento é definido e a tela retorna à tela padrão.

Saída forçada das configurações

Quando qualquer uma das condições abaixo for atendida enquanto a tela de configuração está sendo exibida, os valores sendo ajustados são confirmados e a configuração é encerrada automaticamente:

- O interruptor MODE é pressionado e mantido pressionado.
- A velocidade da motocicleta é detectada
- O indicador de assistente de partida em ladeira estiver piscando
- A chave de ignição estiver em posição desligada

1. Selecione "EXIT" para retornar à tela "MENU".



Alteração das configurações do sistema de assistência à pilotagem

Seleção: Botão SELECT (CIMA, BAIXO)

Confirmação: Botão MODE

Ao alterar as configurações do sistema de assistência à pilotagem na tela padrão, apenas o contorno do "SDMS" aparece. Se você tentar sair da tela "MENU" para "RIDING SET" nesse momento, a seguinte tela de "SAVE" será exibida. Certifique-se de selecionar o modo desejado e salvar. Se não desejar salvar, selecione "NO".

A tela muda para "RIDING SET" após a gravação.

Alterando as configurações do sistema de assistência à pilotagem



Transição para "RIDING SET" (configuração de pilotagem)



U1 ↔ U2 ↔ U3 ↔ NO



RPM SET (ajuste de rpm)

Para ajustar a rotação do motor, siga os passos abaixo:

1. A partir da tela "MENU", selecione "RPM SET" e pressione o botão MODE. "RPM SET" começa a piscar e a tela muda para o modo de configuração.

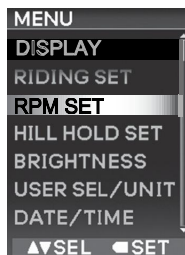

2. Ao pressionar o botão SELECT (Cima ou Baixo), o item selecionado é destacado na seguinte ordem:

MODE ↔ MAIN ↔ SUB ↔
BRIGHT ↔ EXIT ↔ MODE

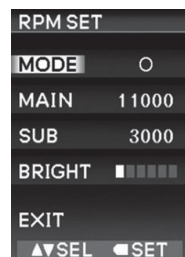

A tela de configurações contém os seguintes itens (1 a 5):

1. MODE (modo)

Define a iluminação (LIGHT (luz), BLINK (pisca), OFF) do indicador de rotação do motor — MAIN (branco) e SUB (verde, amarelo).

2. MAIN

Define o momento de acendimento do MAIN (branco).

3. SUB

Define o momento de acendimento do SUB (verde, amarelo).

4. BRIGHT (brilho)

Ajusta o brilho do MAIN (branco) e do SUB (verde, amarelo).

5. EXIT

Sai das configurações e retorna à tela “MENU”.

NOTA: Quando “OFF” é selecionado em “MODE”, os itens “MAIN”, “SUB” e “BRIGHT” não podem ser selecionados. Nesse caso, selecione LIGHT “O” ou BLINK “☀️” em “MODE”. (☞ 2-42)

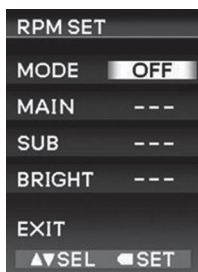

Saída forçada das configurações

Quando qualquer uma das seguintes condições for satisfeita durante a exibição da tela de configurações, os valores que estão sendo ajustados serão confirmados e as configurações serão encerradas de forma forçada.

- O interruptor MODE for pressionado e mantido pressionado
- A velocidade da motocicleta for detectada
- O indicador de assistente de partida em ladeira estiver piscando

NOTA:

- Quando o terminal da bateria for reconectado, certifique-se de ajustar novamente a configuração da luz indicadora de rotação do motor.
- Certifique-se de redefinir a luz indicadora de rotação do motor após reconectar os terminais da bateria.
- As configurações voltarão aos seguintes padrões após reconectar os terminais da bateria:
 - MODO: OFF (Desligado)
 - MAIN: 10,000
 - SUB: 1000
 - Brilho: Nível 4
- Desligar a chave de ignição enquanto estiver configurando fará com que todas as alterações não sejam salvas.
- O processo de configuração será finalizado após 10 segundos sem operação dos interruptores. As alterações realizadas até esse momento serão salvas.

MODE

(configuração MODE iluminação)

Defina o modo de iluminação das luzes indicadoras de rotação do motor utilizando o seguinte procedimento.

1. Com "MODE" selecionado, pressione o interruptor MODE para avançar para a tela de configuração.



2. Pressione o interruptor SELECT (para cima ou para baixo) para selecionar o modo de iluminação (LIGHT, BLINK, OFF) das luzes indicadoras de rotação do motor. O indicador de rotação do motor "⚡" está interligado com a seleção de LIGHT ou BLINK.

Os padrões de indicação das luzes indicadoras de rotação do motor e do indicador "⚡" são mostrados abaixo.

| MODO | LUZ "○" | PISCAR "⚡" | OFF |
|----------------------|---------|------------|-----|
| MAIN | ○ | ⚡ Pisca | - |
| SUB | ○ | ⚡ Pisca | - |
| Indicador do rpm "⚡" | ⚡ | ⚡ | - |

3. Pressione o interruptor MODE para confirmar a configuração e retornar à tela de ajustes.

Configuração MAIN (pré-ajuste de rpm do MAIN)

Defina a rotação pré-ajustada para a luz indicadora de rotação do motor (MAIN) utilizando o seguinte procedimento.

1. Com "MAIN" selecionado, pressione o interruptor MODE para avançar para a tela de configuração.

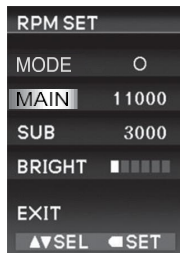

2. Pressione o interruptor SELECT (para cima ou para baixo) para ajustar a rotação pré-definida.
 - O intervalo de ajuste vai de 4.000 r/min a 8.000 r/min, em incrementos de 500 r/min.
 - O intervalo de ajuste vai de 8.000 r/min a 11.000 r/min, em incrementos de 250 r/min.
 - O tacômetro indica a rotação pré-ajustada, e o MAIN (branco) acende/pisca dependendo do modo.
3. Pressione o interruptor MODE para confirmar a configuração e retornar à tela de ajustes.

SUB (pré-ajuste de rpm do SUB) – Configuração

Defina a rotação pré-ajustada para a luz indicadora de rotação do motor (SUB) utilizando o seguinte procedimento:

1. Com “SUB” selecionado, pressione o interruptor MODE para avançar para a tela de configuração.

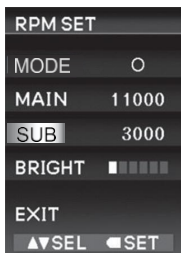

2. Pressione o interruptor SELECT (para cima ou para baixo) para ajustar a rotação pré-definida. As opções disponíveis são:
250 r/min ↔ 500 r/min ↔
1,000 r/min ↔ 1,500 r/min ↔
2,000 r/min ↔ 2,500 r/min ↔
3,000 r/min ↔ 250 r/min
3. Pressione o interruptor MODE para confirmar a configuração e retornar à tela de ajustes.

BRIGHT (brilho do indicador de rpm do motor)

Defina o brilho da luz indicadora de rotação do motor utilizando o seguinte procedimento:

1. Com “BRIGHT” selecionado, pressione o interruptor MODE para avançar para a tela de configuração.

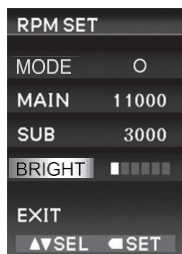

2. Pressione o interruptor SELECT (para cima ou para baixo) para ajustar o brilho. A faixa de ajuste possui 6 níveis, de “1” (mais escuro) a “6” (mais claro).
3. Pressione o interruptor MODE para confirmar a configuração e retornar à tela de ajustes.

HILL HOLD SET (Ajuste de assistente de ladeira)

Isso define a função de auxílio em ladeiras.

Quando o hill hold (auxílio em ladeiras) está ajustado para ON, a função auxilia na retomada após uma parada em uma ladeira.

Para mais detalhes sobre o sistema hill hold (auxílio em ladeiras), consulte "Hill hold (auxílio em ladeiras)" na página 2-67.

1. A partir da indicação "MENU", selecione "HILL HOLD SET" e pressione o interruptor MODE. "HILL HOLD SET" começa a piscar e a tela muda para a tela de configuração.

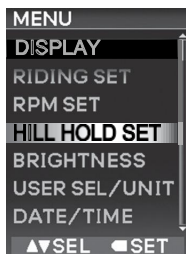

2. Pressione o interruptor SELECT (para cima ou para baixo) para selecionar ON ou OFF.

O item selecionado é destacado.



ON (ligado)

A função de assistência em ladeiras (hill hold) está ativada.

Quando a função está configurada para ON, o indicador de assistência em ladeiras (1) acende, apaga ou pisca de acordo com o estado de operação do Sistema.



OFF (desligado)

A função de assistência em ladeiras (hill hold) está desativada.

Quando a função está configurada para OFF, o indicador de assistência em ladeiras (2) acende.



3. Após selecionar ON ou OFF, pressione o interruptor MODE para confirmar a configuração. Uma marca de verificação “√” aparece ao lado dos itens confirmados. Confirmar um item retorna à tela “MENU”.



NOTA: Este item não pode ser configurado para ON se o sistema de controle de assistência em ladeiras estiver apresentando erro.

Saída forçada das configurações

Quando qualquer uma das condições abaixo for atendida durante a exibição da tela de configuração, os valores definidos são confirmados e as configurações são encerradas automaticamente:

- O interruptor MODE é pressionado e mantido pressionado
- A velocidade da motocicleta é detectada
- O indicador de assistência em ladeiras está piscando
- A chave de ignição está em OFF

BRIGHTNESS (brilho)

Essa configuração é usada para ajustar o brilho da luz de fundo do painel de instrumentos dentro de uma faixa de 6 níveis. O brilho vem configurado no nível 4 por padrão.

1. Selecione “BRIGHTNESS” na tela “MENU” e pressione o interruptor MODE.

Após “BRIGHTNESS” piscar, a tela muda para a tela de configurações.

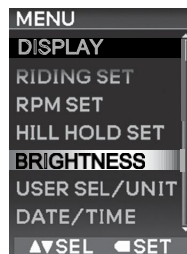

2. Pressione o interruptor SELECT (para cima ou para baixo) para definir o nível de brilho. O nível definido aparece em contraste mais claro.



3. Pressione o interruptor MODE para confirmar a configuração. Confirmar um item retorna à tela “MENU”.

Saída forçada das configurações

Quando qualquer uma das seguintes condições for atendida durante a exibição da tela de configuração, os valores definidos são confirmados e as configurações são encerradas automaticamente:

- O interruptor MODE é pressionado e mantido pressionado
- A velocidade da motocicleta é detectada
- O indicador de assistência em ladeira está piscando
- A chave de ignição está em OFF

NOTA:

- O painel de instrumentos é equipado com um sensor de luz (1), que ajusta automaticamente o brilho da tela TFT e do mostrador de acordo com a luminosidade ao redor. Se o sensor de luz for coberto, o ajuste automático de brilho pode não funcionar corretamente.

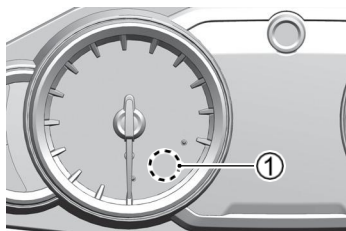

- Se a tela TFT ficar muito quente, a imagem pode escurecer. Quando a temperatura diminuir, a tela retornará à condição normal. No entanto, se a tela continuar escura, consulte a sua concessionária para que a motocicleta seja inspecionada.

USER SEL/UNIT

(Seleção do Usuário / Unidade)

Como configurar

- Selecione "USER SEL/UNIT" na tela "MENU" e pressione o interruptor MODE. Após "USER SEL/UNIT" piscar, a tela avança para a tela de configuração.

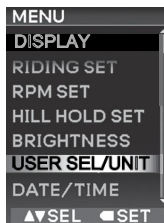

- Pressione o interruptor SELECT (para cima ou para baixo) para selecionar um item ("USER (SDMS)", "FUEL" ou "EXIT") e pressione o interruptor MODE para confirmar.

Saída forçada das configurações

Quando qualquer uma das seguintes condições for atendida durante a exibição da tela de configuração, os valores definidos são confirmados e a configuração é encerrada automaticamente:



- O interruptor MODE é pressionado e mantido pressionado
- A velocidade da motocicleta é detectada
- O indicador de assistência em ladeira está piscando
- A chave de ignição está em OFF.

USER (SDMS) (Configurações do Usuário (SDMS))

Esta configuração é usada para habilitar ou desabilitar diferentes opções para cada modo de usuário do SDMS (U1 / U2 / U3). Habilitar uma opção permite que ela seja selecionada; desabilitar uma opção faz com que ela apareça em cinza e fique indisponível. Somente os modos de usuário (U1, U2 e U3) que possuem marca de seleção aparecem na tela padrão do "SDMS".

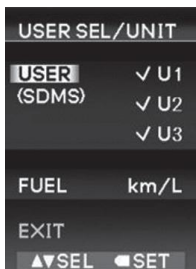

Ex: Tela padrão do "SDMS" (quando U1 está selecionado)



U1, U2, U3:

Selecionar uma opção a habilita.
Desmarcar uma opção a desabilita.
BACK:

Retorna para a tela de configuração "USER SEL/UNIT".

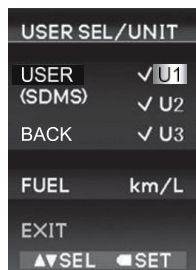

NOTA: Os modos selecionados para o SDMS não podem ser configurados.

FUEL (Unidade de Combustível)

Usado para configurar a unidade de consumo de combustível.

Permite selecionar entre as seguintes notações:

"km/L (MPG US)", ou
"L/100km (MPG IMP)".

EXIT

Retorna para a tela "MENU".

DATE/TIME (data / hora)

Ajuste a data e a hora utilizando o procedimento a seguir:

1. Na indicação "MENU", selecione "DATE/TIME" e pressione o interruptor MODE. "DATE/TIME" começa a piscar e o visor muda para a tela de configurações.



2. Pressione o interruptor SELECT (Para cima ou para baixo) para selecionar o ano, mês, dia, hora, minuto ou formato da data. O item selecionado fica realçado. A ordem de exibição do ano, mês e dia pode ser escolhida entre os seguintes três formatos:
 - Y/M/D (Ano, Mês, Dia)
 - M/D/Y (Mês, Dia, Ano)
 - D/M/Y (Dia, Mês, Ano)

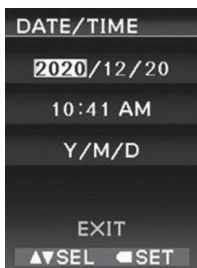

3. Pressione o interruptor SELECT (Para cima ou Para baixo) para ajustar o valor do ano, mês, dia, hora ou minuto.
4. Pressionar o interruptor MODE no item selecionado retorna à tela de seleção de itens.

Saída Forçada das Configurações

Quando qualquer uma das condições abaixo for atendida durante a exibição da tela de ajustes, os valores definidos são confirmados automaticamente e a configuração é encerrada:

- O interruptor MODE é pressionado e mantido pressionado
- A velocidade da motocicleta é detectada
- O indicador do hill hold (assistente de ladeiras) está piscando
- A chave de ignição é colocada em OFF

NOTA:

- O ano pode ser configurado entre 2020 e 2099.
- Se nenhum botão for acionado por 10 segundos durante o ajuste de data, hora ou formato, o valor exibido será confirmado automaticamente.
- Após reconectar os terminais da bateria, a data e a hora são redefinidas. Nesse caso, ajuste-as novamente.

SERVICE (serviço)

O “Service Reminder” (Lembrete de serviço) é uma função que informa quando a próxima revisão está próxima, por meio de uma indicação de data e quilometragem, além de um indicador luminoso.

⚠ AVISO

Continuar pilotando a motocicleta sem realizar a manutenção necessária pode afetar negativamente o veículo e pode levar a um acidente. Use o lembrete de serviço para lembrar quando é hora de realizar a manutenção.

Peça a sua concessionária para executar o serviço e redefinir o lembrete de serviço.

NOTA: Consulte a sua concessionária para ajustar corretamente o lembrete de revisão.

A partir da indicação “MENU”, selecione “SERVICE” e pressione o interruptor MODE.

“SERVICE” começa a piscar e o visor muda para a tela de configurações.



Antes de acender o indicador de lembrete de manutenção

- A data configurada é exibida.
- A distância restante até a distância configurada é exibida.

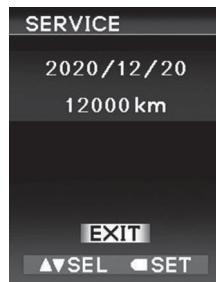

Quando o indicador de lembrete de manutenção acende

- O símbolo “” é exibido quando a data ou a distância configurada é atingida.
- Independentemente do que for atingido primeiro, distância ou data, a distância é exibida com “-km” ou “-milhas” e a data é exibida com a data configurada.
- Quando a chave de ignição é ligada (ON), você é notificado de que o intervalo de manutenção foi atingido por 2 segundos.



Tela de aviso antecipado

Quando faltar 1 mês ou 1.000 km para a data ou distância configurada, o aviso antecipado do intervalo de manutenção (data da inspeção, distância restante) é exibido por 2 segundos ao ligar a chave de ignição (ON).



Tela de alarme

Se o indicador de lembrete de manutenção acender, uma tela de alarme será exibida por 2 segundos ao ligar a chave de ignição (ON).

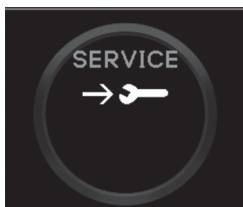

DEFAULT SET (Configuração padrão)

Este item é usado para redefinir todas as configurações do "MENU" para os valores de fábrica.

Para redefinir as configurações, selecione "SIM" e pressione o botão MODE para confirmar.



NOTA: Após a redefinição, a configuração anterior não poderá ser restaurada.

Condições padrão de fábrica:

- DISPLAY: SDMS
- BRILHO: Level 4
- AJUSTE DE RPM
 - MODO: OFF (DESLIGADO)
 - MAIN: 10,000 [r/min]
 - SUB: 1,000 [r/min]
 - BRILHO: NÍVEL 4
- UNIT(UNIDADE): km/L
- USER SEL (SELEÇÃO DO USUÁRIO)
 - U1: Habilitado
 - U2: Habilitado
 - U3: Habilitado

CONFIGURAÇÕES DO SISTEMA DE ASSISTÊNCIA À PILOTAGEM

SELETOR DE MODO DE POTÊNCIA (PW)

O seletor de modo de potência é usado para selecionar entre três modos (PW1 a PW3) com diferentes características de resposta em relação à operação do acelerador. As características de saída de cada modo são descritas abaixo:

PW1

PW1 fornece resposta rápida do acelerador em todas as posições para obter potência máxima do motor.

PW2

PW2 fornece resposta do acelerador mais suave que a PW1 até aberturas médias do acelerador.

PW3

- PW3 fornece resposta do acelerador mais suave que a PW2 até aberturas altas do acelerador.
- A potência em aceleração total é limitada em comparação com PW1 e PW2.

Características do Modo de Potência

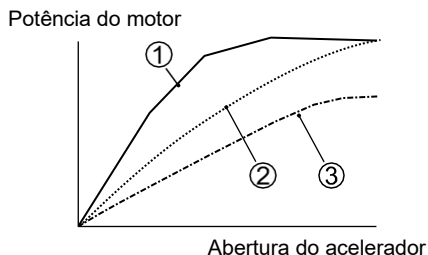

NOTA:

- Operar o seletor de modo de potência enquanto a motocicleta está em movimento altera a rotação do motor e a potência, podendo afetar negativamente a estabilidade da condução.
- O SDMS pisca quando a operação de mudança de modo de potência falha.

SISTEMA DE CONTROLE DE TRACÇÃO MOTION TRACK

Quando o sistema de controle de tração detecta deslizamento da roda traseira durante a aceleração, ele controla automaticamente a potência do motor para restaurar a aderência do pneu traseiro. O indicador de controle de tração "TC" pisca quando o sistema de controle de tração está regulando a potência do motor.

AVISO

O sistema pode não funcionar corretamente se forem utilizados pneus não especificados, o que pode causar um acidente.

Ao substituir os pneus, certifique-se de utilizar os pneus especificados.

AVISO

A dependência excessiva do sistema de controle de tração pode ser perigosa.

O sistema de controle de tração não consegue limitar o deslizamento da roda traseira em certas condições. O sistema não controla o deslizamento da roda traseira causado por curvas em alta velocidade, ângulo de inclinação excessivo, operação de frenagem ou efeito de freio do motor.

Certifique-se de conduzir a motocicleta em velocidade adequada de acordo com sua habilidade, as condições climáticas e as condições da estrada.

AVISO

Se as configurações estiverem DESLIGADAS, o sistema não realizará nenhum controle. Portanto, pilotar além de suas habilidades pode resultar em acidente. Conduza a motocicleta dentro de suas capacidades.

NOTA:

- Quando o sistema de controle de tração está regulando a potência do motor, o som do motor e do escapamento pode mudar.
- Quando os pneus dianteiro ou traseiro não permanecem em contato total com a superfície da estrada, como ao rodar em um terreno irregular, o sistema de controle de tração regula a potência do motor.
- Enquanto o sistema de controle de tração estiver regulando a potência do motor, a rotação do motor não aumentará mesmo se o acelerador for aberto. Caso isso ocorra, feche totalmente o acelerador para restaurar a condição normal.
- Antes de iniciar a condução, verifique o modo de configuração do sistema de controle de tração no indicador do painel de instrumentos.

O sistema de controle de tração pode ser DESLIGADO ou ajustado em um dos 10 níveis de sensibilidade (TC1 a TC10).

O sistema de controle de tração regula a potência do motor para reduzir o giro livre da roda traseira.

O nível de sensibilidade é o mais baixo em TC1 e o mais alto em TC10.

Se "TC OFF" for selecionado, a potência do motor não será regulada mesmo que a roda traseira gire livremente.

Configuração do Modo

Os modos de controle podem ser alterados pelos indicadores do sistema de auxílio à condução na tela "SDMS" ou em "RIDING SET" (configuração de pilotagem) no "MENU".

Consulte a próxima página para os procedimentos de alteração:

- Indicador do sistema de assistência à pilotagem (☞ 2-32)
- RIDING SET (☞ 2-38)

AVISO

Concentrar-se nos mostradores e interruptores enquanto pilota é perigoso. Se for necessário alterar o modo do sistema de controle de tração durante a pilotagem, certifique-se de prestar atenção suficiente à segurança ao seu redor.

NOTA:

- *Certifique-se de manter o acelerador totalmente fechado ao alterar o modo. Se a alteração não for possível porque o acelerador não está totalmente fechado, o modo selecionado no indicador do sistema de controle de tração piscará.*
- *Se o modo não puder ser alterado, o indicador pisca ao pressionar o interruptor SELECT (Para cima ou para baixo).*

SISTEMA DE CONTROLE ANTI-ELEVAÇÃO (LF)

O sistema de controle anti-elevação ajuda a evitar que a roda dianteira se levante excessivamente durante a aceleração.

O sistema calcula a abertura adequada do acelerador com base na velocidade atual da motocicleta, rotação do motor, posição da marcha e outros fatores, controlando a abertura do acelerador para que não aumente mais do que o necessário, mesmo se o acelerador for operado. Este sistema também minimiza o levantamento da roda dianteira quando detectado.

NOTA: O sistema de controle anti-elevação não é capaz de controlar o levantamento da roda dianteira em todas as condições. O levantamento da roda dianteira pode ocorrer mais facilmente em estradas ruins, inclinadas ou quando a parte traseira da motocicleta estiver carregando peso.

Configuração do Modo

O sistema de controle anti-elevação possui 10 níveis de controle selecionáveis (LF1 a LF10) e também pode ser completamente desativado ("OFF"). Quanto maior o número do modo, menor a probabilidade de levantamento da roda dianteira.

OFF: Controle desativado

LF1: Controle mínimo

LF10: Controle máximo

NOTA: Este sistema não é ativado quando o modo está definido como OFF ou quando o indicador de aviso geral ou o indicador de falha estiverem acesos ou piscando devido a anomalia nos sensores ou no sistema.

AVISO

Se as configurações estiverem DESLIGADAS, o sistema não realizará nenhum controle. Portanto, pilotar além de suas habilidades pode resultar em acidente. Conduza a motocicleta dentro de suas capacidades.

INDICADOR DO SISTEMA DE CONTROLE ANTI-ELEVAÇÃO



Enquanto o sistema de controle anti-elevação estiver ativo, o indicador do sistema pisca na posição do display SDMS.

Para mais detalhes, veja “SISTEMA DE CONTROLE ANTI-ELEVAÇÃO” na página 2-54.



Condição de Piscar

O indicador pisca quando o acelerador é aberto significativamente enquanto o sistema anti-levantamento está ativo.

NOTA: Os botões SELECT (Para cima e Para baixo) não funcionam enquanto o indicador estiver piscando.

SISTEMA DE CONTROLE DE FREIO MOTOR (EB)

O sistema de controle de freio motor permite selecionar o efeito do freio motor que ocorre quando o acelerador está totalmente fechado. Este sistema regula a abertura da válvula do acelerador e a quantidade de combustível injetada nos cilindros.

O sistema possui 3 níveis de controle (EB1 a EB3) e também pode ser completamente desativado (“OFF”). O efeito do freio motor é mais forte quando o sistema está desativado (“OFF”).

O efeito do freio motor diminui à medida que o número do modo aumenta.

OFF: Controle desativado. Freio motor maximizado.

EB3: Freio motor minimizado.

Condições de Ativação

O sistema é ativado quando todas as seguintes condições são atendidas:

- O modo EB não está definido como OFF
- O acelerador está totalmente fechado e a rotação do motor está acima de uma velocidade pré-determinada
- A velocidade da motocicleta está acima de uma velocidade pré-determinada
- O sensor de posição do acelerador está normal
- O sensor de posição da marcha está normal
- A transmissão não está em ponto morto
- A embreagem não está acionada
- O controle de cruzeiro não está ativo

NOTA: Alterar pneus diferentes dos especificados ou a relação de engrenagem da coroa pode impedir o controle adequado da motocicleta.

SISTEMA DE QUICK SHIFT BIDIRECIONAL (QS)

O sistema "Quick Shift" é uma função que auxilia a operação de troca de marchas durante a pilotagem da motocicleta.

Uma vez que o sistema "Quick Shift" esteja configurado no display do painel de instrumentos, a troca de marchas pode ser realizada sem o uso do acelerador ou do manete da embreagem durante a pilotagem. Quando a motocicleta estiver saindo do estado parada ou parada com a marcha engatada, é necessário usar o manete da embreagem para realizar a troca de marchas.

AVISO

Quando qualquer peça relacionada ao mecanismo de troca de marchas for alterada ou modificada, o sistema "Quick Shift" pode não funcionar corretamente.

Além disso, diferentemente da transmissão automática, o sistema "Quick Shift" não realiza a troca de marchas automaticamente.

Operar o sistema em marchas baixas com rotações muito altas pode sobrecarregar componentes, como a transmissão.

Realize a troca de marchas de acordo com a rotação do motor e a velocidade da motocicleta.

Como Configurar

Configure o modo QS (Quick Shift) para QS1 ou QS2 pelos indicadores do sistema de auxílio à condução na tela "SDMS" do painel de instrumentos ou em "RIDING SET" no "MENU".

OFF: Controle desativado.

QS1: Modo "Esportivo", com sensação de troca de marchas mais precisa

QS2: Modo "Urbano", com sensação de troca de marchas mais suave

Consulte as seguintes páginas para os procedimentos de alteração:

- Indicador do sistema de assistência à pilotagem (☞ 2-32)
- RIDING SET (configuração de pilotagem) (☞ 2-38)

INDICADOR DO SISTEMA LAUNCH CONTROL (CONTROLE DE ARRANCADA)

⚠ AVISO

O sistema de launch control foi projetado para auxiliar o piloto em pista fechada.

O uso inadequado do sistema, incluindo o acionamento abrupto da embreagem, pode causar perda de controle e acidente.

Durante a pilotagem, conduza a motocicleta dentro dos limites da sua habilidade.

⚠ AVISO

O uso de pneus não especificados ou a alteração da relação de engrenagem da coroa pode comprometer o controle adequado da motocicleta e causar acidente. Ao trocar um pneu, utilize sempre o tipo de pneu especificado.

Ao trocar a coroa, utilize uma com o mesmo tamanho e número de dentes.

O sistema de launch control ajuda o piloto a concentrar-se no controle do manete da embreagem mantendo o acelerador aberto. Isso é alcançado controlando a rotação do motor durante a largada, de modo que não ultrapasse uma determinada velocidade correspondente a um dos 3 modos, bem como à configuração individual dos sistemas de auxílio à condução*, que são representados no indicador do launch control.

Certifique-se de verificar e configurar esses sistemas de auxílio à condução antes de usar o sistema de launch control.

* Seletor de modo de potência (PW), sistema de controle de tração Motion Track (TC), sistema de controle anti-elevação (LF), sistema de controle de freio motor (EB), sistema de quick shift bidirecional (QS)

“LC” aparece no indicador do launch control apenas quando a marcha atual está em 1ª marcha.

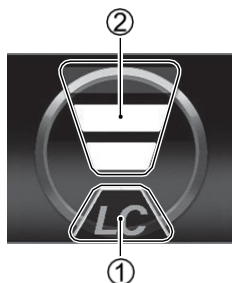

- 1: Indicador do launch control (indicador de marcha)
- 2: Exibição

NOTA: Quando o sistema “Quick Shift” estiver configurado, a operação do manete da embreagem não é necessária ao trocar para marchas superiores após a motocicleta iniciar o movimento.

CONFIGURAÇÃO DO SISTEMA DE CONTROLE DE ARRANCADA (LAUNCH CONTROL)

1. Ligue o motor. (☞ 2-75)
2. Quando você pressionar o interruptor do sistema de launch control por cerca de 1 segundo com a motocicleta parada, o sistema de launch control será configurado e o indicador do sistema será exibido no painel.

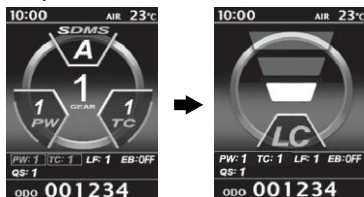

NOTA: O sistema de launch control não configura automaticamente cada sistema de assistência de pilotagem. Verifique a configuração de cada sistema de assistência que aparece no indicador do launch control. Certifique-se de configurar os sistemas de assistência antes de usar o launch control, pois essas configurações não podem ser alteradas depois que o sistema for iniciado.

Quando o indicador do launch control pisca ao pressionar o interruptor, o sistema não pode ser configurado. O indicador pisca nas seguintes situações:

- Quando a motocicleta não está parada
 - Quando o acelerador está totalmente aberto
 - Quando o sistema de launch control é usado com muita frequência em um curto período de tempo
- Para cancelar o sistema de launch control, pressione o interruptor novamente por cerca de 1 segundo.

3. Antes da largada, o sistema controla o motor para impedir que a rotação ultrapasse o limite definido para o modo selecionado (3 modos disponíveis). Use os interruptores SELECT (Para Cima e Para Baixo) para escolher um dos 3 modos que controlam a rotação máxima do motor.



| Modo | Rotação máxima do motor [r/min] |
|------|---------------------------------|
| 1 | 5,000 |
| 2 | 6,000 |
| 3 | 7,000 |

NOTA: Pode ocorrer variação entre os valores indicados na tabela e a rotação real mostrada no tacômetro.

4. Inicie a motocicleta, operando o acelerador e o manete da embreagem. Após a largada, o sistema ajusta automaticamente a potência do motor com base nas condições de pilotagem. O sistema de launch control é cancelado automaticamente quando há troca para a 2ª marcha ou a motocicleta desacelera ao soltar o acelerador ou acionar o freio.

▲ AVISO

Após a motocicleta começar a se movimentar, manter a embreagem acionada por muito tempo pode causar danos ao mecanismo da embreagem. Evite manter a embreagem acionada por períodos prolongados.

CONTROLE DE CRUZEIRO

O controle de cruzeiro é uma função que permite pilotar a motocicleta em uma velocidade constante em estradas onde pouca aceleração ou desaceleração é necessária, como rodovias, sem precisar operar o acelerador. Ele oferece uma função de retomada (resume) que retorna à velocidade previamente configurada após o cancelamento da velocidade ajustada.

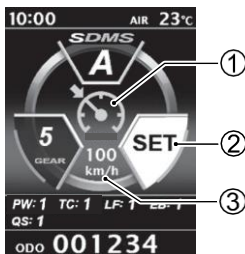

- 1: Indicador do controle de cruzeiro
- 2: Indicador SET
- 3: Velocidade alvo da motocicleta (função de retomada)

NOTA:

- O indicador do controle de cruzeiro pisca se não for possível definir a velocidade a partir do estado de espera, porque as condições necessárias para a configuração não foram atendidas.
- O controle de cruzeiro pode não conseguir manter a velocidade configurada em determinadas condições de estrada, como subidas ou descidas.
- O controle de cruzeiro é desligado quando a chave de ignição principal é desligada.
- A velocidade alvo exibida ao usar a função de retomada não é a velocidade real.

- Verifique o velocímetro para a velocidade real da motocicleta.
- Se o indicador do controle de cruzeiro no painel piscar, depois apagar e não acender, pode haver uma falha no sistema.
- Se o indicador não acender ao pressionar o interruptor do controle de cruzeiro no punho direito, pare a motocicleta em um local seguro e desligue a chave de ignição.
- Se, ao ligar novamente a ignição e pressionar o interruptor, o indicador ainda não acender, leve a motocicleta a uma concessionária para inspeção.

▲ AVISO

O uso inadequado do controle de cruzeiro pode causar aceleração involuntária, aumentando o risco de acidentes. Quando não estiver usando o controle de cruzeiro, desligue-o.

▲ AVISO

O uso do controle de cruzeiro em determinadas situações pode comprometer a segurança.

Não use o controle de cruzeiro nas seguintes situações:

- Em condições climáticas adversas
- Em estradas com tráfego intenso
- Em estradas com curvas acentuadas
- Em estradas não pavimentadas
- Em estradas escorregadias
- Em declives íngremes

Condições para Configuração da Velocidade do controle de cruzeiro

Para definir a velocidade do controle de cruzeiro, as seguintes condições devem ser atendidas:

- O controle de cruzeiro está no estado de espera
- A transmissão está em 2ª marcha ou superior e a rotação do motor é de pelo menos 2.000 rpm

Colocando o Sistema de controle de cruzeiro em Estado de Espera

Pressione o interruptor do controle de cruzeiro (1) no punho direito para alternar a exibição para a tela do sistema de controle de cruzeiro.

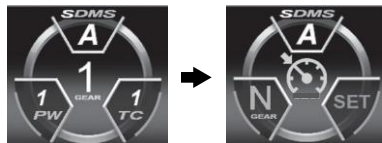

NOTA: Se a tela do limitador de velocidade ativo aparecer ao pressionar o interruptor do controle de cruzeiro, pressione e segure o interruptor MODE para alternar para a tela do sistema de controle de cruzeiro.



Definindo a Velocidade Alvo da Motocicleta

1. O indicador do controle de cruzeiro (1) acende quando as condições para configuração são atendidas.

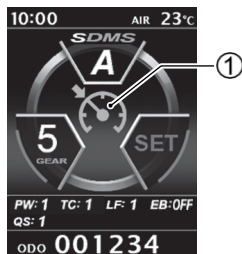

2. Quando o indicador do controle de cruzeiro (1) desejada da motocicleta for alcançada, enquanto as condições para configuração forem atendidas, pressione o interruptor SELECT (SET/-) (2) no punho esquerdo para completar a definição da velocidade alvo. A motocicleta mantém a velocidade alvo mesmo que o acelerador seja liberado.

O indicador SET (3) acende na tela do controle de cruzeiro quando a velocidade alvo é configurada.

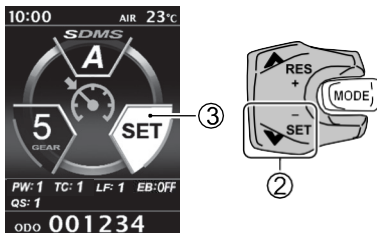

3. Ao pilotar na velocidade alvo, pressione o interruptor SELECT (RES/+) ou (SET/-) para ajustar a velocidade alvo.

Velocidade configurável:

30 km/h ou mais

Interruptor SELECT (RES/+) (4)

- Pressionar:
Aumenta a velocidade em aproximadamente 1 km/h
- Segurar:
Aumenta a velocidade continuamente

Interruptor SELECT (SET/-) (5)

- Pressionar:
Diminui a velocidade em aproximadamente 1 km/h
- Segurar:
Diminui a velocidade continuamente

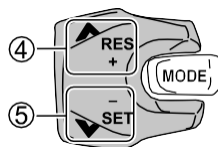

NOTA: Durante o controle de cruzeiro, gire o acelerador para acelerar acima da velocidade configurada. Libere o acelerador para retornar à velocidade do controle de cruzeiro. Quando pilotar acima da velocidade do controle de cruzeiro, pressione o interruptor (SET/-) “▼” para alterar a velocidade do controle de cruzeiro para a velocidade atual.

Cancelamento do controle de cruzeiro

Nas seguintes condições, o controle de cruzeiro é cancelado e o controle de cruzeiro retorna ao estado de espera:

- O acelerador é girado no sentido de fechamento a partir da posição totalmente fechada (1).

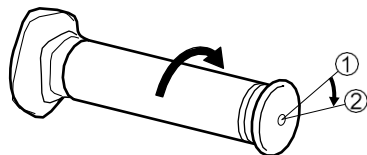

2: Posição cancelada

- O manete da embreagem é acionado
- O freio dianteiro ou pedal de freio é acionado
- A rotação do motor é inferior a 2.000 rpm.
- A transmissão está na 1ª marcha
- A troca de marchas é realizada (exceto ao usar o Quick Shift)
- A velocidade configurada não pode ser alcançada em longo tempo, como em uma inclinação
- As rodas derrapam
- O controle de cruzeiro é desligado (veja "Sistema de controle de cruzeiro Desligado" na página 2-63).

NOTA: O controle de cruzeiro também é cancelado em caso de falha no sistema.

Função de Retomada (Resume)

Se os dados de configuração permanecerem no sistema quando o controle de cruzeiro for cancelado, pressione o interruptor SELECT (RES/+) "▲" para retornar à velocidade alvo que estava configurada no momento do cancelamento.

Enquanto a função de retomada estiver em operação, o indicador de velocidade alvo (1) permanece até que a velocidade alvo seja alcançada.

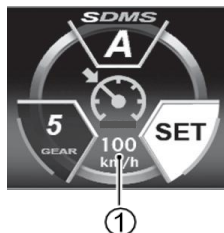

A função de retomada não pode ser usada nas seguintes situações, pois os dados de configuração são apagados:

- A rotação do motor é inferior a 2.000 rpm.
- A chave de ignição foi desligada
- O controle de cruzeiro foi desligado

▲ AVISO

Se a função de retomada for utilizada quando a velocidade atual estiver inferior à velocidade do controle de cruzeiro no momento em que o controle de cruzeiro foi cancelado anteriormente, a motocicleta acelerará.

A aceleração da motocicleta pode causar um acidente se a função de retomada for utilizada quando as condições da via não forem adequadas. Considere a velocidade do controle de cruzeiro e as condições da estrada antes de usar a função de retomada.

Sistema de controle de cruzeiro Desligado

Pressione o interruptor do sistema de controle de cruzeiro para desligar o sistema. Nesse momento, o indicador do sistema de controle de cruzeiro e a luz indicadora do controle de cruzeiro são apagados.

NOTA: O controle de cruzeiro é desligado quando ocorre uma falha no sistema.

LIMITADOR DE VELOCIDADE ATIVO

O limitador de velocidade ativo impede que a velocidade da motocicleta ultrapasse o valor configurado, controlando a abertura do acelerador.

A velocidade pode ser configurada pelo piloto conforme sua preferência. A faixa configurável desse controle é de 40 a 200 km/h (25 a 125 mph). Por exemplo: se for configurado a 100 km/h (62 mph), a motocicleta não excederá 100 km/h, mesmo com o acelerador totalmente aberto.

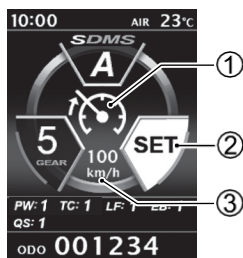

1. Símbolo do limitador de velocidade ativo
2. Indicador SET
3. Velocidade configurada

NOTA:

- Pode ocorrer variação entre a velocidade configurada e a velocidade real exibida no velocímetro.
- Dependendo das condições de pilotagem, a velocidade da motocicleta pode exceder temporariamente a velocidade configurada ou o recurso pode não funcionar corretamente, mesmo com uma velocidade ajustada. O uso deste recurso não garante que a velocidade será sempre limitada. Pilote sempre a motocicleta em uma velocidade adequada às suas habilidades, ao clima e às condições da via. Obedeça sempre às regras de trânsito.
- O sistema não funcionará se ocorrer falha nos sensores de velocidade ou erro no sistema.
- O sistema pode não exibir corretamente a velocidade configurada se a motocicleta estiver usando pneus não especificados. Ao substituir os pneus, utilize sempre os pneus recomendados no manual.

Transição para a Tela do Limitador

Pressione o interruptor do controle de cruzeiro (1) enquanto a tela padrão estiver sendo exibida para mudar para a tela de espera do limitador de velocidade ativo.



NOTA: Se a tela do controle de cruzeiro aparecer ao pressionar o interruptor do controle de cruzeiro, pressione e segure o interruptor **MODE** para ir para a tela de espera do limitador de velocidade ativo.



Ajustando a Velocidade de Controle

1. Para alterar a velocidade de controle, utilize os interruptores SELECT (RES/+) e (SET/-).

Velocidade configurável:

40 a 200 km/h (25 a 125 mph)

Interruptor SELECT (RES/+) (1)

- Pressionar:
Aumenta a velocidade em 1 km/h (0,6 mph)
- Segurar:
Aumenta a velocidade continuamente em incrementos de 5 km/h (3 mph)

Interruptor SELECT (SET/-) (2)

- Pressionar:
Diminui a velocidade em 1 km/h (0,6 mph)
- Segurar:
Diminui a velocidade continuamente em incrementos de 5 km/h (3 mph)

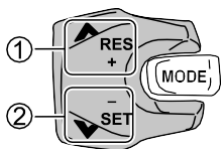

2. Para ativar o controle de cruzeiro enquanto estiver pilotando, pressione o interruptor MODE para acender o indicador "SET".



NOTA:

- Se o interruptor MODE for pressionado quando o limitador de velocidade ativo estiver no estado de espera e as condições de configuração não forem atendidas, o ícone do indicador ou a velocidade configurada piscará.
 - A velocidade de controle pode ser alterada mesmo quando o indicador "SET" não estiver aceso.
 - A velocidade de controle pode ser alterada durante a pilotagem. Se você alterar a velocidade configurada enquanto estiver pilotando na velocidade limitada, a velocidade da motocicleta mudará dependendo da operação do acelerador
3. Antes de pilotar, verifique se o indicador "SET" está aceso. Quando ativo, o sistema limita a velocidade máxima da motocicleta à velocidade de controle configurada.

NOTA: Se ocorrer uma falha no sistema da motocicleta, o limitador de velocidade ativo será desativado.

NOTA: Se um erro do sistema for detectado enquanto o limitador de velocidade ativo estiver em operação, o sistema irá substituir a abertura do acelerador e desacelerar a motocicleta. Você pode continuar pilotando fechando momentaneamente o acelerador; no entanto, a potência será severamente limitada. O indicador do limitador de velocidade ativo piscará durante esse período. Você pode desativar a limitação de potência e permitir a pilotagem normal pressionando o interruptor do controle de cruzeiro enquanto fecha o acelerador.

Pausando o Sistema

1. Para ultrapassar outro veículo, você pode pausar o sistema e exceder temporariamente a velocidade de controle abrindo rapidamente o acelerador enquanto o limitador de velocidade ativo estiver funcionando. O indicador de velocidade de controle pisca enquanto o sistema estiver pausado.



Desativando o Sistema

Com a tela de espera exibida, pressione o interruptor do controle de cruzeiro para desativar o limitador de velocidade ativo e retornar à tela padrão.



NOTA: A velocidade de controle não pode ser cancelada e o sistema não pode ser desativado quando o acelerador estiver aberto. O indicador do limitador de velocidade ativo pisca nessas circunstâncias.

2. O sistema será reativado com a velocidade de controle definida assim que a velocidade cair abaixo da velocidade de controle ajustada após o fechamento do acelerador.

NOTA: A função de cancelamento temporário é ativada somente quando a diferença entre a velocidade da motocicleta e a velocidade-alvo da motocicleta estiver dentro de 20 km/h.

Cancelando a Velocidade de Controle

Se você desejar cancelar este recurso (desligar o indicador "SET") quando o sistema estiver controlando a velocidade ativamente (indicador "SET" exibido), pressione o interruptor MODE para retornar à tela de espera.

HILL HOLD (Assistente de ladeira)

O hill hold é uma função que impede a motocicleta de se mover para trás ao iniciar após uma parada em uma ladeira e auxilia na saída de forma suave.

Quando o sistema está em operação, ele controla o freio traseiro por cerca de 30 segundos para evitar que a motocicleta se mova para trás sem qualquer acionamento do manete ou do pedal de freio.

Cerca de 3 segundos antes da desativação do sistema, o indicador do hill hold (1) começa a piscar e a pressão do freio é reduzida gradualmente até que o sistema seja totalmente desativado.

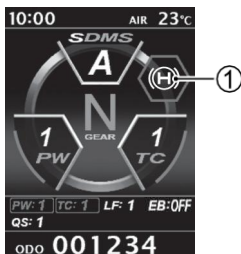

Condições de funcionamento do sistema

- Motocicleta parada em uma ladeira ascendente
- Freio dianteiro, freio traseiro ou ambos aplicados
- Hill hold não desligado
- Transmissão não está na posição neutra
- O descanso lateral não está abaixado

NOTA:

- *O hill hold não funciona até que a rotação da roda esteja totalmente parada.*
- *Para mais detalhes sobre como desligar o hill hold, consulte "HILL HOLD SET" na página 2-44.*

⚠ AVISO

Se o freio for liberado enquanto a função hill hold não estiver em operação, a motocicleta pode mover-se para trás e tombar ou causar um acidente.

Quando você pretende usar a função hill hold, não solte os freios até que o indicador do hill hold acenda.

Método de operação do sistema

Quando as condições de funcionamento do sistema são atendidas, o indicador do hill hold (1) acende no painel de instrumentos. Quando o indicador está aceso, o sistema controla o freio traseiro para evitar que a motocicleta se mova para trás sem qualquer acionamento do manete ou do pedal de freio.



Método de desativação do sistema

O sistema é desativado nos seguintes casos:

- A motocicleta arranca
- Se passam 30 segundos após o manete de freio e o pedal de freio serem liberados
- O manete de freio é acionado 2 vezes rapidamente
- O descanso lateral é abaixado
- A transmissão é colocada em neutro

NOTA: Cerca de 27 segundos após o manete de freio e o pedal de freio serem liberados, o indicador do hill hold pisca por cerca de 3 segundos para informar que o sistema será desativado em breve. Se o freio dianteiro ou traseiro for operado durante esse intervalo, o tempo até a desativação do sistema é estendido por 30 segundos.

AVISO

O sistema é desativado cerca de 3 segundos após o indicador do sistema de controle de hill hold começar a piscar. Se o sistema for desativado nessa situação, a motocicleta pode se mover para trás e tombar ou causar um acidente.

Quando o indicador do sistema de controle de hill hold começar a piscar, acione os freios dianteiro e traseiro para evitar que a motocicleta se mova para trás.

AVISO

O sistema de controle de hill hold possui uma capacidade limitada de manter a motocicleta parada em uma subida.

A motocicleta pode se mover para trás ao arrancar em uma ladeira extremamente íngreme ou em uma estrada escorregadia, ou se estiver com excesso de carga. Sempre verifique os arredores e acione o manete de freio e o pedal de freio conforme necessário para garantir uma condução segura.

AVISO

Se o sistema de controle de hill hold for ativado ao subir uma ladeira extremamente íngreme ou uma estrada escorregadia, os pneus podem travar e causar perda de controle.

Se você não conseguir arrancar com a motocicleta porque o sistema travou os pneus, acione o manete de freio duas vezes rapidamente para destravá-los.

CHAVE DE IGNIÇÃO

POSIÇÕES

Há 4 posições para a chave de ignição:

1. ON
2. OFF
3. LOCK
4. P

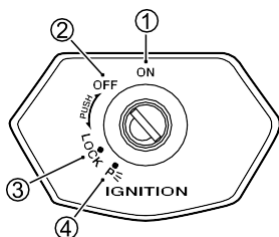

NOTA:

- O orifício da chave (1) pode ser coberto com uma tampa (2).

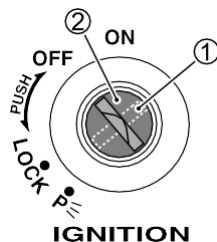

- Alinhe a posição do orifício da tampa com a posição do orifício da chave ao inserir a chave.

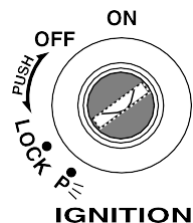

▲ AVISO

Operar a chave enquanto a motocicleta estiver em movimento pode resultar em um acidente.

Opere a chave somente após parar a motocicleta.

▲ AVISO

Quedas causadas por impacto ou escorregamento podem resultar em indicação de mau funcionamento da motocicleta. Falhas na motocicleta podem causar incêndios ou resultar em ferimentos por partes móveis, como a roda traseira.

Se a motocicleta cair, desligue a chave de ignição imediatamente e pare todos os dispositivos. Como a queda pode danificar peças que não são visíveis, leve a motocicleta para ser inspecionada pela sua concessionária.

▲ AVISO

Devido à localização do amortecedor de direção, alguns chaveiros podem ficar presos entre o amortecedor de direção e a porca da coluna de direção. Isso pode interferir na direção e causar perda de controle. Use apenas a chave de ignição, sem chaveiros, pingentes ou outras chaves anexadas.

INFORMAÇÃO

Operar a chave de ignição enquanto a motocicleta estiver em movimento fará o motor deixar de funcionar corretamente e poderá afetar negativamente o motor e o conversor catalítico.

Não opere a chave de ignição enquanto a motocicleta estiver em movimento.

OFF (posição “OFF”)

- O motor desliga.
- As luzes se apagam.
- A chave pode ser removida.

ON (posição “ON”)

- O motor pode ser acionado e a motocicleta pode ser conduzida.
- As seguintes luzes acendem:
 - Farol
 - Lanterna traseira
 - Luz de posição
 - Luz da placa
- A chave não pode ser removida.

NOTA: Como o farol acende na posição “ON” da chave de ignição, deixar a chave na posição “ON” sem ligar o motor pode descarregar a bateria.

LOCK (posição “LOCK”)

- O guidão é travado.
- As luzes não acendem.
- A chave pode ser removida.

Para evitar roubo, trave o guidão ao deixar a motocicleta.

Recomendamos também o uso de uma trava de corrente.

Travar

1. Vire o guidão totalmente para a esquerda.
2. Empurrando a chave para dentro, gire-a de OFF para LOCK.
3. Retire a chave.

NOTA:

- *Mova o guidão para a esquerda e direita e verifique se está firmemente travado.*
- *Se estiver difícil travar o guidão, gire a chave enquanto move o guidão levemente para a direita.*

Destravar

Insira a chave e, empurrando-a para dentro, gire-a de LOCK para OFF.

NOTA:

- *Antes de conduzir, mova o guidão para a direita e esquerda e verifique se ele gira igualmente para ambos os lados.*
- *O cilindro da chave de ignição possui uma tampa de proteção.*
- *Se o furo da tampa estiver desalinhado, alinhe-o com o furo da chave.*

“P” (posição PARKING)

Ao estacionar a motocicleta, trave o guidão e gire a chave para a posição “P”. A chave pode então ser removida, e a luz de posição, a luz da placa e a lanterna traseira permanecerão acesas, com o guidão travado. Esta posição é destinada ao estacionamento noturno na beira da estrada para aumentar a visibilidade.

AVISO

Virar a chave de ignição para a posição “P” (PARKING) ou “LOCK” enquanto a motocicleta está em movimento pode ser perigoso. Mover a motocicleta com o guidão travado também pode ser perigoso. Você pode perder o equilíbrio e cair, ou derrubar a motocicleta. Pare a motocicleta e coloque-a no descanso lateral antes de travar o guidão. Nunca tente mover a motocicleta com o guidão travado.

COMANDOS DO GUIDÃO

INTERRUPTOR DO FAROL ALTO / BAIXO / INTERRUPTOR DE LAMPEJO

Interruptor de farol

Altera entre o farol alto e baixo.

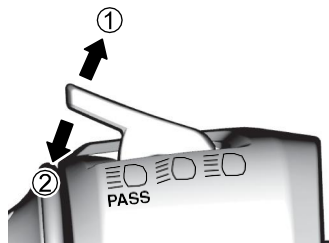

1: Farol alto

2: Lampejo

Farol alto “☰☺”

Empurre o interruptor para frente para mudar para luz alta.

Farol baixo “☰☹”

Puxe o interruptor em sua direção para mudar para farol baixo a partir do farol baixo.

Interruptor de lampejo “☰☹PASS”

Ativa momentaneamente o farol alto enquanto o interruptor é puxado em sua direção quando o farol baixo está acionado. Soltar o interruptor retorna o farol para o farol baixo.

INFORMAÇÃO

O calor do farol pode derreter a lente ou danificar objetos. Não deixe objetos à frente do farol ou da lanterna traseira, nem cubra o farol ou a lanterna traseira com um pano, etc.

INFORMAÇÃO

Se for colocado fita no farol, o local onde a fita foi colocada pode derreter devido ao calor da luz.

Não aplique fitas no farol.

NOTA: Ajuste o farol para farol baixo se houver veículos em sentido contrário ou veículos à sua frente.

BOTÃO SELECT

Usado para mudar a tela LCD e para definir cada sistema.

Para referência, consulte “LCD” (☞ 2-7) e “RIDING SET” (configuração de pilotagem) (☞ 2-38)

INTERRUPTOR MODO (MODE)

Usado para alternar a exibição do LCD e configurar cada sistema.

Para referência, consulte “LCD” (☞ 2-7) e “RIDING SET” (configurações de pilotagem) (☞ 2-51).

INTERRUPTOR DA BUZINA “☹☺”

Enquanto o interruptor é pressionado, a buzina soa.

INTERRUPTOR DE INDICADOR DE DIREÇÃO

“”

Use como sinalização ao virar à direita ou à esquerda, ou ao trocar de faixa.

Virar à direita

Coloque o interruptor para o lado  para fazer a luz indicadora direita piscar. Pressione o interruptor para cancelar o funcionamento da luz indicadora.

Virar à esquerda

Coloque o interruptor para o lado  para fazer luz indicadora esquerda piscar. Pressione o interruptor para cancelar o funcionamento da luz indicadora.



AVISO

Deixar a sinalização de direção ligada pode fazer com que outros interpretem incorretamente a direção em que você pretende seguir, podendo causar acidentes.

O interruptor das luzes indicadoras de direção não desliga automaticamente.

Após o uso, certifique-se de pressionar o interruptor para dentro para cancelar a operação da sinalização de direção.

INTERRUPTOR DE DESLIGAMENTO DO MOTOR

Desliga o motor imediatamente em situações de emergência, como uma queda. Colocar o interruptor de desligamento do motor na posição “” (STOP) desliga o motor. Normalmente, mantenha-o na posição “”.

Posição “”

Os circuitos elétricos relacionados ao motor estão conectados.





- O motor pode ser acionado e funcionar.

Posição “”

Os circuitos elétricos relacionados ao motor não estão conectados.

- O motor desliga.
- O motor não pode ser acionado.

INFORMAÇÃO

Alterar o interruptor de desligamento do motor de  para  ou de  para  para  enquanto estiver pilotando pode causar danos ao motor ou ao conversor catalítico.

Não utilize o interruptor de desligamento do motor exceto em emergências.

NOTA: Quando o interruptor de desligamento do motor for usado para desligar o motor, certifique-se de girar a chave de ignição para OFF. Deixar a chave de ignição em ON pode descarregar a bateria.

Interruptor do Motor de Partida

“(3)”

Pressionar o interruptor do motor de partida aciona o motor de arranque e dá partida no motor.

Para mais detalhes, consulte “PARTIDA DO MOTOR” na página 2-75.

NOTA:

- *O motor não pode ser ligado quando o interruptor de parada do motor estiver na posição “X”.*
- *Esta motocicleta possui o Sistema Suzuki Easy Start, permitindo dar partida no motor com um único toque no interruptor do motor de partida. Para mais detalhes, consulte “SUZUKI EASY START SYSTEM” na página 2-77.*

Interruptor de Pisca-Alerta “△”

O interruptor de pisca-alerta é utilizado em situações de emergência, como quando ocorre alguma falha.



Ao pressionar o interruptor, todas as luzes indicadoras piscam simultaneamente.

NOTA: Não utilize o pisca-alerta, exceto em emergências. Usá-lo com o motor desligado pode descarregar a bateria.

PARTIDA DO MOTOR

PROCEDIMENTO DE PARTIDA

Siga o procedimento abaixo para dar partida no motor:

1. Certifique-se de que a transmissão está em ponto morto.
2. Verifique se o interruptor de parada do motor está na posição “”.
3. Coloque o interruptor de ignição em ON.
4. Verifique se a luz indicadora de mau funcionamento apagou.
5. Com o acelerador totalmente fechado, pressione o interruptor do motor de partida “”. Consulte “SUZUKI EASY START SYSTEM” na página 2-77.
6. Antes de conduzir, certifique-se de que o descanso lateral está totalmente recolhido.
Consulte “Sistema de intertravamento do Descanso lateral/ignição” na página 2-78.

NOTA: Esta motocicleta possui um sistema de intertravamento do motor de partida para o circuito de ignição e partida.

O motor só pode ser acionado se:

- A transmissão estiver em ponto morto, ou
- A transmissão estiver engatada, o descanso lateral totalmente recolhido e a embreagem acionada.

NOTA: Esta motocicleta possui o Sistema Suzuki Easy Start, permitindo dar partida no motor com um único toque no interruptor do motor de partida. Para mais detalhes, consulte “SUZUKI EASY START SYSTEM” na página 2-77.

Quando o motor estiver difícil de ligar:

Abra o acelerador aproximadamente 1/8 de volta e pressione o interruptor do motor de partida “”.

AVISO

Os gases de escape contêm monóxido de carbono, um gás perigoso que é difícil de detectar porque é incolor e inodoro.

A inalação de monóxido de carbono pode causar morte ou ferimentos graves.

Nunca dê partida no motor nem o deixe funcionando em locais fechados ou onde haja pouca ou nenhuma ventilação.

INFORMAÇÃO

Acionar continuamente o motor de partida por 5 segundos ou mais consome uma grande quantidade de energia e pode descarregar a bateria.

Não pressione e mantenha pressionado o interruptor do motor de partida por 5 segundos ou mais, nem utilize o Sistema Suzuki Easy Start para acionar o motor de partida de forma contínua.

INFORMAÇÃO

Após dar a partida no motor, abrir o acelerador ou conduzir a motocicleta com a luz indicadora de pressão do óleo acesa pode danificar o motor. Certifique-se de que a luz indicadora de pressão do óleo apagou antes de abrir o acelerador ou conduzir a motocicleta.

INFORMAÇÃO

Se você der partida no motor com o indicador de posição de marcha e o indicador de ponto morto fornecendo indicações incorretas, pode ocorrer dano ao motor.

Antes de dar partida no motor, verifique se o indicador de posição de marcha e o indicador de ponto morto estão fornecendo as indicações descritas abaixo.

Caso não estejam fornecendo as indicações descritas abaixo, leve sua motocicleta para inspeção imediatamente em sua concessionária.

- Quando o indicador de posição de marcha mostra N, o indicador de ponto morto fica aceso.
- Quando o indicador de posição de marcha mostra uma das marchas (1, 2, 3, 4, 5, 6), o indicador de ponto morto apaga.

NOTA: Ao dar partida no motor, você deve acionar a embreagem se a marcha estiver em qualquer posição diferente de neutro.

NOTA: Quando a motocicleta cai, um sistema desliga o motor. A luz indicadora de alerta principal também acende. Para dar partida novamente no motor, após colocar a motocicleta de volta na posição vertical, desligue temporariamente a chave de ignição (OFF) e então ligue-a novamente. Quando a luz indicadora de falha se apagar, o motor poderá ser ligado novamente.

INFORMAÇÃO

Se você mantiver o botão do motor de partida pressionado enquanto a luz indicadora de falha de injeção estiver acesa, a bateria pode descarregar.

Não mantenha o botão do motor de partida pressionado enquanto a luz indicadora de falha de injeção estiver acesa.

SISTEMA SUZUKI EASY START

Você pode dar partida no motor com um único toque no botão do motor de partida elétrico. O motor de partida continua girando após você soltar o botão e para depois de alguns segundos ou após o motor entrar em funcionamento.

- Se a posição do câmbio estiver em neutro, você pode dar partida no motor sem acionar a embreagem.
- Se a posição do câmbio estiver em qualquer marcha diferente de neutro, você deve acionar a embreagem para dar partida no motor.

Em alguns casos, o motor pode não dar partida devido à posição do descanso lateral e da marcha.

Para detalhes, consulte "SISTEMA DE INTERTRAVAMENTO DO DESCANSO LATERAL / IGNIÇÃO" na página 2-78.

NOTA: Dependendo da condição da bateria, o motor pode não dar partida facilmente utilizando o Suzuki Easy Start System. Se o motor estiver difícil de dar partida, acione a embreagem com a transmissão em neutro e continue pressionando o botão do motor de partida elétrico para ligar o motor. Se o motor não ligar, é provável que a bateria perca carga. Nesse caso, carregue ou substitua a bateria.

Aquecimento Adequado

Nas seguintes circunstâncias, deixe o motor funcionar por alguns minutos para aquecê-lo antes de pilotar:

- Quando você não utiliza a motocicleta por um longo período
- Em temperaturas extremamente baixas (como referência, -10°C (14°F) ou menos) em regiões frias

Em quaisquer outras circunstâncias, por consideração ao meio ambiente, comece a pilotar logo após dar partida no motor.

INFORMAÇÃO

Imediatamente após dar partida no motor, acelerar o motor, realizar acelerações bruscas ou frenagens abruptas pode causar mau funcionamento do motor. Se for necessário aquecer o motor, deixe-o funcionar por alguns minutos para aquecê-lo antes de iniciar a condução.

INFORMAÇÃO

Deixar o motor funcionando por um período prolongado sem conduzir, para carregar a bateria, etc., pode causar superaquecimento do motor. O superaquecimento pode danificar componentes do motor e fazer com que o escapamento mude de cor. Pare o motor se você não pretende começar a conduzir imediatamente.

SISTEMA DE INTERTRAVAMENTO DO DESCANSO LATERAL/IGINIÇÃO

A motocicleta possui um sistema para evitar que o condutor esqueça de recolher o descanso lateral e acabe se deslocando com ele abaixado.

O sistema funciona da seguinte forma:

Quando o descanso lateral está abaixado

- O motor não pode ser ligado quando a motocicleta está engatada. (O motor pode ser ligado se a motocicleta estiver em neutro)
- Engatar uma marcha enquanto o motor está funcionando faz o motor desligar.

Quando o descanso lateral está totalmente recolhido

- Abaixar o descanso lateral enquanto o motor está funcionando e a motocicleta está engatada faz o motor desligar

AVISO

Se você abaixar o descanso lateral enquanto estiver pilotando a motocicleta, o motor desligará, o que pode causar um acidente.

Nunca abaixe o descanso lateral enquanto estiver pilotando a motocicleta.

NOTA:

- *Se o descanso lateral não estiver completamente recolhido, o motor desligará quando você trocar do neutro para qualquer outra marcha.*
- *Lubrifique o descanso lateral se ele não operar suavemente.*

REABASTECIMENTO

PROCEDIMENTO DE REABASTECIMENTO

Utilize o procedimento a seguir para reabastecer com gasolina.

1. Abra a tampa da chave do tanque de combustível.
2. Insira a chave e gire-a para a direita para destravar.

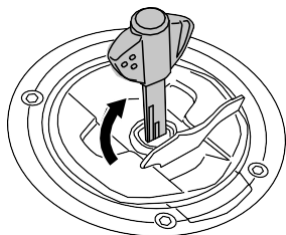

3. Abra a tampa.

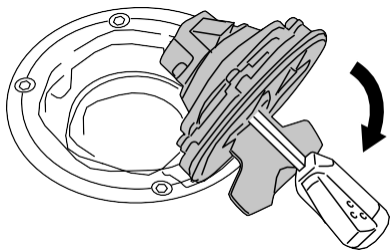

4. Reabasteça com gasolina. Como a gasolina pode vaziar pela tampa, não encha acima da borda inferior (1) da abertura.

Combustível especificado:
Gasolina sem chumbo

Capacidade do tanque de combustível: 20 L

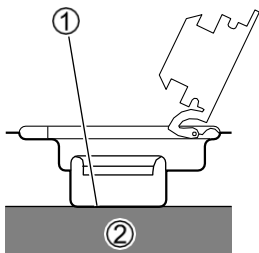

2. Combustível

INFORMAÇÃO

Encher o tanque com mais do que a quantidade especificada pode causar falha do motor ou falha na partida.

Não reabasteça acima da parte inferior da abertura de abastecimento.

5. Empurre a tampa para baixo, depois gire a chave para a esquerda e retire-a. A chave não pode ser removida se a tampa não estiver travada.

▲ AVISO

A gasolina é altamente inflamável e pode causar incêndios se manuseada incorretamente.

- Quando for reabastecer com gasolina, desligue o motor e não aproxime chamas.
- Sempre reabasteça em área externa.
- Antes de abrir a tampa do tanque de combustível, toque uma parte metálica da carroceria da motocicleta ou da bomba de combustível para eliminar a eletricidade estática do seu corpo. Se você estiver carregado estaticamente, a descarga pode gerar faíscas e provocar incêndio.
- Faça o reabastecimento afastado de outras pessoas.
- Após o reabastecimento, feche a tampa do tanque firmemente até ouvir um clique.
- Limpe qualquer gasolina derramada com um pano.

INFORMAÇÃO

Se o motor apresentar algum problema, como falta de aceleração ou potência insuficiente, a causa pode estar relacionada ao combustível utilizado pela motocicleta. Nesse caso, tente abastecer em um posto diferente. Se a situação não melhorar após a troca, consulte a sua concessionária.

INFORMAÇÃO

A gasolina derramada contendo álcool pode danificar as superfícies pintadas da sua motocicleta. Tome cuidado para não derramar combustível ao encher o tanque. Limpe imediatamente qualquer gasolina derramada.

TROCA DE MARCHAS

DESCRIÇÃO

Esta motocicleta possui uma transmissão de 6 velocidades, com o ponto morto localizado entre a 1ª e a 2ª marcha.

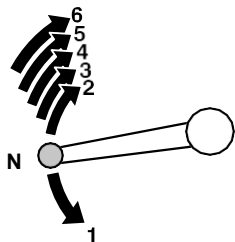

NOTA: Quando a transmissão está em ponto morto, a luz indicadora verde no painel de instrumentos acende. No entanto, mesmo com a luz acesa, solte o manete da embreagem com cautela e lentamente para garantir que a transmissão esteja realmente em ponto morto.

Sequência de mudança para cima

| Posição da marcha | km/h | mph |
|-------------------|------|-----|
| 1ª → 2ª | 29 | 18 |
| 2ª → 3ª | 52 | 32 |
| 3ª → 4ª | 66 | 41 |
| 4ª → 5ª | 79 | 49 |
| 5ª → 6ª | 89 | 55 |

Sequência de mudança para baixo

| Posição da marcha | km/h | mph |
|-------------------|------|-----|
| 6ª → 5ª | 79 | 49 |
| 5ª → 4ª | 66 | 41 |
| 4ª → 3ª | 52 | 32 |
| 3ª → 2ª | 29 | 18 |
| 2ª → 1ª | 22 | 14 |

Acione a embreagem quando a velocidade da motocicleta cair abaixo de 15 km/h (9 mph).

PROCEDIMENTO DE TROCA DE MARCHAS

A transmissão foi projetada para permitir que o motor opere de forma suave dentro da sua faixa normal de rotação.

Ao pilotar, troque as marchas de acordo com as condições. Não deslize a embreagem para ajustar a velocidade da motocicleta, pois isso causa desgaste na embreagem.

Ao reduzir a velocidade, reduza as marchas para manter a rotação do motor compatível com a velocidade do veículo.

1. Antes de sair, recolha o descanso lateral.
2. Aperte o manete da embreagem e opere o pedal de câmbio para engatar a 1ª marcha e arrancar suavemente.
3. Troque as marchas de acordo com a velocidade da motocicleta. Retorne o acelerador temporariamente e aperte gradualmente o manete da embreagem antes de trocar as marchas. Acione o pedal de câmbio levemente com a ponta do pé, movendo-o completamente até sentir o "clique".

Procedimento de Operação do Sistema "Quick Shift"

1. Acione o manete da embreagem e engate a 1ª marcha quando o MODO do QS (Quick Shift) estiver ajustado para <1> ou <2>.

NOTA:

- *Mesmo quando o sistema "Quick Shift" estiver configurado, o procedimento de operação do pedal de câmbio não muda em relação ao utilizado antes da configuração.*
Se a troca de marcha for realizada independentemente da configuração do sistema "Quick Shift", mova o pedal de câmbio firmemente até o final de seu curso.
 - *Consulte a página seguinte para os procedimentos de configuração do quick shift.*
 - *Riding assistance system indicators (Indicadores do sistema de assistência à pilotagem) (☞ 2-32)*
 - *RIDING SET (☞ 2-38)*
2. O Quick Shift é ativado quando a rotação do motor atinge uma determinada rotação mínima de ativação relacionada à posição da marcha atual. Após a partida, ao trocar de marcha, o pedal de câmbio opera sem a necessidade de apertar o manete da embreagem assim que as seguintes rotações de ativação forem alcançadas.

Velocidades de ativação do QuickShift

Trocas para cima

| Posição da marcha atual | Rotação do motor [r/min] |
|-------------------------|--------------------------|
| N | - |
| 1 | 1,600 |
| 2 | 1,550 |
| 3 | 1,450 |
| 4 | 1,350 |
| 5 | 1,300 |

Trocas para baixo

| Posição da marcha atual | Rotação do motor [r/min] |
|-------------------------|--------------------------|
| N | - |
| 2 - 6 | 1,500 |

- Quando a operação de troca de marchas for realizada, a motocicleta ajusta a rotação do motor conforme a situação no momento, portanto não é necessária a operação do acelerador.
- Quando a operação de troca de marchas for realizada, mova o pedal de câmbio até sentir que chegou ao final de seu curso.
- Quando o indicador do quick shift (1) estiver piscando, o sistema “Quick Shift” não está disponível.



Exibição padrão



Exibição do QS Ativado

INFORMAÇÃO

Quando a operação de troca de marcha for realizada nas seguintes situações, sem usar o manete da embreagem, o motor ou o sistema de transmissão podem ser danificados.

Nesses casos, utilize o manete da embreagem:

- O sistema “Quick Shift” foi configurado para <OFF>.
- A rotação do motor está igual ou inferior à rotação predeterminada.

NOTA: O indicador do quick shift pisca ao trocar de marchas quando a rotação do motor está igual ou inferior à rotação mínima determinada.

3. Quando for parar a motocicleta, pare-a com o manete da embreagem pressionada.

NOTA:

- Mesmo quando a troca de marchas é realizada continuamente utilizando o sistema “Quick Shift”, a operação de troca deve ser feita corretamente, passo a passo.
- Quando a operação de troca de marchas é realizada sem apertar o manete da embreagem e mantendo o ângulo de abertura do acelerador constante, o funcionamento do sistema “Quick Shift” pode ocorrer de forma mais suave.

▲ AVISO

Reduzir marchas quando a rotação do motor está muito alta pode:

- Fazer a roda traseira derrapar e perder tração devido ao aumento do freio-motor, podendo resultar em um acidente; ou
- Forçar o motor a exceder o limite de rotação na marcha inferior, causando danos ao motor.

Reduza a velocidade antes de reduzir as marchas.

▲ AVISO

Reduzir a marcha enquanto a motocicleta está inclinada em uma curva pode causar derrapagem da roda traseira e perda de controle.

Reduza a velocidade e faça a redução de marcha antes de entrar na curva.

INFORMAÇÃO

Segurar a motocicleta parada em aclives usando o acelerador e o manete da embreagem pode danificar a embreagem da motocicleta. Use os freios ao parar a motocicleta em aclives

INFORMAÇÃO

Quando o motor ficar anormalmente quente, a embreagem pode não engatar corretamente. Se o motor ficar muito quente e a embreagem não estiver engatando bem, pare a motocicleta em um local seguro e deixe o motor esfriar.

INFORMAÇÃO

A operação incorreta da troca de marchas ou conduzir com o pé sobre o pedal de câmbio pode causar danos ao motor.

- Não realize a troca de marchas sem acionar firmemente o manete da embreagem.
- Não aplique força excessiva ao usar o pedal de câmbio.
- Não conduza com o pé sobre o pedal de câmbio.

NOTA:

- Ao trocar de marcha, mova o pedal do câmbio completamente até sentir o clique.
- Não aumente excessivamente a rotação do motor, pois isso reduzirá a vida útil do motor
- Não conduza em velocidade excessiva.
- Se algo parecer estranho durante a condução, faça verificar qualquer irregularidade pela sua concessionária imediatamente.
- Tenha cuidado para que a rotação do motor não entre na zona vermelha.
- É fácil entrar na zona vermelha ao acelerar bruscamente ou ao aumentar a rotação do motor em 1ª ou 2ª marcha, portanto, atenção especial é necessária nessas situações.
- Se a rotação do motor entrar na zona vermelha, feche imediatamente o acelerador para reduzir a rotação.
- Quando a posição da marcha mudar para ponto morto durante a condução, o limitador de rotação do motor funciona para proteger o motor e os sistemas de potência, limitando a rotação do motor.

MANETE DE FREIO

DESCRIÇÃO

Os freios dianteiro e traseiro são acionados simultaneamente ao apertar suavemente o manete de freio em direção ao punho do acelerador. A luz de freio acenderá quando o manete for acionado.

O espaço entre o manete de freio e o punho pode ser ajustado em 5 posições. O ajuste de fábrica é feito na 3ª posição.

AJUSTE

1. Empurre o manete de freio para frente e gire o ajustador (1) para a posição desejada.
2. Alinhe os números do ajustador com a “Marca de alinhamento” (2).

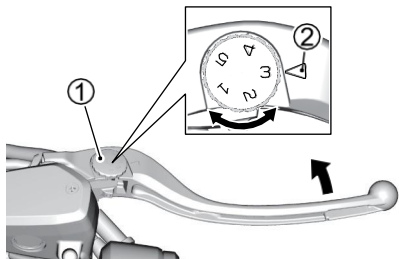

AVISO

Ajustar a posição do manete de freio durante a condução pode causar um acidente.

Ajuste a posição do manete de freio somente com a motocicleta parada.

PEDAL DE FREIO TRASEIRO

DESCRIÇÃO

Pressionar o pedal de freio traseiro (1) aciona o freio traseiro. A luz de freio acende ao mesmo tempo.

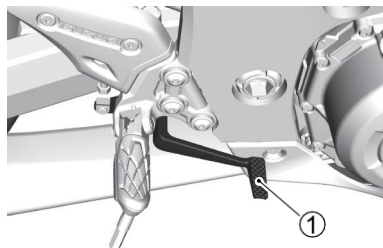

MANETE DE EMBREAGEM

DESCRIÇÃO

A distância entre o punho e o manete de embreagem pode ser ajustada em 4 posições.

Esta motocicleta sai de fábrica com o ajustador na posição (2).

AJUSTE DO MANETE DE EMBREAGEM

1. Empurre o manete de embreagem para frente e gire o ajustador (1) até a posição desejada.
2. Solte o manete na posição em que o número do ajustador esteja alinhado com a marca (2).

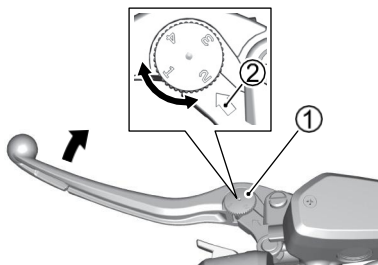

⚠ AVISO

Ajustar a posição do manete de embreagem durante a condução pode ser perigoso. Tirar uma mão do guidão reduz sua capacidade de controlar a motocicleta.

Nunca ajuste a posição do manete de embreagem enquanto estiver conduzindo. Mantenha ambas as mãos no guidão.

ASSENTO E SUPORTES DE CAPACETE

ASSENTO TRASEIRO E TRAVA DO ASSENTO

Remoção

1. Para remover o assento traseiro, insira a chave de ignição na trava do assento e gire no sentido horário.
2. Levante a parte traseira do assento e deslize-o para trás.

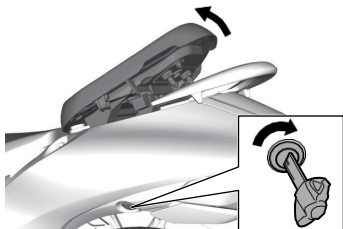

Instalação

1. Encaixe os ganchos do assento nos suportes dos ganchos do assento.
2. Pressione firmemente para baixo até que o assento encaixe na posição travada.

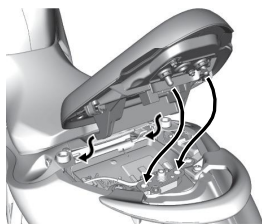

NOTA:

- Levante o assento suavemente e verifique se ele está travado.
- Atenção, pois se o assento estiver travado com a chave colocada por baixo, você não conseguirá recuperá-la.

⚠ AVISO

Se o assento não estiver corretamente fixado, ele pode se mover, interferindo na condução.

Trave o assento firmemente na posição correta.

TAMPA DE ASSENTO INDIVIDUAL (Se equipado)

Como instalar

1. Remova o assento traseiro.
2. Remova os parafusos, arruelas e o apoio de mão do passageiro (☞ 3-9).
3. Aperte novamente a arruela e o parafuso.

Torque de aperto do parafuso do apoio de mão do passageiro:

25 N·m (2,5 kgf·m, 18,0 lbf·ft)

4. Encaixe os ganchos nos suportes dos ganchos do assento.
5. Pressione firmemente para baixo até que a tampa encaixe na posição travada.

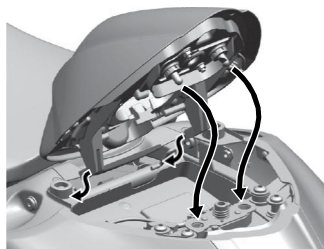

NOTA:

- Verifique se a tampa está travada.
- Atenção, pois se a tampa estiver travada com a chave colocada por baixo, você não conseguirá recuperá-la.

ASSENTO DIANTEIRO

Remoção

1. Remova o assento traseiro. (☞ 2-87)
2. Remova os parafusos (1).

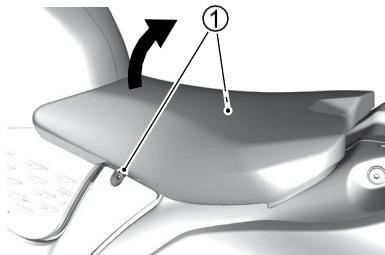

3. Levante a parte dianteira do assento e deslize-o para frente.

Instalação

Encaixe os ganchos do assento nos suportes dos ganchos e aperte os parafusos (1) firmemente.

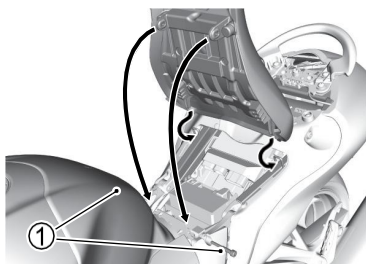

⚠ AVISO

A falha ao instalar corretamente o assento pode permitir que ele se mova e cause perda de controle pelo condutor.

Prenda o assento firmemente em sua posição correta.

SUPORTES DE CAPACETE

Existem suportes de capacete (1) sob o assento traseiro. Para usá-los, remova o assento, pendure seu capacete no suporte e recoloque o assento.

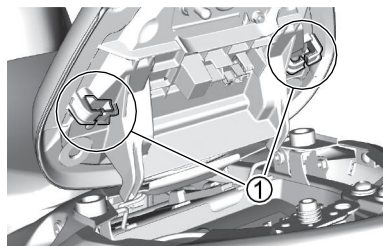

⚠ AVISO

Conduzir com o capacete preso ao suporte pode interferir no controle da motocicleta.

Nunca transporte um capacete preso ao suporte. Caso seja necessário transportá-lo, fixe o capacete com segurança sobre o assento.

SUPORTE PARA DOCUMENTOS

Um suporte para documentos está disponível quando o assento traseiro é removido.

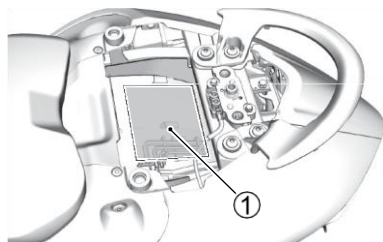

DESCANSOS

Os descansos são utilizados ao estacionar a motocicleta. Esta motocicleta está equipada com um descanso lateral.

DESCANSO LATERAL (1)

Para colocar a motocicleta no descanso lateral, coloque o pé direito na extremidade do descanso e pressione firmemente para baixo até que o descanso gire completamente e encoste no seu batente.

Para mais detalhes sobre o sistema de intertravamento do descanso lateral/ignição, consulte a página 2-78.

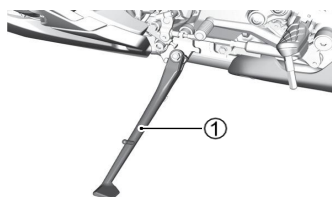

NOTA: Ao estacionar a motocicleta, escolha uma superfície o mais dura e plana possível. Se não for possível evitar estacionar em uma inclinação, pare a motocicleta com a frente voltada para cima da ladeira e coloque-a na 1ª marcha para travar as rodas no lugar.

▲ AVISO

Conduzir com o descanso lateral parcialmente recolhido pode causar um acidente ao virar à esquerda.

Verifique o funcionamento do sistema de descanso lateral/trava de ignição antes de conduzir. Sempre recolha completamente o descanso lateral antes de sair.

AJUSTE DA SUSPENSÃO

DESCRIÇÃO

As configurações padrão das suspensões dianteira e traseira foram selecionadas para atender a diversas condições de condução, como velocidade baixa a alta da motocicleta e carga leve a pesada. As configurações da suspensão podem ser ajustadas e refinadas de acordo com sua preferência.

INFORMAÇÃO

Girar os ajustadores com força pode danificar a suspensão.

Não gire os ajustadores além de seus limites naturais.

SUSPENSÃO DIANTEIRA

▲ AVISO

Ajustes desiguais da suspensão podem causar dirigibilidade ruim e instabilidade.

Ajuste a suspensão dianteira, direito e esquerdo, para a mesma configuração.

INFORMAÇÃO

Ao ajustar uma suspensão dianteira suja, pode ocorrer vazamento de óleo devido a um ajustador travado ou dano à vedação.

Antes de ajustar, lave completamente a sujeira da suspensão dianteira.

AJUSTE DA PRÉ-CARGA DA MOLA

Para ajustar a pré-carga da mola, gire o ajustador (1) no sentido horário ou anti-horário.

- Girar o ajustador no sentido horário aumentará a pré-carga da mola.
- Girar o ajustador no sentido anti-horário diminuirá a pré-carga da mola.

NOTA: Ajuste ambos os ajustadores direito e esquerdo para a mesma posição.

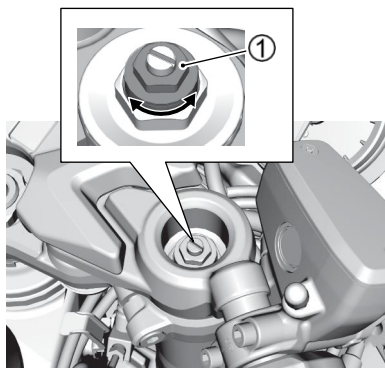

A margem de ajuste do ajustador é de 10,0 mm. Um ajuste de 10,0 mm (A) fornece a pré-carga mínima da mola. Um ajuste de 0,0 mm (B) fornece a pré-carga máxima da mola. Esta motocicleta sai de fábrica com o ajuste do ajustador em 6,0 mm (C).

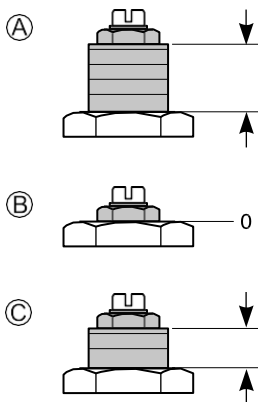

NOTA:

- A quantidade de ajuste muda 1,0 mm a cada volta completa do ajustador.
- Não force a rotação do ajustador.

AJUSTE DA FORÇA DE AMORTECIMENTO

A força de amortecimento de retorno e de compressão pode ser ajustada individualmente girando os respectivos ajustadores.

Os ajustadores da força de amortecimento de retorno (2) estão localizados na parte superior da suspensão dianteira. Os ajustadores da força de amortecimento de compressão (3) estão localizados na parte inferior da suspensão dianteira. Para ajustar a força de amortecimento, configure primeiro o ajustador na posição padrão e, em seguida, ajuste-o para a posição desejada.

NOTA:

- Não afrouxe a base do ajustador (4), ou o óleo da suspensão dianteira poderá vazar pela base do ajustador.
- Ajuste ambos os lados, direito e esquerdo, para a mesma posição.

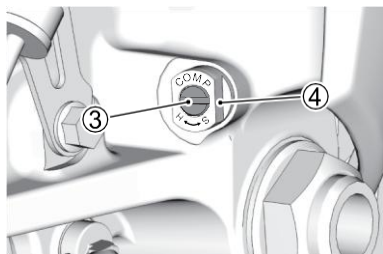
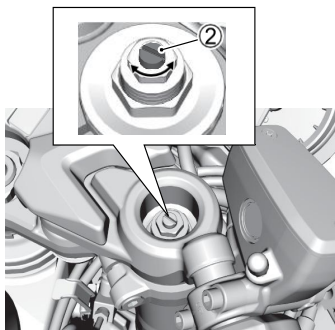

Configuração padrão da força de amortecimento de retorno

Para configurar o ajustador da força de amortecimento de retorno na posição padrão, gire o ajustador no sentido horário até o limite e, em seguida, gire no sentido anti-horário 8 cliques.

- Gire o ajustador no sentido horário a partir da posição padrão para aumentar a rigidez da força de amortecimento.
- Gire o ajustador no sentido anti-horário a partir da posição padrão para reduzir a rigidez da força de amortecimento.

O ajustador pode ser girado 11 cliques no sentido anti-horário a partir da posição mais rígida.

A força de amortecimento deve ser ajustada gradualmente, 1 clique por vez, para um ajuste fino da suspensão.

Configuração padrão da força de amortecimento de compressão

Para configurar o ajustador da força de amortecimento de compressão na posição padrão, gire o ajustador no sentido horário até o limite e, em seguida, gire no sentido anti-horário 2 voltas completas.

- Gire o ajustador no sentido horário a partir da posição padrão para aumentar a rigidez da força de amortecimento.
- Gire o ajustador no sentido anti-horário a partir da posição padrão para reduzir a rigidez da força de amortecimento.

O ajustador pode ser girado 3 voltas completas no sentido anti-horário a partir da posição mais rígida.

A força de amortecimento deve ser ajustada gradualmente para um ajuste fino da suspensão.

AVISO



Esta unidade contém gás nitrogênio em alta pressão. O manuseio inadequado pode causar explosão.

- Mantenha afastado de fogo e calor.
- Leia o manual do proprietário para mais informações.

NOTA: Solicite a sua concessionária que descarte a unidade da suspensão traseira.

INFORMAÇÃO

Forçar a rotação do ajustador pode danificar a suspensão.

Não gire o ajustador além do limite.

INFORMAÇÃO

Ajustar o amortecedor traseiro enquanto estiver sujo pode permitir que fragmentos entrem no ajustador ou causar vazamento de óleo por danos à vedação.

Lave antes de ajustar para remover completamente os detritos.

Ajuste da pré-carga da mola

O ajuste pode ser realizado alterando a posição do anel ajustador (1). No entanto, a Suzuki recomenda que este ajuste seja feito pela sua concessionária, pois é necessária uma ferramenta especial para este serviço.

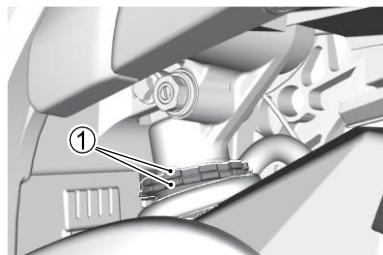

AJUSTE DA FORÇA DE AMORTECIMENTO

A força de amortecimento de retorno e de compressão pode ser ajustada individualmente girando os respectivos ajustadores.

O ajustador da força de amortecimento de retorno (2) está localizado na parte inferior da suspensão traseira.

Os ajustadores da força de amortecimento de compressão (3) estão localizados no lado esquerdo da suspensão traseira.

Para ajustar a força de amortecimento, configure primeiro o ajustador na posição padrão e, em seguida, ajuste-o para a posição desejada.

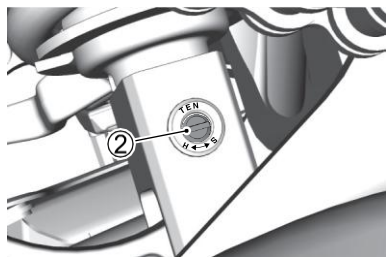

Configuração padrão da força de amortecimento de retorno

Para configurar o ajustador da força de amortecimento de retorno na posição padrão, gire o ajustador no sentido horário até o limite e, em seguida, gire no sentido anti-horário 1-1/2 volta.

- Gire o ajustador no sentido horário a partir da posição padrão para aumentar a rigidez da força de amortecimento.
- Gire o ajustador no sentido anti-horário para reduzir a rigidez da força de amortecimento.

O ajustador pode ser girado 1-4/5 voltas no sentido anti-horário a partir da posição mais rígida.

A força de amortecimento deve ser ajustada gradualmente para um ajuste fino da suspensão.

Configuração padrão da força de amortecimento de compressão

Para configurar o ajustador da força de amortecimento de compressão na posição padrão, gire o ajustador no sentido horário até o limite e, em seguida, gire no sentido anti-horário 8 cliques até que as duas marcas de referência se alinhem. Se as duas marcas não se alinharem após 8 cliques, gire o ajustador para dentro ou para fora até que as duas marcas se alinhem.

- Gire o ajustador no sentido horário a partir da posição padrão para aumentar a rigidez da força de amortecimento.
- Gire o ajustador no sentido anti-horário para reduzir a rigidez da força de amortecimento.

O ajustador pode ser girado 18 cliques no sentido anti-horário a partir da posição mais rígida. A força de amortecimento deve ser ajustada gradualmente, 1 clique por vez, para um ajuste fino da suspensão.

INSPEÇÃO E MANUTENÇÃO

| | |
|-------------------------------------------------------------------|------|
| DESCRIÇÃO | 3-2 |
| INSPEÇÃO ANTES DE PILOTAR | 3-5 |
| FERRAMENTAS | 3-7 |
| AMORTECEDOR DE DIREÇÃO | 3-7 |
| CARENAGEM | 3-8 |
| TANQUE DE COMBUSTÍVEL | 3-10 |
| LUBRIFICAÇÃO | 3-12 |
| BATERIA | 3-13 |
| VELA DE IGNIÇÃO | 3-16 |
| FILTRO DE AR | 3-16 |
| ÓLEO DE MOTOR | 3-19 |
| LÍQUIDO DE ARREFECIMENTO DO MOTOR | 3-26 |
| ROTAÇÃO DE MARCHA LENTA DO MOTOR | 3-29 |
| CABO DO ACELERADOR | 3-29 |
| MANGUEIRA DE COMBUSTÍVEL | 3-30 |
| CORRENTE DE TRANSMISSÃO | 3-31 |
| EMBREAGEM | 3-35 |
| FREIOS | 3-36 |
| PEDAL DE CÂMBIO | 3-40 |
| PNEUS | 3-41 |
| DESCANSO LATERAL / SISTEMA DE INTERTRAVAMENTO DE IGNIÇÃO | 3-45 |
| RODA DIANTEIRA | 3-46 |
| RODA TRASEIRA | 3-48 |
| LÂMPADAS | 3-51 |
| FEIXE DE LUZ DO FAROL | 3-51 |
| FUSÍVEIS | 3-52 |
| CONECTOR DE DIAGNÓSTICO | 3-56 |

INSPEÇÃO E MANUTENÇÃO

DESCRIÇÃO

A inspeção e manutenção regulares são essenciais para conduzir sua motocicleta com segurança e garantir que ela tenha longa durabilidade.

As seguintes inspeções e tarefas de manutenção simples são normalmente realizadas com frequência.

Realize inspeções periódicas mesmo quando não utilizar a motocicleta por um período prolongado. Inspeccione cuidadosamente sua motocicleta ao voltar a utilizá-la após um período prolongado de inatividade.

Siga as diretrizes do quadro. Os intervalos entre os serviços periódicos, em quilômetros, milhas e meses, estão indicados. Ao final de cada intervalo, certifique-se de realizar a manutenção listada.

⚠ AVISO

A manutenção inadequada ou a falha em realizar a manutenção recomendada pode causar um acidente.

Mantenha sua motocicleta em boas condições. Peça a sua concessionária ou a um mecânico qualificado para realizar os itens de manutenção marcados com um asterisco (*).

Você pode executar os itens de manutenção não marcados seguindo as instruções desta seção, se tiver experiência mecânica.

Se não tiver certeza de como realizar algum serviço, peça a sua concessionária para efetuar a manutenção.

⚠ AVISO

A inspeção com o motor em funcionamento é perigosa, pois suas mãos ou roupas podem ficar presas em partes móveis do motor, resultando em ferimentos graves.

Desligue o motor ao inspecionar qualquer item que não sejam as luzes, o interruptor de parada do motor e o acelerador.

⚠ AVISO

O gás de escapamento contém monóxido de carbono, um gás perigoso que é difícil de detectar por ser incolor e inodoro. Respirar monóxido de carbono pode causar morte ou ferimentos graves.

Nunca ligue o motor nem o faça funcionar em ambientes fechados ou onde haja pouca ou nenhuma ventilação.

⚠ AVISO

Para inspeções durante a condução, mantenha consciência suficiente da situação do tráfego ao redor.

Reduza a velocidade abaixo do normal e realize a inspeção em uma área com pouco tráfego.

AVISO

Realizar manutenções sem conhecimento especializado, pode causar acidentes ou falhas no veículo.

Para sua segurança, execute apenas a manutenção que esteja dentro do seu conhecimento e área de competência.

Consulte sua concessionária sobre qualquer procedimento mais complexo.

AVISO

Devido à presença de gasolina e óleos inflamáveis, há risco de incêndio se houver fontes de ignição próximas durante inspeções e manutenção.

Não fume nem aproxime chamas da motocicleta ao realizar manutenção.

CUIDADO

O escapamento, o silenciador e o motor aquecem quando o motor está em funcionamento. Tocá-los antes de esfriarem pode causar queimaduras.

Ao realizar manutenção em peças próximas ao escapamento, silenciador ou motor, aguarde até que estejam suficientemente frios antes de iniciar a manutenção.

INFORMAÇÃO

Realizar manutenção com a motocicleta em local instável pode fazer com que ela tombe durante o processo.

Execute a manutenção em um local com superfície plana e sólida.

INFORMAÇÃO

Realizar manutenção em componentes elétricos com a chave de ignição na posição "ON" pode danificar os componentes caso ocorra um curto-circuito.

Desligue a chave de ignição antes de realizar manutenção em componentes elétricos para evitar danos por curto-circuito.

INFORMAÇÃO

Peças de reposição de baixa qualidade podem causar desgaste acelerado na motocicleta e reduzir sua vida útil.

Ao substituir peças da sua motocicleta, utilize apenas peças de reposição genuínas Suzuki ou equivalentes.

NOTA:

- O **QUADRO DE MANUTENÇÃO** especifica os requisitos mínimos de manutenção. Se você utilizar a motocicleta em condições severas, realize a manutenção com maior frequência do que indicado no quadro. Em caso de dúvidas sobre os intervalos de manutenção, consulte a sua concessionária.
- Recicle ou descarte corretamente o óleo usado.

QUADRO DE MANUTENÇÃO

Intervalo: Este intervalo deve ser avaliado pelo número de meses ou pela leitura do odômetro, o que ocorrer primeiro.

| Item | Intervalo | meses | 2 | 12 | 24 | 36 | 48 |
|------------------------------------------------|-----------|-----------------------------------------------------|------|------|-------|-------|-------|
| | | km | 1000 | 6000 | 12000 | 18000 | 24000 |
| | | milhas | 600 | 3750 | 7500 | 11250 | 15000 |
| Elemento do filtro de ar (☞ 3-17) | | – | I | I | S | I | |
| * Parafusos do escapamento e silenciador | | R | – | R | – | R | |
| * Folga das válvulas | | – | – | – | – | I | |
| * Velas de ignição | | – | I | S | I | S | |
| Mangueira de combustível (☞ 3-30) | | – | I | I | I | I | |
| | | *Substituir a cada 4 anos | | | | | |
| * Sistema de controle de emissões evaporativas | | – | – | I | – | I | |
| Óleo do motor (☞ 3-19) | | S | S | S | S | S | |
| Filtro de óleo do motor (☞ 3-23) | | S | – | – | S | – | |
| Folga do cabo do acelerador (☞ 3-29) | | I | I | I | I | I | |
| * Sistema PAIR | | – | – | I | – | I | |
| * Limpeza do corpo do acelerador | | – | – | I | – | I | |
| * Sincronização das válvulas do acelerador | | – | – | I | – | I | |
| * Líquido de arrefecimento do motor (☞ 3-26) | | Substituir a cada 2 anos ou 24000 km (30000 milhas) | | | | | |
| | | – | – | S | – | S | |
| Mangueira do radiador (☞ 3-28) | | – | I | I | I | I | |
| Fluido da embreagem (☞ 3-35) | | – | I | I | I | I | |
| | | *Substituir a cada 2 anos | | | | | |
| Mangueira da embreagem (☞ 3-35) | | – | I | I | I | I | |
| | | *Substituir a cada 4 anos | | | | | |
| Corrente de transmissão (☞ 3-31) | | I | I | I | I | I | |
| | | Limpar e lubrificar a cada 1000 km (600 milhas) | | | | | |
| * Freios (☞ 3-36) | | I | I | I | I | I | |
| Fluido de freio (☞ 3-36) | | – | I | I | I | I | |
| | | * Substituir a cada 2 anos | | | | | |
| Mangueira de freio (☞ 3-36) | | – | I | I | I | I | |
| | | * Substituir a cada 4 anos | | | | | |
| Pneus (☞ 3-41) | | – | I | I | I | I | |
| * Direção | | I | – | I | – | I | |
| * Suspensão dianteira | | – | – | I | – | I | |
| * Suspensão traseira | | – | – | I | – | I | |
| * Parafusos e porcas do chassi | | R | R | R | R | R | |
| Lubrificação (☞ 3-12) | | Lubrificar a cada 1000 km (600 milhas) | | | | | |

NOTA: I= Inspeccionar e limpar, ajustar, substituir ou lubrificar se necessário, S= Substituir; R= Reapertar

INSPEÇÃO ANTES DE PILOTAR

Verifique as condições da motocicleta para ajudar a garantir que você não tenha problemas mecânicos ou fique parado em algum lugar durante a condução. Certifique-se de que sua motocicleta esteja em boas condições para a segurança pessoal do piloto, do passageiro e para a proteção da própria motocicleta.

AVISO

Se você operar esta motocicleta com pneus inadequados ou com pressão dos pneus incorreta ou desigual, poderá perder o controle da motocicleta.

Isso aumentará o risco de acidente.

Use sempre pneus do tamanho e tipo especificados neste manual do proprietário.

Mantenha sempre a pressão correta dos pneus, conforme descrito na seção **INSPEÇÃO E MANUTENÇÃO**.

AVISO

Deixar de inspecionar sua motocicleta antes de pilotar e de realizar a manutenção adequada aumenta as chances de acidente ou de danos aos equipamentos.

Sempre inspecione sua motocicleta toda vez que for utilizá-la para garantir que ela esteja em condições seguras de operação. Consulte a seção **INSPEÇÃO E MANUTENÇÃO deste manual do proprietário.**

AVISO

Verificar itens de manutenção com o motor ligado pode ser perigoso. Você pode se ferir gravemente se suas mãos ou roupas forem prendidas em partes móveis do motor.

Desligue o motor ao realizar verificações de manutenção, exceto ao checar as luzes, o interruptor de parada do motor e o acelerador.

| O QUE VERIFICAR | VERIFICAR SE: |
|--------------------------------------|----------------------------------------------------------------------------------------------------------------------------------------------------------------------------------------------------------------------------------------------------------------------------------------------------------------------------------|
| Direção | <ul style="list-style-type: none"> • Suavidade • Sem restrição de movimento • Sem folgas |
| Acelerador | <ul style="list-style-type: none"> • Folga correta no cabo do acelerador • Operação suave e retorno do punho do acelerador à posição fechada |
| Embreagem (☞ 2-86, 3-35) | <ul style="list-style-type: none"> • Nível de fluido no reservatório acima da linha "LOWER" • Folga correta no manete • Sem vazamento de fluido • Sem "moleza" no manete • Ação suave e progressiva |
| Freios (☞ 2-85, 3-36) | <ul style="list-style-type: none"> • Operação correta do pedal e do manete • Nível de fluido no reservatório acima da linha "LOWER" • Folga correta do pedal e do manete • Sem "moleza" • Sem vazamento de fluido • Pastilhas de freio não gastas até a linha limite |
| Suspensão (☞ 2-90) | Movimento suave |
| Combustível (☞ 2-11) | Combustível suficiente para a distância planejada de operação |
| Corrente de transmissão (☞ 3-31) | <ul style="list-style-type: none"> • Tensão correta ou folga adequada • Lubrificação adequada • Sem desgaste ou danos excessivos |
| Pneus (☞ 3-41) | <ul style="list-style-type: none"> • Pressão correta • Profundidade adequada do sulco • Sem rachaduras ou cortes |
| Óleo do motor (☞ 3-19) | Nível correto |
| Sistema de arrefecimento (☞ 3-26) | <ul style="list-style-type: none"> • Nível correto de líquido de arrefecimento • Sem vazamento |
| Iluminação (☞ 2-10, 2-73) | Funcionamento de todas as luzes e indicadores |
| Buzina (☞ 2-72) | Funcionamento correto |

| | |
|--------------------------------------------------------------------|-----------------------|
| Interruptor de desligamento do motor (☞ 2-73) | Funcionamento correto |
| Sistema de intertravamento do descanso Lateral/Ignição (☞ 2-78) | Funcionamento correto |
| Para-brisa (bolha) | Boa visibilidade |

FERRAMENTAS

LISTA

Um kit de ferramentas (1) é fornecido e está localizado sob o assento.

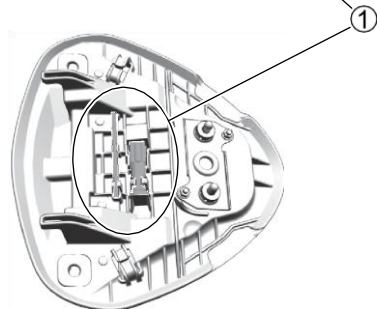
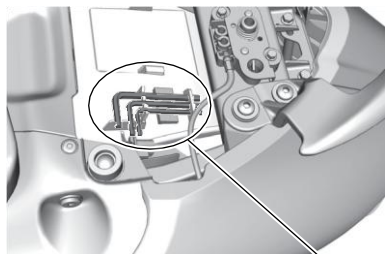

AMORTECEDOR DE DIREÇÃO

MANUTENÇÃO

1. Mantenha o eixo do amortecedor de direção (1) sempre limpo.
2. Limpe qualquer resíduo de óleo com um pano.

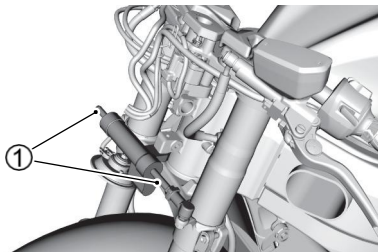

NOTA:

- Não confunda o resíduo com aparência de graxa no eixo do amortecedor de direção com um vazamento de óleo. A formação desse resíduo é normal e provém do lubrificante do selo de óleo utilizado no amortecedor.
- Você também pode perceber um som ao movimentar o eixo do amortecedor para dentro e para fora. Esse som do tipo “ar escapando” é normal e ocorre devido à válvula interna que controla o movimento do eixo.

CARENAGEM

REMOVER A LATERAL DA CARENAGEM

1. Coloque a motocicleta sobre uma superfície nivelada.
2. Remova o assento dianteiro e traseiro, consultando a seção **ASSENTO E SUPORTES DE CAPACETE (2-87)**
3. Remova os parafusos e fixadores. Desencaixe os ganchos e remova os painéis direito e esquerdo (1).

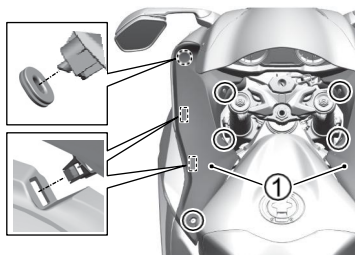

4. Remova os parafusos e fixadores. Desencaixe os ganchos e remova os painéis direito e esquerdo (2).

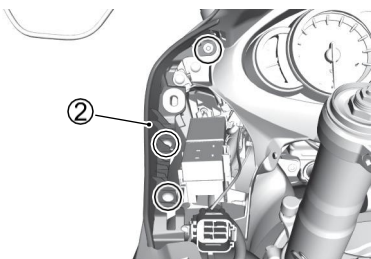

5. Remova os fixadores. Remova a cobertura da carenagem (3).

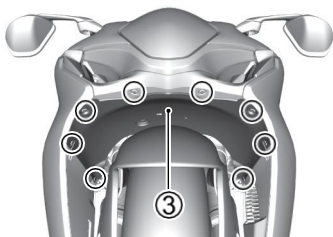

6. Remova os fixadores. Remova a carenagem inferior central (4).

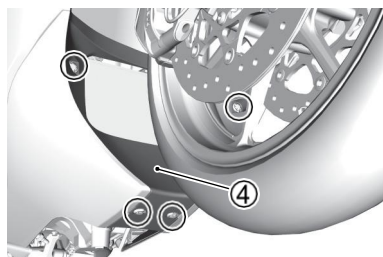

7. Remova os fixadores. Remova as carenagens internas inferiores direita e esquerda (5).

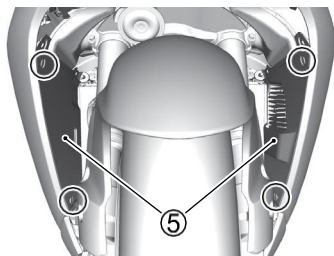

8. Remova os parafusos, os fixadores e os parafusos de fixação. Desencaixe os ganchos e remova as carenagens laterais direita e esquerda (6).

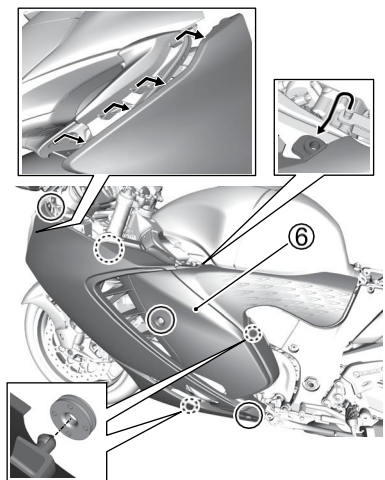

REMOVENDO A COBERTURA DO QUADRO

1. Coloque a motocicleta sobre uma superfície nivelada.
2. Remova o assento dianteiro e traseiro, consultando a seção ASSENTO E SUPORTES DE CAPACETE (2-87)
3. Remova os parafusos. Remova o apoio de mão do passageiro (1).
4. Remova os fixadores. Remova a tampa central da cobertura do quadro (2).

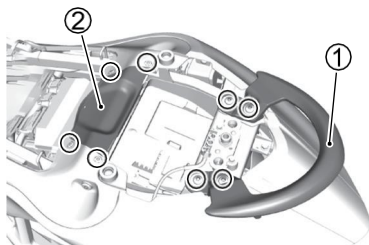

5. Remova os parafusos, os fixadores, os parafusos de fixação e o cabo da trava do assento (3).

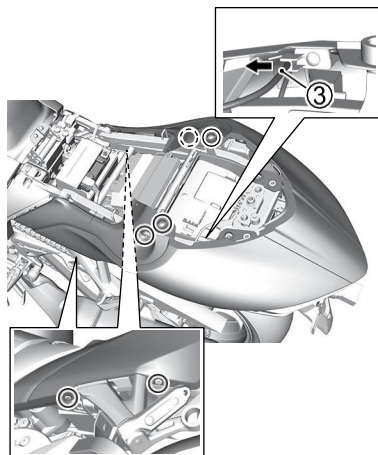

6. Desencaixe os ganchos direito e esquerdo. Remova a cobertura do quadro (4) na direção indicada pela seta.

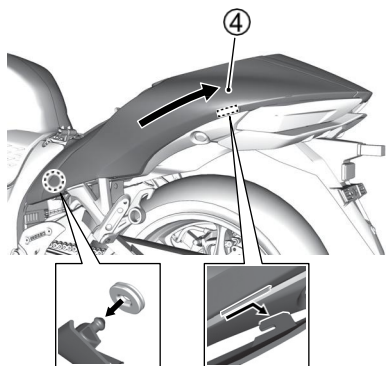

Instalação

Reinstale a cobertura do quadro esquerda na ordem inversa da remoção.

Torque de aperto do parafuso do apoio de mão do passageiro:
25 N·m (2.5 kgf-m, 18.0 lbf-ft)

TANQUE DE COMBUSTÍVEL

ELEVAÇÃO

▲ AVISO

Se você elevar o tanque de combustível quando ele estiver cheio, o combustível pode vazar pela tampa do tanque, criando risco de incêndio.

Reduza o nível de combustível para menos de 1/4 da capacidade antes de elevar o tanque de combustível.

Eleve o tanque de combustível utilizando o procedimento a seguir:

1. Coloque a motocicleta sobre uma superfície nivelada.
2. Remova as carenagens laterais direita e esquerda, consultando a seção **REMOÇÃO DA CARENAGEM** (☞ 3-8)
3. Remova os parafusos. Remova a tampa do bocal do tanque de combustível (1).

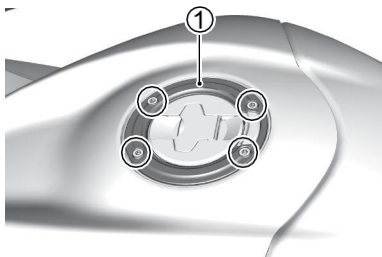

4. Remova os parafusos laterais direito e esquerdo e os fixadores. Puxe a cobertura frontal do tanque de combustível para desengatar os fixadores e remova a cobertura frontal do tanque (2).

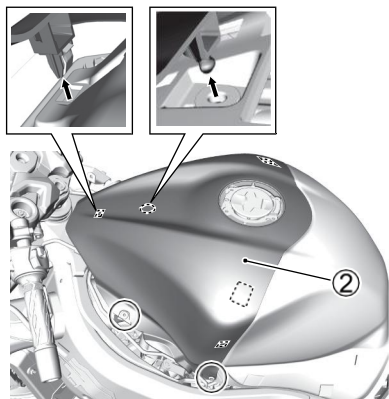

5. Remova os parafusos.

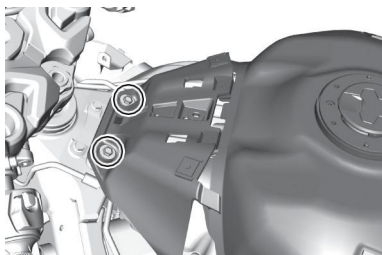

6. Eleve a extremidade dianteira do tanque de combustível e apoie-o conforme mostrado acima. Insira a extremidade com manivela do suporte de sustentação no orifício do eixo de direção.

NOTA: Um suporte de sustentação está disponível em uma concessionária Suzuki. O número da peça do suporte é 44574-35F00.

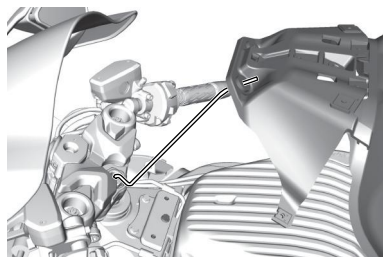

7. Para instalar o tanque de combustível, inverta toda a sequência listada acima.
8. Ao instalar o tanque de combustível, coloque o cabo do acelerador (3) na parte externa do suporte do tanque (4).

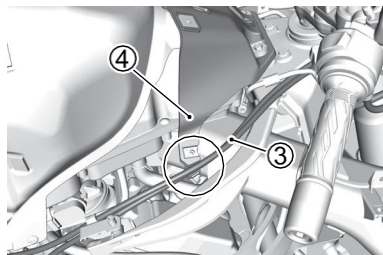

LUBRICAÇÃO

PONTOS DE LUBRIFICAÇÃO

A lubrificação adequada é importante para o funcionamento suave e para a vida útil prolongada de cada componente móvel da motocicleta. Para uma pilotagem segura, é uma boa prática lubrificar a motocicleta após uma longa condução em condições severas e após molhar a motocicleta na chuva ou após lavá-la.

INFORMAÇÃO

A lubrificação de interruptores elétricos pode danificá-los.

Não aplique graxa ou óleo nos interruptores elétricos

Os principais pontos de lubrificação estão indicados abaixo.

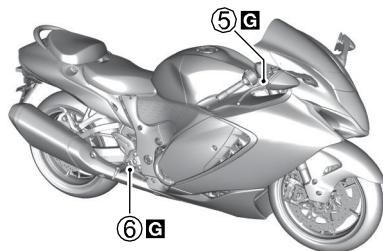
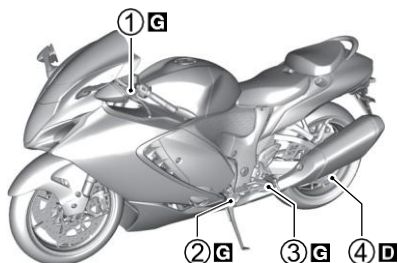

G Graxa

D Lubrificante da corrente de transmissão

1. Pivô do manete da embreagem
2. Pivô do descanso lateral e gancho da mola
3. Pivô do pedal do câmbio e pivô do apoio para os pés
4. Corrente de transmissão
5. Pivô do manete do freio
6. Pivô do pedal de freio e pivô do apoio para os pés

BATERIA

DESCRIÇÃO

Esta motocicleta utiliza uma bateria de íons de lítio. Não há necessidade de inspecionar ou completar o fluido da bateria, mas peça a sua concessionária que verifique periodicamente o estado de carga da bateria.

Ao descartar a bateria, cumpra as leis locais. O símbolo da lixeira riscada (A), localizado no rótulo da bateria, indica que a bateria usada deve ser coletada separadamente do lixo doméstico comum.

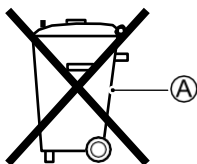

Garantir que a bateria usada seja descartada ou reciclada corretamente ajuda a prevenir possíveis consequências negativas para o meio ambiente e para a saúde humana, que poderiam ser causadas pelo manuseio inadequado desse tipo de resíduo.

A reciclagem dos materiais contribui para a conservação dos recursos naturais. Para obter informações mais detalhadas sobre o descarte ou a reciclagem da bateria usada, consulte a sua concessionária.

Ao substituir a bateria, certifique-se de utilizar a bateria especificada.

Bateria especificada

| | |
|------------|----------------------|
| Fabricante | ELIY Power Co., Ltd. |
| Tipo | HY110SS |

⚠ AVISO

O uso de uma bateria não especificada pode resultar em ferimentos ou danos à motocicleta.

Certifique-se de utilizar a bateria especificada.

⚠ AVISO

O manuseio inadequado da bateria pode resultar em ferimentos ou danos à motocicleta.

Siga as precauções abaixo:

- **Mantenha afastada de faíscas, fogo e fontes de calor de alta temperatura.**
- **Não permita contato com água.**
- **Não submeta a impactos.**
- **Interrompa imediatamente o uso da bateria se houver fumaça ou odor incomum.**
- **Não desmonte ou modifique.**
- **Não provoque curto-circuito com ferramentas ou outros objetos metálicos.**
- **Mantenha fora do alcance de crianças.**

▲ AVISO

A bateria contém eletrólito, que pode causar cegueira ou queimaduras graves.

Ao trabalhar próximo à bateria, utilize equipamentos de proteção adequados, como óculos de segurança e luvas. Se o eletrólito entrar em contato com os olhos, lave-os imediatamente com grande quantidade de água por pelo menos 15 minutos e consulte um médico. Se ingerir eletrólito, beba grande quantidade de água imediatamente e consulte um médico. Se o eletrólito entrar em contato com a pele ou com a roupa, remova a roupa e lave imediatamente com grande quantidade de água.

INFORMAÇÃO

Se a tensão da bateria cair, o motor não dará partida. Tentar dar partida à força pode danificar a bateria.

Siga as precauções abaixo:

- Não dê partida no motor conectando a bateria a outro veículo ou a outra bateria.
- Não dê partida no motor empurrando a motocicleta ou descendo uma ladeira.
- Se o motor não der partida, consulte a sua concessionária.

INFORMAÇÃO

Deixar o motor em marcha lenta ou acelerá-lo por longos períodos não apenas desperdiça combustível, como também pode afetar negativamente vários componentes e causar superaquecimento. Não deixe o motor em marcha lenta ou acelerado por longos períodos para carregar a bateria.

INFORMAÇÃO

Carregar a bateria utilizando um carregador diferente do recomendado pelo fabricante da bateria pode danificá-la. Consulte a sua concessionária sobre o procedimento de recarga.

NOTA: O desempenho da bateria irá deteriorar-se gradualmente com o tempo.

Peça a sua concessionária para verificar regularmente as condições da bateria.

REMOÇÃO

Para remover a bateria, siga o procedimento abaixo:

1. Apoie a motocicleta no descanso lateral.
2. Coloque a chave de ignição na posição OFF.
3. Remova o assento dianteiro. Consulte "ASSENTO DIANTEIRO" na página 2-88.
4. Desconecte o terminal negativo (-) (1).
5. Remova a capa do terminal (2) e desconecte o terminal positivo (+).
6. Remova a bateria 3.

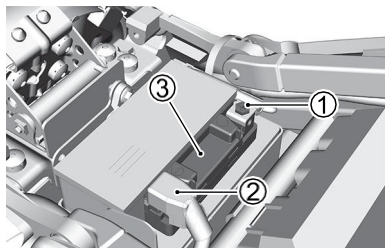

7. Limpe qualquer pó branco aderido aos terminais utilizando água morna. Se houver corrosão severa, remova-a com lixa fina.

NOTA:

- Ao remover os cabos da bateria, certifique-se de que a chave de ignição esteja em OFF e remova primeiro o cabo negativo (-). Ao conectar os cabos, conecte primeiro o positivo (+).
- Ao substituir a bateria, consulte a sua concessionária.

INSTALAÇÃO

Para instalar a bateria:

1. Após a limpeza, aplique uma fina camada de graxa na área dos terminais e instale a bateria na ordem inversa da remoção.
2. Conecte firmemente os terminais da bateria e reinstale a capa.

NOTA: Quando os terminais são desconectados, as configurações do painel de instrumentos retornam ao padrão de fábrica; portanto, reconfigure-o.

INFORMAÇÃO

Inverter os cabos da bateria pode danificar o sistema de carregamento e a própria bateria.

Sempre conecte o cabo vermelho ao terminal positivo (+) e o cabo preto (ou preto com faixa branca) ao terminal negativo (-).

VELA DE IGNIÇÃO

DESCRIÇÃO

Para o procedimento de inspeção ou substituição da vela de ignição, consulte a sua concessionária.

FILTRO DE AR

DESCRIÇÃO

O elemento do filtro de ar deve ser mantido limpo para garantir boa potência do motor e baixo consumo de combustível. Se você utilizar a motocicleta em condições normais e de baixo esforço, deve realizar a manutenção do filtro de ar nos intervalos especificados. Se você pilotar em condições com poeira, chuva ou lama, será necessário inspecionar o elemento do filtro de ar com muito mais frequência.

Use o procedimento a seguir para remover o elemento e inspecioná-lo.

AVISO

Operar o motor sem o elemento do filtro de ar instalado pode ser perigoso. Uma chama pode retornar do motor para a caixa de admissão de ar sem o elemento do filtro de ar para contê-la. Danos graves ao motor também podem ocorrer se sujeira entrar no motor devido ao funcionamento sem o elemento do filtro de ar. Nunca opere o motor sem o elemento do filtro de ar instalado.

INFORMAÇÃO

A falha em inspecionar o elemento do filtro de ar com frequência, caso o veículo seja utilizado em condições de poeira, umidade ou lama, pode danificar a motocicleta.

O elemento do filtro de ar pode ficar obstruído nessas condições, podendo resultar em danos ao motor.

Sempre inspecione o elemento do filtro de ar após conduzir em condições severas. Substitua o elemento conforme necessário. Se entrar água na caixa do filtro de ar, limpe imediatamente o elemento e o interior da caixa.

ELEMENTO DO FILTRO DE AR

Remoção

1. Levante o tanque de combustível. Consulte "TANQUE DE COMBUSTÍVEL" na página 3-10.
2. Remova os parafusos e levante a tampa do filtro de ar (1).

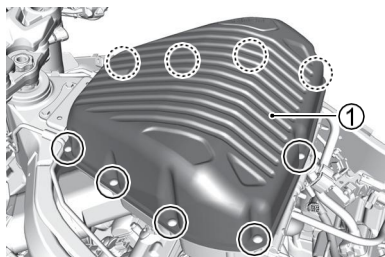

3. Remova os parafusos e retire o elemento do filtro de ar (2).

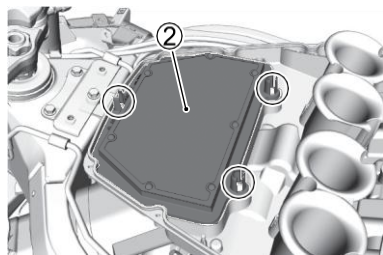

4. Inspeção as condições do elemento do filtro de ar. Substitua o elemento do filtro de ar periodicamente.

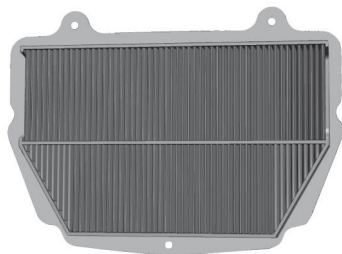

INFORMAÇÃO

O ar comprimido pode danificar o elemento do filtro de ar.

Não aplique ar comprimido no elemento do filtro de ar.

INSTALAÇÃO

1. Reinstale o elemento do filtro de ar na ordem inversa da remoção.

INFORMAÇÃO

Um elemento de filtro de ar rasgado permitirá que sujeira entre no motor e pode danificá-lo.

Substitua o elemento do filtro de ar por um novo caso esteja rasgado.

Examine cuidadosamente o elemento do filtro de ar para verificar se há rasgos durante a limpeza.

INFORMAÇÃO

Não posicionar corretamente o elemento do filtro de ar pode permitir que sujeira passe pelo elemento, causando danos ao motor.

Certifique-se de instalar corretamente o elemento do filtro de ar.

2. Reinstale o tanque de combustível.

NOTA: Verifique se a mangueira de dreno do tanque de combustível e a mangueira do respiro não estão dobradas antes de reinstalar o tanque.

LIMPEZA DO TAMPÃO DE DRENO DO FILTRO DE AR

Remoção

Todos os anos, verifique se água ou óleo se acumularam no tubo de dreno do filtro de ar fixado na parte inferior da caixa do filtro de ar.

Se sujeira ou água tiverem se acumulado, remova o tubo de dreno do filtro de ar (1) e, em seguida, retire toda a sujeira e água acumuladas.

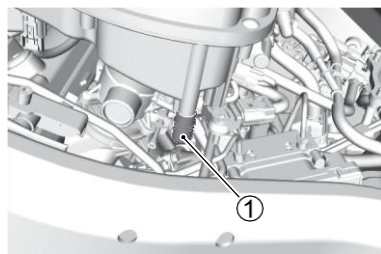

Instalação

Fixe firmemente o tubo de dreno do filtro de ar.

ÓLEO DE MOTOR

DESCRIÇÃO

A vida útil do motor depende da quantidade e da qualidade do óleo. Verificações diárias do nível de óleo e trocas periódicas são dois dos itens de manutenção mais importantes a serem realizados.

NOTA: Antes de adicionar, drenar ou substituir o óleo do motor, leia as precauções no recipiente do óleo e as instruções nesta seção.

SELEÇÃO DO ÓLEO DO MOTOR

Escolha um óleo de motor que atende aos seguintes padrões:

| SAE | API | JASO |
|--------|---------------------|------------------|
| 10W-40 | SJ, SL, SM ou SN | MA (MA1, MA2) |

API: American Petroleum Institute
JASO: Japanese Automobile Standards Organization

Para indicações **MOTUL** consulte o final do manual.

Viscosidade do óleo do motor SAE

Se o óleo SAE 10W-40 não estiver disponível, selecione uma alternativa de acordo com o gráfico a seguir.

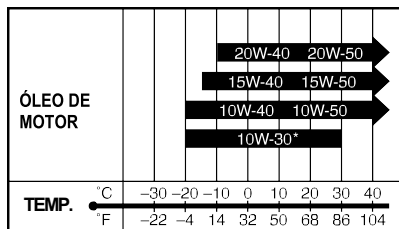

*USE SOMENTE SJ ou SL.

INFORMAÇÃO

Misturar óleos de diferentes marcas e classificações pode alterar a qualidade do óleo e causar falhas.

Não misture óleos nem utilize óleo de baixa qualidade.

Conservação de energia

A Suzuki não recomenda o uso de óleos “ENERGY CONSERVING” ou “RESOURCE CONSERVING”.

Alguns óleos com classificação API SJ, SL, SM ou SN apresentam a indicação “ENERGY CONSERVING” ou “RESOURCE CONSERVING” no selo circular (“donut”) de classificação API.

Esses óleos podem afetar negativamente a vida útil do motor e o desempenho da embreagem.

API SJ, SL, SM ou SN



Recomendado

API SJ, SL ou SM API SN

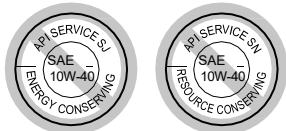

Não recomendado

JASO T903

O padrão JASO T903 é um índice para selecionar óleos de motor destinados a motores de motocicletas e ATVs de 4 tempos.

Motores de motocicletas e ATVs lubrificam a embreagem e as engrenagens da transmissão com o óleo do motor.

O JASO T903 especifica requisitos de desempenho para embreagens e transmissões de motocicletas e ATVs.

Existem duas classes: MA (MA1, MA2) e MB.

Por exemplo, a embalagem do óleo exibe a classificação MA da seguinte forma:

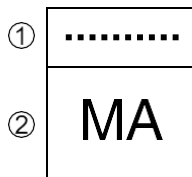

1. Código do fabricante/vendedor do óleo
2. Classificação do óleo

VERIFICAÇÃO DO NÍVEL DO ÓLEO DO MOTOR

Verifique o nível do óleo do motor conforme indicado abaixo:

1. Coloque a motocicleta em terreno plano, apoiada no descanso lateral.
2. Dê partida no motor e deixe-o operar em marcha lenta por três minutos.
3. Desligue o motor e aguarde três minutos.
4. Mantenha a motocicleta na posição vertical e verifique se a superfície do óleo no visor lateral, localizado no lado direito do motor, está entre F (nível máximo) e L (nível mínimo).

Se o nível estiver acima de F (nível máximo) ou abaixo de L (nível mínimo), ajuste o nível para que fique entre F e L.

- Se o nível estiver abaixo de L, adicione óleo.
- Se o nível estiver acima de F, drene o excesso. Consulte a sua concessionária para instruções sobre como realizar a drenagem do óleo.

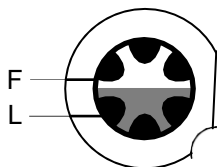

⚠ CUIDADO

O escapamento, o silenciador e o motor ficam quentes enquanto o motor está em funcionamento e mesmo após ser desligado. Tocá-los antes que esfriem pode causar queimaduras.

Ao realizar manutenção em peças próximas, aguarde até que o escapamento, o silenciador e o motor estejam suficientemente frios ao toque antes de iniciar a manutenção.

INFORMAÇÃO

Operar a motocicleta com pouco ou com excesso de óleo pode danificar o motor. Coloque a motocicleta em terreno plano. Verifique o nível de óleo pela janela de inspeção do óleo do motor antes de cada utilização do veículo. Certifique-se de que o nível de óleo esteja sempre acima da linha "L" (baixa) e não ultrapasse a linha "F" (cheia).

ADICIONAR O ÓLEO DO MOTOR

Siga o procedimento abaixo para adicionar óleo ao motor.

1. Deixe o motor funcionar em marcha lenta por três minutos em uma área plana e, em seguida, desligue o motor.
2. Aguarde três minutos e depois remova a tampa do bocal de enchimento de óleo (1).

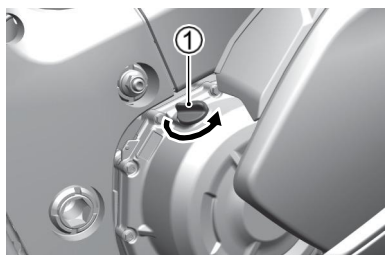

3. Mantenha a motocicleta na posição vertical e adicione óleo de modo que a superfície do óleo fique entre F (nível superior) e L (nível inferior).
4. Instale firmemente a tampa (1).

⚠ AVISO

Crianças e animais de estimação podem ser prejudicados ao ingerir óleo novo ou usado.

Mantenha o óleo novo, o óleo usado e os filtros de óleo usados fora do alcance de crianças e animais de estimação.

⚠ AVISO

O contato repetido e prolongado com óleo de motor usado causou câncer de pele em testes com animais. O contato breve com óleo pode irritar a pele.

Para minimizar sua exposição ao óleo usado, use camisa de mangas compridas e luvas à prova de umidade (como luvas de borracha para lavar louça) ao trocar o óleo. Se o óleo entrar em contato com a pele, lave-a completamente com água e sabão. Lave qualquer roupa ou pano que tenha ficado molhado com óleo. Recicle ou descarte adequadamente o óleo usado e os filtros.

INFORMAÇÃO

Se qualquer sujeira entrar pela abertura de enchimento de óleo, o motor poderá ser danificado.

Verifique se não há poeira, lama ou corpos estranhos aderidos ao recipiente de óleo e certifique-se de que nenhum material estranho entre pela abertura de enchimento de óleo.

NOTA: Limpe completamente qualquer óleo que tenha sido derramado.

TROCA DO ÓLEO DO MOTOR E DO FILTRO

Troque o óleo do motor e o filtro de óleo nos intervalos programados. O motor deve sempre estar quente quando o óleo for trocado, para que ele drene facilmente.

O procedimento é o seguinte:

1. Coloque a motocicleta no descanso lateral.
2. Remova a tampa do bocal de enchimento de óleo.
3. Remova o bujão de dreno (2) e a arruela (3) da parte inferior do motor e drene o óleo do motor em uma bandeja coletora.

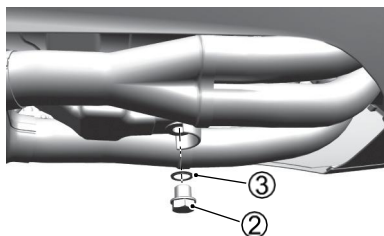

⚠ CUIDADO

O óleo do motor quente e os tubos de escape podem causar queimaduras.

Aguarde até que o bujão de dreno do óleo e os tubos de escape estejam frios o suficiente para serem tocados com as mãos desprotegidas antes de drenar o óleo.

INFORMAÇÃO

Acionar o motor enquanto o óleo do motor está sendo drenado reduzirá a lubrificação das peças e poderá danificar o motor.

Não utilize o interruptor de partida elétrica durante a substituição do óleo do motor.

NOTA:

- Recicle ou descarte de forma adequada o óleo usado.
 - Antes de iniciar o serviço, verifique se não há poeira, lama ou objetos estranhos dentro do recipiente de óleo ou na superfície de montagem do filtro de óleo.
4. Remova a presilha. Remova a carenagem inferior central (4).

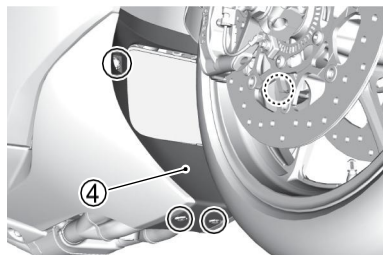

5. Remova os parafusos de fixação. Desencaixe os engates e remova a carenagem inferior direita (5).

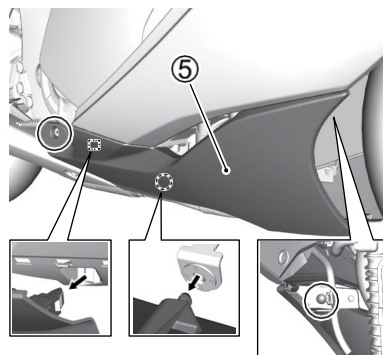

6. Gire o filtro de óleo (6) no sentido anti-horário e remova-o usando a chave para filtro de óleo Suzuki do tipo "cap" ou uma chave do tipo "correia" de tamanho adequado.

INFORMAÇÃO

Danos às aletas de resfriamento do radiador de óleo afetam o desempenho do motor.

Tome cuidado para não danificar o radiador de óleo ao substituir o filtro de óleo.

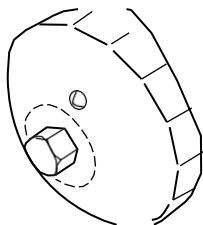
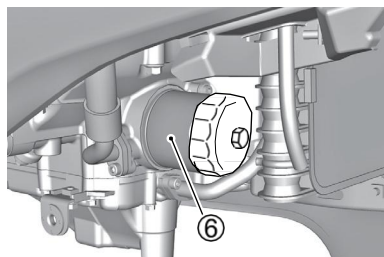

Ferramenta disponível em concessionárias Suzuki:
Chave do filtro de óleo
(Part No. 09915-40620)

7. Limpe a superfície de montagem (7) no motor, onde o novo filtro será assentado, usando um pano limpo.

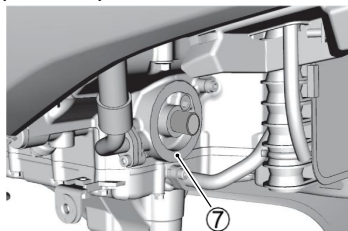

8. Aplique uma fina camada de óleo do motor ao redor da junta de borracha (8) do novo filtro de óleo.

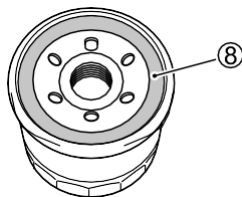

9. Rosqueie o novo filtro manualmente até que a junta do filtro encoste na superfície de montagem (será sentida uma leve resistência).

INFORMAÇÃO

A utilização de um filtro de óleo com design ou especificações de rosca incorretos pode danificar o motor da sua motocicleta.

Certifique-se de usar um filtro de óleo genuíno Suzuki ou um equivalente projetado para a sua motocicleta.

NOTA: Para apertar corretamente o filtro de óleo, é importante identificar com precisão a posição em que a junta do filtro entra em contato pela primeira vez com a superfície de montagem.

10. Marque a posição do ponto morto superior na chave do tipo “cap” ou no próprio filtro de óleo. Use a chave para filtro de óleo para apertar o filtro 2 voltas ou até o torque especificado.

Torque de aperto do filtro de óleo:
20 N·m (2,0 kgf·m, 14,5 lbf·ft)

Marcar o ponto morto superior

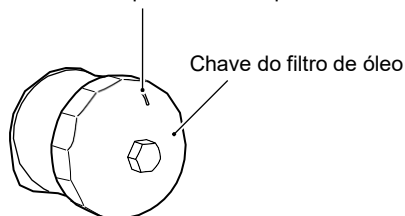

Na posição em que a junta do filtro entra em contato pela primeira vez com a superfície de montagem.

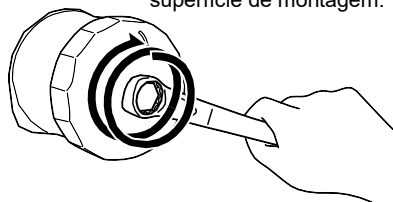

Aperte o filtro 2 voltas ou até o torque especificado.

11. Substitua a arruela do bujão de drenagem (3) por uma nova. Reinstale o bujão de drenagem (2) com a arruela (3). Aperte o bujão com segurança usando uma chave dinamométrica. Despeje 3400 ml de óleo novo pelo orifício de enchimento e instale a tampa.

Certifique-se de sempre utilizar o óleo especificado em “SELEÇÃO DO ÓLEO DO MOTOR” na página 3-19.

Torque de aperto do bujão de drenagem:

23 N·m (2,3 kgf·m, 16,5 lbf·ft)

NOTA: Aproximadamente 3200 ml de óleo serão necessários quando apenas o óleo for substituído.

INFORMAÇÃO

O motor pode ser danificado se você utilizar um óleo que não atenda às especificações da Suzuki.

Certifique-se de usar o óleo especificado na seção SELECIONANDO O ÓLEO DO MOTOR.

12. Dê partida no motor (com a motocicleta do lado de fora e em terreno plano) e deixe-o em marcha lenta por três minutos.
13. Desligue o motor e aguarde aproximadamente três minutos. Verifique novamente o nível de óleo pela janela de inspeção com a motocicleta na vertical. Se estiver abaixo da linha “L”, adicione óleo até que o nível fique entre as linhas “L” e “F”. Inspeção a área ao redor do bujão de drenagem e do filtro de óleo para verificar se há vazamentos.

NOTA: Se você não tiver uma chave adequada para filtro de óleo, solicite este serviço a sua concessionária.

LÍQUIDO DE ARREFECIMENTO DO MOTOR

DESCRIÇÃO

O líquido de arrefecimento deve ser substituído regularmente. Substitua em intervalos apropriados de acordo com o cronograma de manutenção. Consulte sua concessionária sobre a substituição do líquido de arrefecimento.

SOBRE O LÍQUIDO DE ARREFECIMENTO DO MOTOR

O líquido de arrefecimento atua como inibidor de ferrugem e lubrificante da bomba d'água, além de funcionar como solução anticongelante.

Portanto, o líquido de arrefecimento deve ser sempre utilizado mesmo que a temperatura atmosférica em sua região não atinja o ponto de congelamento.

Use um anticongelante à base de glicol compatível com radiadores de alumínio, misturado somente com água destilada na proporção 50:50.

Capacidade total da solução: 2700 ml

| | | |
|-----|----------------|---------|
| 50% | Água | 1350 ml |
| | Anticongelante | 1350 ml |

AVISO

Cometer um erro ao manusear o líquido de arrefecimento pode afetar negativamente tanto o seu corpo quanto a motocicleta.

Antes de começar, leia cuidadosamente as advertências escritas no recipiente. Consulte a sua concessionária se houver qualquer dúvida.

NOTA:

- *Antes de trabalhar com o líquido de arrefecimento, leia as advertências no recipiente do produto e as instruções desta seção.*
- *Uma mistura a 50% protegerá o sistema de arrefecimento contra congelamento em temperaturas acima de -31°C (-24°F). Se a motocicleta for exposta a temperaturas abaixo de -31°C (-24°F), essa proporção deve ser aumentada para 55% ($-40^{\circ}\text{C}/-40^{\circ}\text{F}$) ou 60% ($-55^{\circ}\text{C}/-67^{\circ}\text{F}$) de líquido de arrefecimento. A proporção não deve exceder 60% de líquido de arrefecimento.*

VERIFICAÇÃO DO NÍVEL DO LÍQUIDO DE ARREFECIMENTO

Quando o motor estiver frio, realize a inspeção conforme o procedimento abaixo:

1. Coloque a motocicleta em terreno nivelado.
2. Mantenha a motocicleta na posição vertical e verifique se o nível do líquido de arrefecimento está entre F (nível superior) 1 e L (nível inferior) 2.

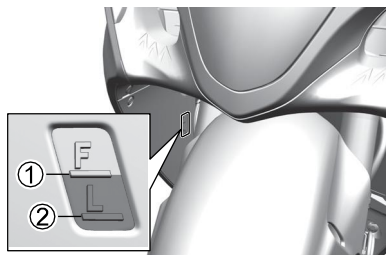

NOTA:

- Uma queda acentuada no nível do líquido pode indicar vazamentos no corpo do radiador ou nas mangueiras. Leve sua motocicleta para ser inspecionada pela sua concessionária.
- Se o reservatório do líquido de arrefecimento estiver vazio, verifique o nível diretamente no radiador.
- Reabasteça com líquido de arrefecimento. Não utilize água de poço ou água natural.
- Consulte a sua concessionária quanto à substituição do líquido de arrefecimento.

ADICIONANDO O LÍQUIDO DE ARREFECIMENTO ESPECIFICADO

Para adicionar o líquido de arrefecimento especificado:

1. Coloque a motocicleta em terreno plano.
2. Remova a carenagem lateral direita conforme descrito na seção CARENAGEM. (3-8)
3. Remova a tampa do reservatório (1).
4. Adicione o líquido de arrefecimento especificado pela abertura até atingir a linha "F" (2), mantendo a motocicleta na posição vertical.

Consulte a seção LÍQUIDO DE ARREFECIMENTO DO MOTOR (☞ 3-26)

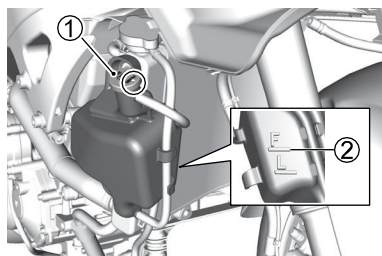

NOTA:

- Adicionar somente água irá diluir o líquido de arrefecimento, reduzindo sua eficiência. Adicione o líquido de arrefecimento especificado.
- Adicione o líquido de arrefecimento especificado.

Ao instalar a tampa do reservatório, alinhe a marca em forma de triângulo com o lado da mangueira do tanque do reservatório.

AVISO

O líquido de arrefecimento do motor é nocivo ou fatal se ingerido ou inalado. A solução pode ser venenosa para animais. Não beba anticongelante ou solução de líquido de arrefecimento. Se ingerido, não provoque vômito.

Entre imediatamente em contato com um médico. Evite inalar névoa ou vapores quentes; se inalados, vá para um local com ar fresco. Se o líquido de arrefecimento entrar em contato com os olhos, lave-os com água e procure atendimento médico. Lave-se bem após o manuseio. Mantenha fora do alcance de crianças e animais.

AVISO

Remover a tampa do radiador com o motor quente pode fazer o líquido de arrefecimento espirrar, causando queimaduras.

Reabasteça o líquido de arrefecimento removendo a tampa do reservatório. Não remova a tampa do radiador.

CUIDADO

Se o líquido de arrefecimento do motor ultrapassar a linha "F" ao adicioná-lo, ele poderá transbordar do reservatório quando o motor estiver quente. Ao adicionar o líquido de arrefecimento, certifique-se de que o nível não fique acima da linha "F".

INFORMAÇÃO

O líquido de arrefecimento derramado pode danificar as superfícies pintadas da motocicleta. Tome cuidado para não derramar fluido ao encher o radiador. Limpe imediatamente qualquer líquido de arrefecimento que for derramado.

INSPEÇÃO DO CONJUNTO DO RADIADOR

Inspeccione o corpo do radiador e as mangueiras quanto a rachaduras, danos ou vazamentos de líquido de arrefecimento.

Se qualquer anomalia for encontrada, solicite a sua concessionária que substitua a mangueira do radiador por uma nova.

ROTAÇÃO DE MARCHA LENTA DO MOTOR

INSPEÇÃO

Inspeção a velocidade de marcha lenta do motor. A velocidade de marcha lenta deve estar entre 1050 – 1250 r/min com o motor aquecido.

NOTA: Se a velocidade de marcha lenta do motor não estiver dentro da faixa especificada, solicite a sua concessionária que inspecione e repare a motocicleta.

CABO DO ACELERADOR

FOLGA DO CABO DO ACELERADOR

Para ajustar a folga do cabo:

1. Remova a proteção (1).
2. Afrouxe a contraporca (2).
3. Gire o ajustador (3) de forma que o punho do acelerador tenha 2,0 – 4,0 mm (0,08 – 0,16 in) de folga.
4. Aperte a contra-porca (2).
5. Reinstale a proteção (1).

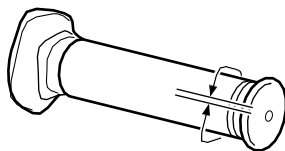
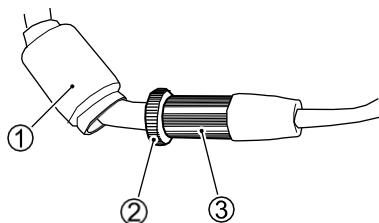

2.0 – 4.0 mm
(0.08 – 0.16 in)

▲ AVISO

Uma folga inadequada no cabo do acelerador pode fazer com que a rotação do motor aumente repentinamente ao girar o guidão. Isso pode levar à perda de controle e a um acidente.

Ajuste a folga do cabo do acelerador de modo que a rotação em marcha-lenta não aumente devido ao movimento do guidão.

PROTETORES (CAPAS) DO CABO DO ACELERADOR

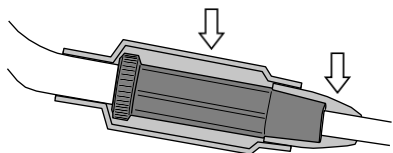

O cabo do acelerador possui capas protetoras. Verifique se as capas estão bem encaixadas. Não aplique água diretamente sobre elas ao lavar a motocicleta. Quando estiverem sujas, limpe-as com um pano úmido.

MANGUEIRA DE COMBUSTÍVEL

INSPEÇÃO

Inspeccione a mangueira de combustível (1) quanto a danos e vazamentos de combustível.

Se qualquer irregularidade for encontrada, a mangueira de combustível deve ser substituída.

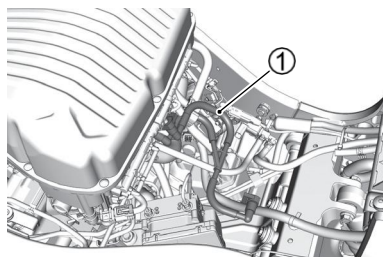

CORRENTE DE TRANSMISSÃO

DESCRIÇÃO

Esta motocicleta utiliza uma corrente de transmissão sem emenda, fabricada com materiais especiais. Ela não utiliza elo de emenda (master link). Caso seja necessário substituir a corrente de transmissão, recomendamos levar a motocicleta a sua concessionária.

A condição e o ajuste da corrente devem ser verificados diariamente antes de conduzir. Sempre siga as diretrizes de inspeção e manutenção da corrente.

- Desgaste excessivo
- Ajuste incorreto da corrente

▲ AVISO

Conduzir com a corrente em más condições ou ajustada incorretamente pode levar a um acidente.

Inspeção, ajuste e mantenha a corrente corretamente ajustada antes de cada utilização, conforme as instruções desta seção.

INFORMAÇÃO

Se você conduzir a motocicleta com a folga da corrente fora dos valores especificados, poderá ocorrer danos às peças ao redor da corrente. Realize inspeções regulares de acordo com o QUADRO DE MANUTENÇÃO (☞ 3-4).

INSPEÇÃO DA CORRENTE DE TRANSMISSÃO

Ao inspecionar a corrente, verifique os seguintes itens:

- Pinos soltos
- Rolos danificados
- Elos secos ou enferrujados
- Elos travados ou com movimentos irregulares

Se encontrar qualquer irregularidade na condição ou no ajuste da corrente, corrija o problema se souber como fazê-lo. Se necessário, consulte a sua concessionária.

Danos na corrente de transmissão indicam que as engrenagens (coroa e pinhão) também podem estar danificadas.

Inspeção as engrenagens verificando:

- Dentes excessivamente gastos
- Dentes quebrados ou danificados
- Porcas de fixação da engrenagem soltas

Se encontrar qualquer um desses problemas nas engrenagens, consulte a sua concessionária.

▲ AVISO

A instalação incorreta de uma corrente de substituição, ou o uso de uma corrente com elo de emenda do tipo clip, pode ser perigoso. Um elo mestre com rebitagem incompleta, ou um elo mestre do tipo clip, pode se soltar e causar um acidente ou danos graves ao motor. Não utilize correntes com elo de emenda do tipo clip.

A substituição da corrente requer uma ferramenta especial de rebitagem e uma corrente de alta qualidade sem elo de emenda tipo clip. Solicite a sua concessionária que execute este serviço.

LIMPEZA E LUBRIFICAÇÃO DA CORRENTE DE TRANSMISSÃO

Limpe e lubrifique a corrente de transmissão utilizando o procedimento a seguir.

1. Remova sujeira e poeira da corrente de transmissão.
Tome cuidado para não danificar os anéis de vedação.
2. Para a limpeza, use um limpador específico para correntes seladas, ou água, ou detergente neutro e uma escova macia. Mesmo uma escova macia pode danificar as vedações, portanto, tenha cuidado para não danificar os anéis de vedação.

INFORMAÇÃO

Limpar a corrente de transmissão de forma inadequada pode danificar os anéis de vedação e arruinar a corrente.

- Não utilize solventes voláteis, como thinner, querosene ou gasolina.
- Não utilize lavadora de alta pressão para limpar a corrente.
- Não utilize escova de aço para limpar a corrente.

3. Enxague a água e o detergente neutro.
4. Lubrifique com um lubrificante específico para corrente selada de motocicleta ou com óleo de alta viscosidade (#80 – 90).

INFORMAÇÃO

Alguns lubrificantes de corrente de transmissão contêm solventes e aditivos que podem danificar os anéis de vedação da corrente. Use lubrificante para corrente vedada, que é especificamente desenvolvido para uso em correntes de transmissão vedadas.

5. Lubrifique as placas / gomos da corrente de transmissão.
6. Limpe o excesso de lubrificante após lubrificar toda a extensão da corrente.

AJUSTE DA CORRENTE DE TRANSMISSÃO

Inspecione a folga da corrente de transmissão antes de cada uso da motocicleta. Coloque a motocicleta no descanso lateral. A corrente deve ser ajustada para ter **20 – 30 mm (0,8 – 1,2 pol.)** de folga, conforme mostrado:

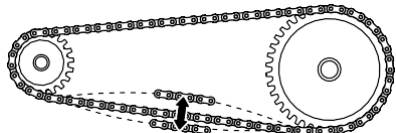

20 – 30 mm
(0.8 – 1.2 in)

⚠ AVISO

Folga excessiva da corrente pode fazer com que a corrente saia das coroas, resultando em acidente ou em danos graves à motocicleta. Inspeção e ajuste a folga da corrente de transmissão antes de cada uso.

⚠ CUIDADO

Se você pilotar a motocicleta enquanto a folga da corrente estiver fora dos valores especificados, isso poderá resultar em danos aos componentes em volta da corrente.

Para ajustar a corrente de transmissão, siga o procedimento abaixo:

1. Coloque a motocicleta no descanso lateral.
2. Afrouxe a porca do eixo (1).

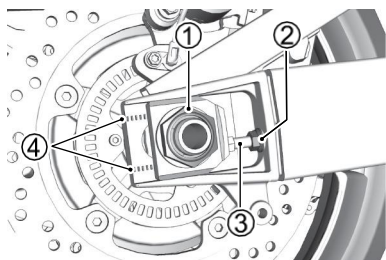

3. Afrouxe as porcas de trava direita e esquerda (2).
4. Gire os parafusos de ajuste direito e esquerdo (3) até que a corrente tenha 20 – 30 mm (0,8 – 1,2 pol.) de folga, na metade do caminho entre a coroa dianteira e a coroa traseira.
5. Ao ajustar a corrente, a coroa traseira deve permanecer perfeitamente alinhada com a coroa dianteira. Para auxiliar nesse procedimento, existem marcas de referência (4) no braço oscilante e em cada ajustador de corrente, que devem ser alinhadas entre si e servem como referência de um lado ao outro.

6. Aperte a porca do eixo (1) firmemente.
7. Verifique novamente a folga da corrente após apertar a porca e ajuste novamente, se necessário.
8. Aperte as porcas de trava direita e esquerda (2).

Torque de aperto da porca do eixo traseiro:

100 N·m (10,0 kgf·m, 72,5 lbf·ft)

NOTA: Não ajuste a corrente de transmissão além da faixa ajustável (4). Substitua a corrente de transmissão antes que ela ultrapasse o limite.

PROTECTOR DA TAMPA DO CAMBIO

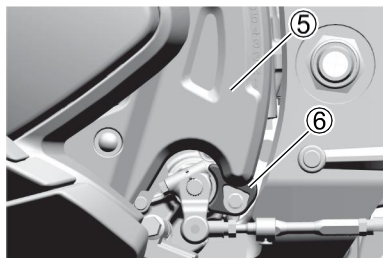

Remova a tampa do câmbio (5) e inspecione o protetor da tampa do câmbio (6) quanto a desgaste e danos ao ajustar a corrente de transmissão. Se o protetor estiver desgastado ou rachado, substitua-o por um novo. Para o procedimento de verificação ou substituição do protetor da tampa do câmbio, consulte a sua concessionária.

EMBREAGEM

FLUIDO DA EMBREAGEM

O mecanismo de acionamento da embreagem desta motocicleta é operado por pressão hidráulica. Não é necessário ajuste no sistema de acionamento da embreagem, pois ele é autoajustável.

No entanto, inspecione o seguinte antes de cada uso para garantir que o sistema esteja em boas condições e funcionando corretamente:

- O nível do fluido no reservatório está acima da linha "LOWER" (1).
- Não há vazamento de fluido.
- A ação do manete da embreagem é suave e preciso.

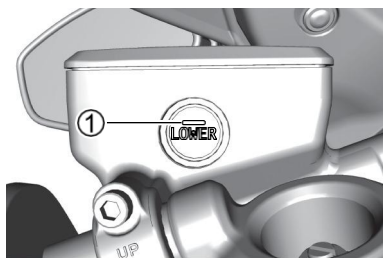

⚠ AVISO

O uso de qualquer fluido que não seja o DOT4 de um recipiente selado pode danificar o sistema de embreagem e causar acidente.

Limpe a tampa do reservatório antes de removê-la. Use apenas fluido DOT4 de recipiente selado. Nunca use ou misture com outros tipos de fluido.

⚠ AVISO

O fluido da embreagem é nocivo ou fatal se ingerido, e nocivo se entrar em contato com a pele ou olhos.

A solução pode ser venenosa para animais. Se o fluido da embreagem for ingerido, não provoque vômito.

Contate imediatamente um médico. Se o fluido entrar em contato com os olhos, lave-os com água e procure atendimento médico.

Lave bem as mãos após manusear. Mantenha fora do alcance de crianças e animais.

INFORMAÇÃO

O fluido da embreagem derramado pode danificar superfícies pintadas e peças plásticas.

Tenha cuidado para não derramar fluido ao encher o reservatório.

Limpe imediatamente qualquer fluido derramado.

INSPEÇÃO DAS MANGUEIRAS DA EMBREAGEM

Inspeccione as mangueiras da embreagem e suas conexões quanto a rachaduras ou vazamento de fluido da embreagem.

Se algum problema for encontrado, solicite a sua concessionária que substitua a mangueira da embreagem por uma nova.

FREIOS

DESCRIÇÃO

Esta motocicleta possui freios a disco dianteiro e traseiro.

⚠ AVISO

A falha em inspecionar e manter corretamente os sistemas de freio da sua motocicleta pode aumentar a chance de acidente.

Certifique-se de inspecionar os freios antes de cada uso, de acordo com a seção INSPEÇÃO ANTES DE PILOTAR.

Sempre mantenha os freios de acordo com o QUADRO DE MANUTENÇÃO.

NOTA: Operar em lama, água, areia ou outras condições extremas pode causar desgaste acelerado dos freios. Se você utilizar a motocicleta nessas condições, os freios devem ser inspecionados com mais frequência do que o recomendado no QUADRO DE MANUTENÇÃO.

INSPEÇÃO DAS MANGUEIRAS DE FREIO

Inspeccione as mangueiras de freio e suas conexões quanto a rachaduras, danos ou vazamento de fluido de freio.

Se algum problema for encontrado, solicite a sua concessionária que substitua a mangueira de freio por uma nova.

FLUIDO DE FREIO

Verifique o nível de fluido de freio nos reservatórios dianteiro e traseiro.

Se o nível em qualquer um dos reservatórios estiver abaixo da marca inferior (1), inspecione o desgaste das pastilhas de freio e possíveis vazamentos.

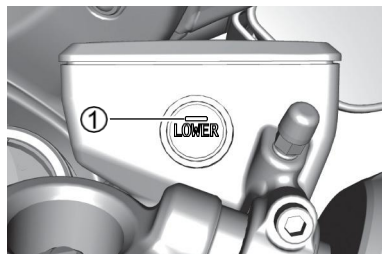

DIANTEIRO

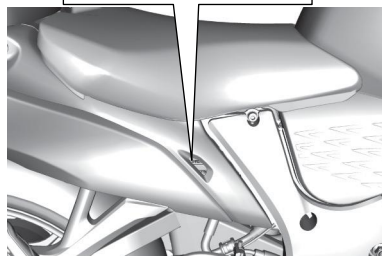
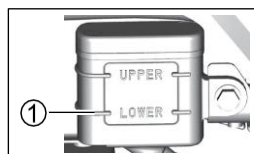

TRASEIRO

▲ AVISO

O fluido de freio absorve gradualmente umidade através das mangueiras de freio. O fluido de freio com alto teor de água reduz o ponto de ebulição e pode causar mau funcionamento do sistema de freios (incluindo ABS) devido à corrosão dos componentes de freio. Fluido de freio em ebulição ou mau funcionamento do sistema de freios (incluindo ABS) pode resultar em acidente. Substitua o fluido de freio a cada dois anos para manter o desempenho de frenagem.

▲ AVISO

Uma diminuição significativa no nível do fluido de freio pode indicar vazamentos no sistema de freios. Se houver fluido de freio insuficiente, os freios podem não funcionar completamente, o que pode resultar em acidente.

Solicite que sua motocicleta seja inspecionada pela concessionária.

▲ AVISO

O uso de qualquer fluido que não seja o fluido de freio DOT4 de um recipiente selado pode danificar o sistema de freios e causar acidente. Limpe a tampa do reservatório antes de removê-la. Use apenas fluido de freio DOT4 de recipiente selado. Nunca use ou misture com outros tipos de fluido de freio.

▲ AVISO

Se sujeira entrar no reservatório, o sistema de freios pode apresentar mau funcionamento.

Ao adicionar fluido de freio, limpe a área ao redor da tampa do reservatório antes de abri-la.

▲ AVISO

O fluido de freio é nocivo ou fatal se ingerido, e nocivo se entrar em contato com a pele ou olhos. A solução pode ser venenosa para animais. Se o fluido de freio for ingerido, não provoque vômito. Contate imediatamente um centro de controle de intoxicações ou um médico. Se o fluido de freio entrar em contato com os olhos, lave-os com água e procure atendimento médico. Lave bem as mãos após manusear. Mantenha fora do alcance de crianças e animais.

INFORMAÇÃO

O fluido de freio derramado pode danificar superfícies pintadas e peças plásticas. Tenha cuidado para não derramar fluido ao preencher o reservatório de fluido de freio. Limpe imediatamente qualquer fluido derramado.

PASTILHAS DE FREIO

Inspeccione as pastilhas de freio dianteiras e traseiras para verificar se estão desgastadas até a linha limite de desgaste com sulco (1). Se uma pastilha dianteira ou traseira estiver desgastada até a linha limite de desgaste com sulco, ambas as pastilhas dianteiras ou ambas as pastilhas traseiras devem ser substituídas por novas.

Após substituir as pastilhas dianteiras ou traseiras, o manete ou o pedal de freio deve ser acionado várias vezes. Isso colocará as pastilhas em sua posição correta.

Pastilhas novas têm força de frenagem diferente quando acionadas, portanto, conduza com cuidado.

NOTA: Não acione o manete ou o pedal de freio quando as pastilhas não estiverem em sua posição. É difícil empurrar os pistões de volta e pode ocorrer vazamento de fluido de freio.

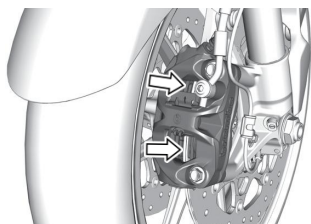

DIANTEIRA



TRASEIRA

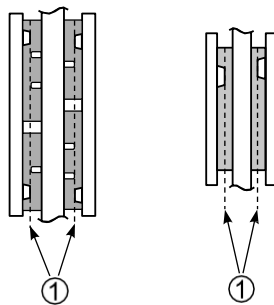

DIANTEIRA

TRASEIRA

⚠ AVISO

A falha em inspecionar e manter as pastilhas de freio, bem como substituí-las quando recomendado, pode aumentar a chance de acidente.

Se for necessário substituir as pastilhas de freio, solicite que a concessionária realize o serviço. Inspeccione e mantenha as pastilhas de freio conforme recomendado.

⚠ AVISO

Substituir apenas uma das duas pastilhas de freio pode resultar em ação de frenagem desigual e aumentar a chance de acidente.

Sempre substitua ambas as pastilhas ao mesmo tempo.

⚠ AVISO

Se você pilotar esta motocicleta após a manutenção do sistema de freios ou a substituição das pastilhas de freio sem acionar o manete/pedal de freio, o desempenho de frenagem poderá ser comprometido, aumentando o risco de acidente.

Após a manutenção do sistema de freios ou a substituição das pastilhas, acione o manete/pedal de freio várias vezes até que as pastilhas pressionem os discos de freio e o curso do manete/pedal e a firmeza do freio sejam restabelecidos.

AJUSTE DO PEDAL DE FREIO TRASEIRO

A posição do pedal de freio traseiro deve ser sempre ajustada corretamente, caso contrário, as pastilhas do freio a disco poderão raspar no disco, causando danos às pastilhas e à superfície do disco.

Ajuste a posição do pedal de freio da seguinte forma:

1. Afrouxe a porca de travamento (1) e gire a haste de acionamento (2) para posicionar o pedal 50 – 60 mm (2,0 – 2,4 pol.) abaixo da superfície superior da pedaleira.

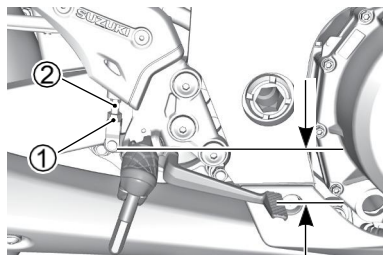

50 – 60 mm (2.0 – 2.4 pol)

2. Aperte novamente a porca de travamento (1) para fixar a haste de acionamento (2) na posição correta.

INFORMAÇÃO

Um pedal de freio ajustado incorretamente pode fazer com que as pastilhas de freio fiquem em atrito contínuo com o disco, causando danos às pastilhas e ao disco.

Siga os passos desta seção para ajustar corretamente o pedal de freio.

INTERRUPTOR DA LUZ DO FREIO TRASEIRO

Verifique se a luz de freio acende quando o pedal de freio traseiro é pressionado aproximadamente 10 mm (0,4 pol.). Ajuste o interruptor da luz do freio traseiro se a luz acender muito cedo ou muito tarde.

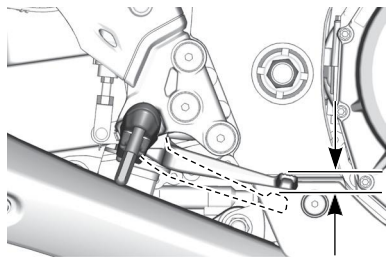

10 mm (0.4 in)

Para o procedimento de ajuste da luz de freio, consulte seu a sua concessionária.

PEDAL DE CÂMBIO

DESCRIÇÃO

Se for difícil trocar de marchas durante a condução, a altura do pedal de marcha pode não estar adequada ao seu corpo.

Recomendamos ajustar a altura de acordo com a sua preferência.

AJUSTE DO PEDAL DE CÂMBIO

A altura do pedal de câmbio pode ser ajustada seguindo o procedimento abaixo:

1. Gire a porca de travamento A (↑) e B (↓) para afrouxá-las e gire a haste (1).

NOTA: Para afrouxar a porca de travamento, fixe a haste (1) com uma ferramenta antes de girar a porca.

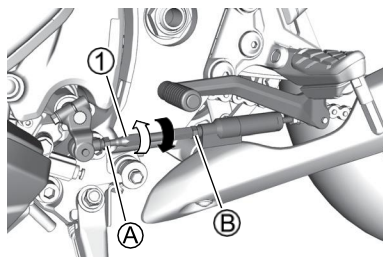

2. Gire a haste para frente (↓) para elevar a posição do pedal e no sentido oposto (↑) para abaixá-lo.

3. Posicione o pedal de marcha 55 – 65 mm (2,2 – 2,6 pol.) abaixo da superfície superior da pedaleira.

NOTA: Se você girar o sensor de marcha (1), funções como o Quick Shift podem não funcionar corretamente.

Use a haste (2) para ajustar a altura do pedal de mudança. Não gire o sensor de marcha (1).

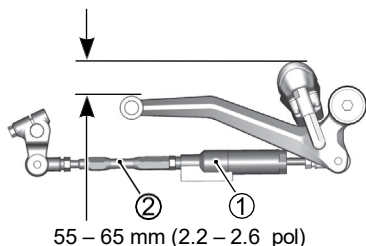

4. Após o ajuste, gire as porcas de travamento A (↓) e B (↑) na direção oposta ao passo (1) para apertá-las.

NOTA: Após o ajuste, aperte firmemente as porcas de travamento.

PNEUS

DESCRIÇÃO

Verifique se não há rachaduras ou danos na superfície de contato ou nas laterais dos pneus. Além disso, verifique se não há pregos, pedras ou outros corpos estranhos perfurando ou presos nos pneus.

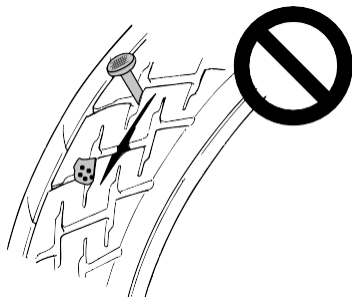

Verifique também se não há desgaste irregular na superfície de contato dos pneus. Consulte a sua concessionária em caso de desgaste anormal.

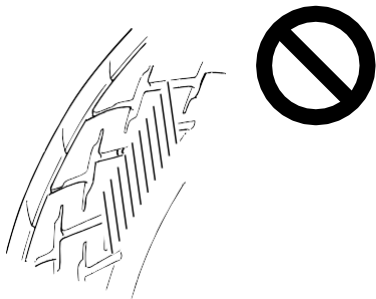

Ao trocar os pneus, certifique-se de utilizar os pneus especificados abaixo.

| | DIANTEIRO | TRASEIRO |
|--------|------------------------|------------------------|
| MEDIDA | 120/70ZR17M/C (58W) | 190/50ZR17M/C (73W) |
| MODELO | BRIDGESTONE S22F L | BRIDGESTONE S22R L |

⚠ AVISO

O uso de pneus não especificados pode afetar negativamente a segurança na condução da motocicleta. Certifique-se de utilizar os pneus especificados.

⚠ AVISO

Um pneu reparado, instalado ou balanceado de forma inadequada pode causar perda de controle e acidente, ou desgaste prematuro.

- Solicite a sua concessionária que realize o reparo, a substituição e o balanceamento dos pneus, pois são necessárias ferramentas adequadas e experiência.
- Instale os pneus de acordo com a direção de rotação indicada pelas setas na lateral de cada pneu.

⚠ AVISO

Os pneus da sua motocicleta formam o elo crucial entre a motocicleta e a estrada. A negligência das precauções abaixo pode resultar em acidente devido à falha dos pneus.

- Verifique a condição e a pressão dos pneus antes de cada viagem, ajustando a pressão se necessário.
- Evite sobrecarregar a motocicleta.
- Substitua o pneu quando atingir o limite de desgaste especificado ou se houver danos, como cortes ou rachaduras.
- Sempre utilize o tamanho e tipo de pneus especificados neste manual do proprietário.
- Realize o balanceamento da roda após a instalação do pneu.
- Leia atentamente esta seção do manual do proprietário.

⚠ AVISO

A falta de amaciamento dos pneus pode causar derrapagem e perda de controle, resultando em acidente. Tenha cuidado extra ao pilotar com pneus novos. Realize o amaciamento adequado dos pneus, conforme descrito na seção AMACIAMENTO deste manual, e evite acelerações fortes, curvas agressivas e frenagens bruscas nos primeiros 160 km.

NOTA: Como pneus novos escorregam facilmente, não incline a motocicleta excessivamente. Mantenha o ângulo de inclinação suave durante o amaciamento dos pneus.

PRESSÃO DOS PNEUS E CARGA

Para uma condução segura, consulte o manual do proprietário para obter informações sobre as pressões dos pneus e a escolha adequada dos pneus.

Os pneus aquecem durante a condução, aumentando a pressão do ar. Por isso, utilize o medidor de pressão com os pneus frios, antes de pilotar, e verifique se a pressão está dentro do valor especificado. Ajuste para a pressão correta caso o valor esteja fora da faixa indicada. Pneus sobrecarregados podem causar falha do pneu e perda de controle do veículo.

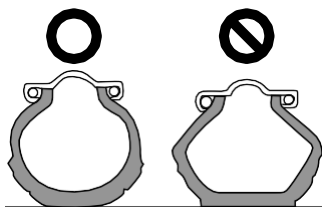

Verifique a pressão dos pneus diariamente antes de pilotar e certifique-se de que a pressão está correta de acordo com a carga do veículo, conforme a tabela abaixo.

Pressão a frio dos pneus

| CARGA PNEU | PILOTO | PILOTO GARUPA |
|---------------|-----------------------------------------------|-----------------------------------------------|
| DIANTEIRO | 290 kPa 2.90 kgf/cm ² 42 psi | 290 kPa 2.90 kgf/cm ² 42 psi |
| TRASEIRO | 290 kPa 2.90 kgf/cm ² 42 psi | 290 kPa 2.90 kgf/cm ² 42 psi |

Pneus subinflados dificultam a realização de curvas suaves e podem causar desgaste rápido do pneu. Pneus superinflados reduzem a área de contato com a estrada, o que pode contribuir para derrapagens e perda de controle.

NOTA: Ao detectar queda na pressão dos pneus, verifique a presença de pregos ou outros objetos perfurantes, ou danos na roda. Pneus sem câmara podem perder pressão gradualmente em caso de perfuração.

CONDICÃO E TIPO DO PNEU

A condição e o tipo do pneu afetam o desempenho da motocicleta. Cortes ou rachaduras nos pneus podem causar falha do pneu e perda de controle da motocicleta. Pneus desgastados são mais suscetíveis a perfurações e à consequente perda de controle da motocicleta.

O desgaste do pneu também altera seu perfil, modificando as características de condução da motocicleta.

Verifique a condição dos pneus diariamente antes de pilotar.

Substitua os pneus se apresentarem sinais visuais de dano, como rachaduras ou cortes, ou se a profundidade do sulco for inferior a 1,6 mm (0,06 pol.) no pneu dianteiro e 2,0 mm (0,08 pol.) no pneu traseiro. A marca "△" indica o local onde as barras de desgaste estão moldadas no pneu. Quando as barras de desgaste entram em contato com a estrada, isso indica que o limite de desgaste do pneu foi atingido.

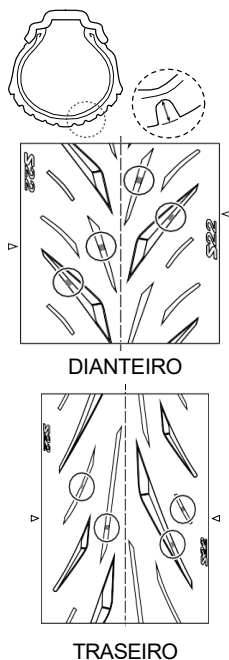

⚠ AVISO

Não observar as instruções abaixo para pneus sem câmara podem resultar em acidente devido à falha do pneu. Pneus sem câmara exigem procedimentos de manutenção diferentes dos pneus com câmara.

- Pneus sem câmara exigem uma vedação estanque entre o talão do pneu e a borda da roda. Devem ser utilizadas ferramentas especiais para pneus e protetores de aro ou uma máquina especializada de montagem de pneus para remover e instalar os pneus, a fim de evitar danos ao pneu ou à roda, que podem causar vazamento de ar.
- Repare perfurações em pneus sem câmara removendo o pneu e aplicando um remendo interno.
- Não utilize reparos externos para consertar perfurações, pois eles podem se soltar devido às forças geradas durante curvas.
- Após o reparo do pneu, não ultrapasse 80 km/h (50 mph) nas primeiras 24 horas e não ultrapasse 130 km/h (80 mph) posteriormente. Isso evita o acúmulo excessivo de calor, que pode causar falha no reparo e perda de ar do pneu.
- Substitua o pneu se houver perfuração na lateral ou se a perfuração na banda de rodagem for maior que 6 mm (3/16 pol.). Essas perfurações não podem ser reparadas de forma adequada.

DESCANSO LATERAL/SISTEMA DE INTERTRAVAMENTO DE IGNIÇÃO

INSPEÇÃO

Verifique o funcionamento correto do sistema de intertravamento do descanso lateral/ignição da seguinte forma:

1. Sente-se na motocicleta na posição normal de pilotagem, com o descanso lateral levantado.
2. Engate a primeira marcha, mantenha a embreagem acionada e ligue o motor.
3. Continuando a segurar a embreagem, abaixe o descanso lateral.

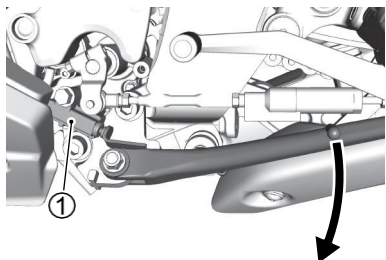

1. Interruptor do sistema de intertravamento do descanso lateral/ignição.

Se o motor desligar quando o descanso lateral for abaixado, o sistema de intertravamento do descanso lateral/ignição está funcionando corretamente.

Se o motor continuar funcionando com o descanso lateral abaixado e a transmissão engatada, o sistema de intertravamento do descanso lateral/ignição não está funcionando corretamente.

Leve sua motocicleta para inspeção em sua concessionária.

⚠ AVISO

Se o sistema de intertravamento do descanso lateral/ignição não estiver funcionando corretamente, é possível pilotar a motocicleta com o descanso lateral abaixado.

Isso pode interferir no controle do piloto durante uma curva à esquerda e causar um acidente.

Verifique o funcionamento correto do sistema de intertravamento do descanso lateral/ignição antes de pilotar. Certifique-se de que o descanso lateral esteja totalmente levantado antes de iniciar a condução.

RODA DIANTEIRA

REMOÇÃO

1. Coloque a motocicleta sobre uma superfície nivelada.
2. Remova o para-lama dianteiro (1) retirando os parafusos de fixação.

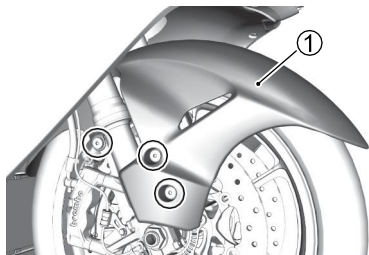

3. Remova o sensor de velocidade da roda dianteira retirando o parafuso de fixação (2).

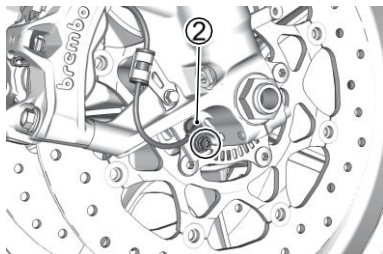

4. Remova ambas as pinças de freio (3) das bengalas dianteiras, retirando os parafusos de fixação de cada pinça.

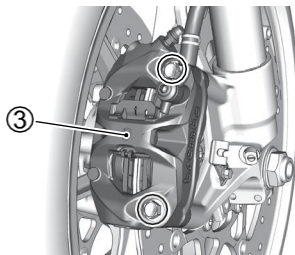

NOTA: Nunca acione o manete de freio com a pinça removida. Será muito difícil recolocar as pastilhas na montagem da pinça, podendo ocorrer vazamento de fluido de freio.

5. Remova a porca do eixo (4).
6. Afrouxe os parafusos do suporte do eixo (5).

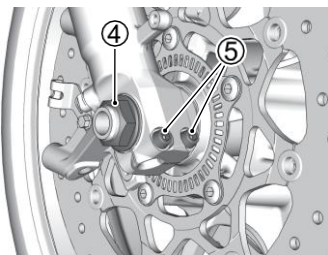

7. Afrouxe os parafusos do suporte do eixo (6).

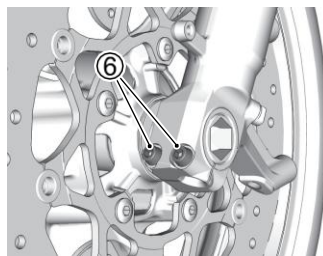

8. Utilize o cavalete de serviço ou algo semelhante para levantar levemente a roda dianteira do chão.

9. Retire o eixo da roda (7).

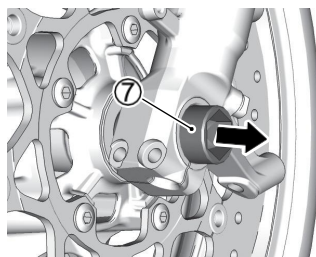

10. Deslize a roda dianteira para frente (8).

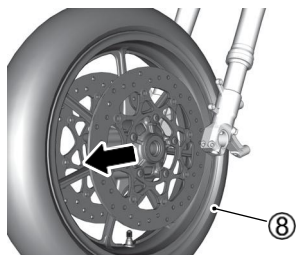

11. Coloque a roda no lugar e insira o eixo da roda.
12. Remova o macaco e o cavalete de serviço.
13. Segure o eixo e aperte a porca do eixo (4) com o torque especificado.
14. Aperte os parafusos do suporte do eixo (5) com o torque especificado.

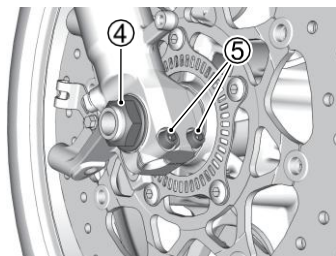

15. Mova o guidão para cima e para baixo várias vezes para assentar o eixo da roda.

16. Aperte os parafusos do suporte do eixo (6) com o torque especificado.

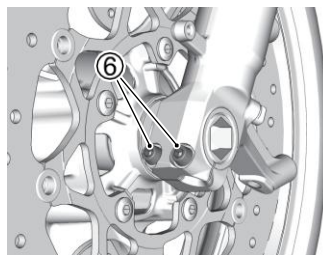

17. Reinstale as pinças de freio e o sensor de velocidade.
18. Após instalar a roda, acione o freio várias vezes para ajustar o curso correto do manete.

Torque de aperto da porca do eixo dianteiro:

100 N·m (10.0 kgf-m, 72.5 lbf-ft)

Torque de aperto dos parafusos do suporte do eixo dianteiro:

23 N·m (2.3 kgf-m, 16.5 lbf-ft)

Torque de aperto dos parafusos de montagem da pinça de freio dianteira:

39 N·m (3.9 kgf-m, 28.0 lbf-ft)

Torque de aperto dos parafusos de montagem do sensor de velocidade da roda dianteira:

10 N·m (1.0 kgf-m, 7.0 lbf-ft)

▲ AVISO

A falha em acionar as pastilhas de freio após a instalação da roda pode comprometer o desempenho da frenagem e resultar em acidente.

Antes de pilotar, acione o manete de freio repetidamente até que as pastilhas pressionem os discos de freio e o curso correto do manete e a firmeza do freio sejam restabelecidos. Verifique também se a roda gira livremente.

▲ AVISO

Se os parafusos e porcas não estiverem devidamente apertados, a roda pode se soltar, causando um acidente.

Certifique-se de apertar os parafusos e porcas com o torque especificado. Se você não tiver uma chave de torque ou não souber utilizá-la, peça a sua concessionária para verificar os parafusos e porcas.

▲ AVISO

Instalar a roda dianteira na direção inversa pode ser perigoso. O pneu desta motocicleta é direcional.

Portanto, a motocicleta pode apresentar comportamento de pilotagem anormal se a roda for instalada incorretamente.

Instale a roda dianteira de modo que o pneu gire na direção especificada, conforme indicado pela seta na lateral do pneu.

RODA TRASEIRA

REMOÇÃO

▲ CUIDADO

Um escapamento quente pode causar queimaduras.

Aguarde até que o tubo de escape ou o silencioso esfrie antes de remover a porca do eixo.

INFORMAÇÃO

Remover a roda traseira sem o uso de um cavalete auxiliar pode fazer com que a motocicleta tombe e sofra danos.

Não tente remover a roda traseira na beira da estrada.

Remova a roda traseira apenas em uma oficina equipada adequadamente, utilizando um cavalete de serviço auxiliar.

1. Coloque a motocicleta sobre uma superfície nivelada.
2. Remova o sensor de velocidade da roda traseira retirando o parafuso de fixação (1).

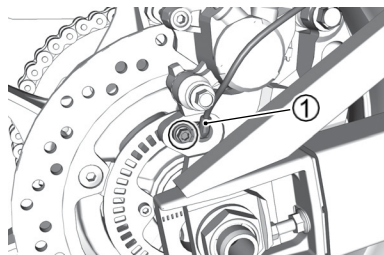

3. Remova a porca do eixo (2) e a arruela (3).

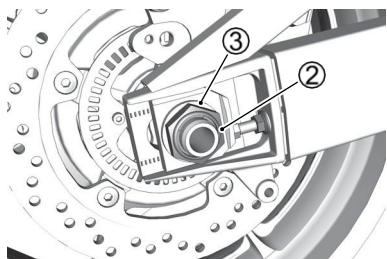

7. Com a roda movida para frente, remova a corrente (8) da coroa (9).

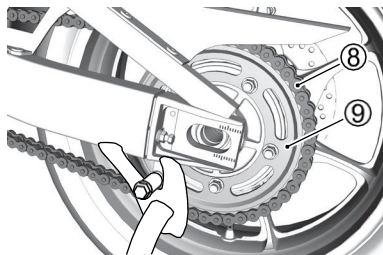

4. Coloque um cavalete de serviço auxiliar ou um cavalete equivalente sob o braço oscilante para levantar levemente a roda traseira do chão.

8. Puxe o conjunto da roda traseira (10) para trás.

5. Afrouxe as porcas de travamento direita e esquerda.

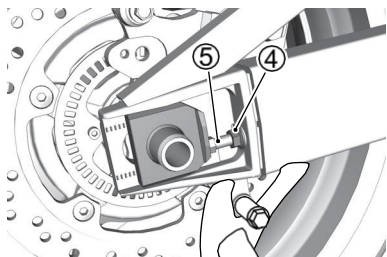
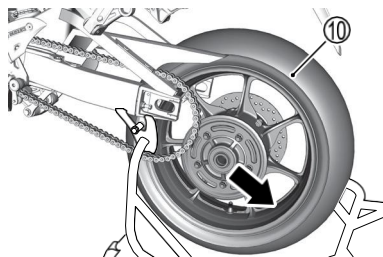

6. Gire os parafusos ajustadores da corrente direita e esquerda (5) no sentido horário.

NOTA: Nunca acione o pedal do freio traseiro com a roda traseira removida. Será muito difícil forçar as pastilhas de volta para dentro do conjunto da pinça.

9. Para reinstalar a roda, inverta toda a sequência listada.

10. Ajuste a folga da corrente de transmissão.

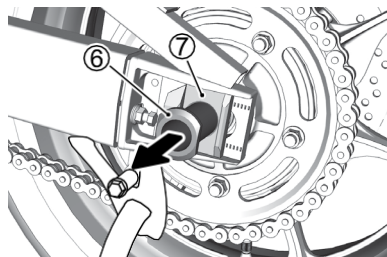

11. Após instalar a roda, acione o freio várias vezes e, em seguida, verifique se a roda gira livremente.

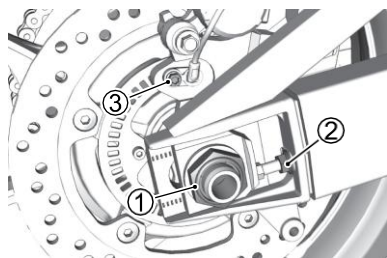

Torque de aperto da porca do eixo traseiro (1):

100 N·m (10.0 kgf-m, 72.5 lbf-ft)

Porca de travamento do ajustador da corrente (2)

22 N·m (2.2 kgf-m, 16.0 lbf-ft)

Torque de aperto do parafuso de fixação do sensor de velocidade da roda traseira (3):

10 N·m (1.0 kgf-m, 7.0 lbf-ft)

⚠ AVISO

A falha em ajustar a corrente de transmissão e em aplicar o torque correto aos parafusos e porcas pode resultar em um acidente.

- Após instalar a roda traseira, ajuste a corrente de transmissão conforme descrito na seção AJUSTE DA CORRENTE DE TRANSMISSÃO (☞ 3-33).
- Aplique o torque correto aos parafusos e às porcas. Se você não tiver certeza do procedimento adequado, peça para a sua concessionária realizar este serviço.

⚠ AVISO

Não acionar os freios após instalar a roda pode causar baixo desempenho de frenagem e pode resultar em um acidente.

Antes de pilotar, “bombeie” o pedal do freio repetidamente até que as pastilhas de freio sejam pressionadas contra os discos e que o curso do pedal e a sensação firme sejam restaurados. Verifique também se a roda gira livremente.

LÂMPADAS

Substituição

A potência nominal de cada lâmpada é mostrada na tabela a seguir.

Ao substituir uma lâmpada queimada, sempre use a mesma potência nominal de acordo com a tabela a seguir:

| | |
|-------------------------------------|-----|
| Farol | LED |
| Luz indicadora de direção dianteira | LED |
| Luz indicadora de direção traseira | LED |
| Luz de freio / Lanterna traseira | LED |
| Luz de placa | LED |

NOTA: Esta motocicleta é equipada com iluminação em LED. Como as luzes em LED foram integradas aos conjuntos de iluminação, a substituição apenas das luzes em LED não está disponível. Se qualquer uma das luzes em LED não acender, consulte a sua concessionária.

FEIXE DE LUZ DO FAROL

Descrição

O feixe do farol pode ser ajustado para cima e para baixo, se necessário.

PARA AJUSTAR O FEIXE PARA CIMA E PARA BAIXO

Gire o ajustador do feixe do farol (1) no sentido horário ou anti-horário.

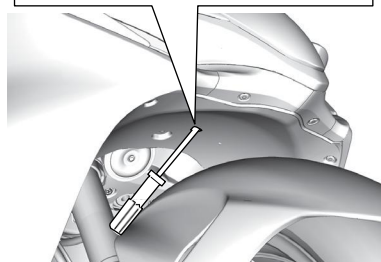
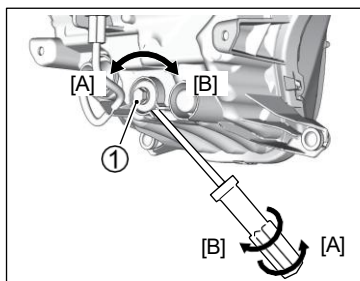

[A] : PARA CIMA
[B] : PARA BAIXO

FUSÍVEIS

DESCRIÇÃO

Se algum componente elétrico da motocicleta parar de funcionar, a primeira coisa que você deve verificar é se há um fusível queimado. Os circuitos elétricos da motocicleta são protegidos contra sobrecarga por fusíveis nos circuitos.

AVISO

Substituir um fusível por outro com amperagem incorreta ou por um substituto, por exemplo, papel alumínio ou fio, pode causar sérios danos ao sistema elétrico e até incêndio. Sempre substitua um fusível queimado por outro com a mesma amperagem.

Se o novo fusível queimar em pouco tempo, o problema elétrico pode não ter sido corrigido. Leve sua motocicleta imediatamente para ser inspecionada pela sua concessionária.

INFORMAÇÃO

Instalar itens elétricos, como luzes, medidores, etc., que não sejam adequados para a motocicleta pode causar queima de fusíveis ou descarregar a bateria. Use peças genuínas Suzuki ao instalar itens elétricos.

INFORMAÇÃO

Borrifar água ou esfregar com força ao redor dos fusíveis ao lavar a motocicleta pode permitir a entrada de água na fiação, causando corrosão ou curto-circuito.

Não borrife água nem esfregue com força na área ao redor dos fusíveis.

FUSÍVEL PRINCIPAL

O fusível principal está localizado no lado esquerdo do assento traseiro. Para acessar o fusível principal, remova a tampa do chassi conforme a seção referente à tampa do chassi.

Inspecione o fusível principal seguindo o procedimento abaixo:

1. Ajuste a chave de ignição para OFF.
2. Remova a tampa do chassi. Veja "REMOVENDO A COBERTURA DO QUADRO" na página 3-9.
3. Remova a tampa da caixa do relé de partida (1), puxe o fusível (2) e inspecione-o.
4. Se um fusível estiver queimado, verifique a causa e, após corrigi-la, substitua-o por um fusível reserva (3) com a amperagem especificada.

Se você não conseguir identificar a causa, leve sua motocicleta para ser inspecionada pela sua concessionária.

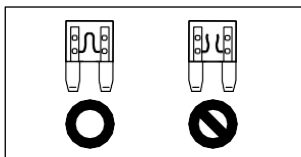
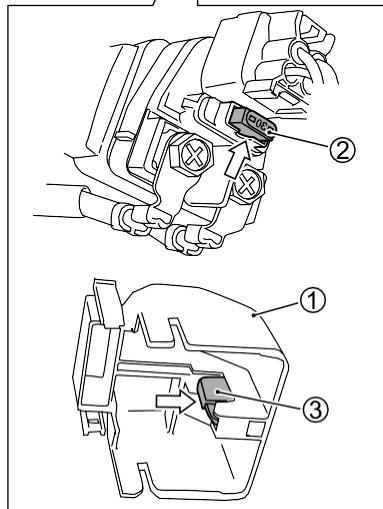
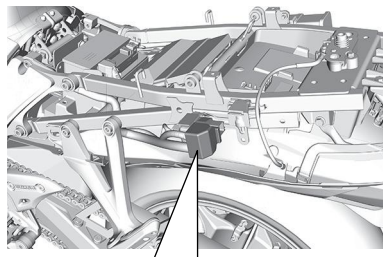

FUSÍVEIS

Os fusíveis estão localizados sob o painel frontal esquerdo.

Para acessar os fusíveis, remova o painel frontal esquerdo conforme indicado na seção de remoção da carenagem lateral.

Inspeção dos fusíveis utilizando o seguinte procedimento:

1. Posicione a chave de ignição em OFF.
2. Remova o painel frontal esquerdo. Veja "REMOVER A LATERAL DA CARENAGEM" na página 3-8.
3. Remova a tampa da caixa de fusíveis (1), puxe os fusíveis e inspecione-os.
4. Se um fusível estiver queimado, verifique a causa e, após corrigi-la, substitua-o por um fusível reserva (2) com a amperagem especificada. Se você não conseguir identificar a causa da queima do fusível, leve sua motocicleta para ser inspecionada pela sua concessionária.

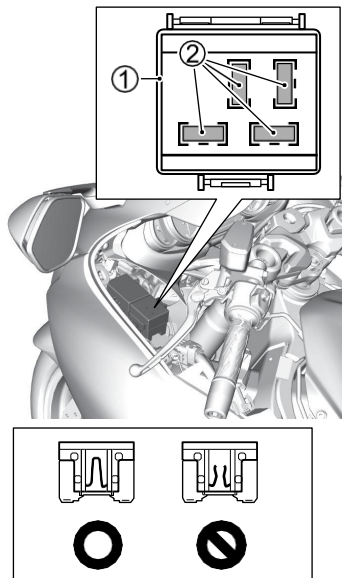

LISTA

A tabela a seguir mostra os principais equipamentos que cada fusível protege.

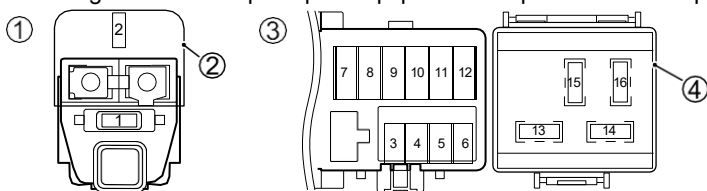

1: Caixa do relé de partida 2: Capa da caixa do relé de partida 3: Caixa de fusíveis
4: Capa da Caixa de fusíveis

| Posição | Designação | Capacidade | Partes protegidas |
|---------|-----------------------|------------|-----------------------------------------------------------------------------------------------------------------------------------------------------------------------------------------------------------------------------------------------------------------------------------------------------|
| 1 | Principal | 30A | Todos os circuitos elétricos |
| 2 | Reserva | 30A | |
| 3 | Farol (Luz baixa) | 7.5A | Farol (Luz baixa) |
| 4 | Farol (Luz alta) | 7.5A | Farol (Luz alta) |
| 5 | Ventilador (Esquerdo) | 15A | Motor do ventilador do arrefecimento (Esquerdo) |
| 6 | Combustível | 10A | <ul style="list-style-type: none"> • Velocímetro • Bomba de combustível • ECM |
| 7 | Ventilador (Direito) | 15A | Motor do ventilador do arrefecimento (Direito) |
| 8 | Ignição | 10A | <ul style="list-style-type: none"> • Bobina de ignição • Relé de partida • Relé do ventilador do arrefecimento • Relé da bomba de combustível • Solenoide • ECM • Sensor inercial • Sensor de oxigênio • ABS |
| 9 | Sinalização | 10A | <ul style="list-style-type: none"> • Luz de freio / Lanterna traseira • Luz de placa • Luzes indicadoras de direção • Velocímetro • Buzina |
| 10 | Estacionamento | 10A | <ul style="list-style-type: none"> • Lanterna traseira • Luz de placa |
| 11 | ABS-Motor | 30A | |
| 12 | ABS-Válvula | 15A | |
| 13 | Reserva | 10A | |
| 14 | Reserva | 7.5A | |
| 15 | Reserva | 30A | |
| 16 | Reserva | 15A | |

CONECTOR DE DIAGNÓSTICO

O conector de diagnóstico (1) está localizado sob o assento.

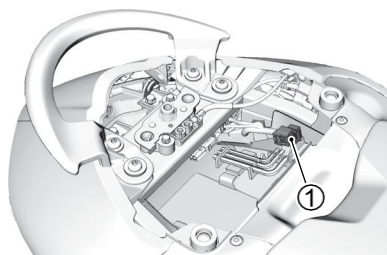

NOTA: O conector de diagnóstico é utilizado pela concessionária.





SOLUÇÃO DE PROBLEMAS

| | |
|--------------------------------------------------------------|-----|
| DESCRIÇÃO | 4-2 |
| O MOTOR NÃO DÁ PARTIDA..... | 4-2 |
| EM CASO DE SUPERAQUECIMENTO | |
| (Luz de temperatura do líquido de arrefecimento acende)..... | 4-3 |
| QUANDO A LUZ INDICADORA DE PRESSÃO DO ÓLEO ACENDE | |
| DURANTE A CONDUÇÃO | 4-4 |
| INDICADORES DO PAINEL..... | 4-5 |
| CONDIÇÃO DA MOTOCICLETA..... | 4-5 |

DESCRIÇÃO

Este guia de solução de problemas foi elaborado para ajudar você a identificar a causa de algumas reclamações comuns.

Consulte a sua concessionária caso sua motocicleta apresente qualquer anomalia ou se você notar que algo parece errado.

INFORMAÇÃO

Fazer reparos ou ajustes inadequados pode danificar sua motocicleta. Em alguns casos, esses danos podem não ser cobertos pela garantia. Consulte a sua concessionária se houver qualquer dúvida.

O MOTOR NÃO DÁ PARTIDA

Realize as seguintes verificações:

- Certifique-se de que está utilizando o procedimento correto de partida.
Consulte “PROCEDIMENTO DE PARTIDA” na página 2-75.
- Verifique se há combustível no tanque.
Consulte “PROCEDIMENTO DE REABASTECIMENTO” na página 2-79.
- Verifique se a luz indicadora de falha acende.
Consulte “LUZ INDICADORA DE FALHA DE INJEÇÃO” na página 2-15.
- Verifique se os terminais da bateria estão soltos.
Consulte “BATERIA” na página 3-13.
- Há algum fusível queimado?
Consulte “FUSÍVEIS” na página 3-52

Consulte a sua concessionária se notar qualquer falha ou irregularidade.

EM CASO DE SUPERAQUECIMENTO (LUZ DE TEMPERATURA DO LÍQUIDO DE ARREFECIMENTO ACENDE)

Se a luz indicadora de temperatura do líquido de arrefecimento (1) acender, pare a motocicleta em um local seguro, faça as verificações a seguir e tome as ações necessárias:

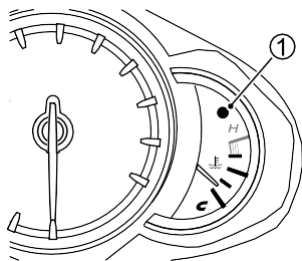

1. Gire a chave de ignição para a posição "OFF" para desligar o motor.
2. Gire a chave de ignição para a posição "ON", sem dar partida no motor, para acionar o ventilador do radiador e resfriar o motor. Se o ventilador do radiador não funcionar, não ligue o motor. Consulte a sua concessionária.

3. Quando o motor tiver resfriado o suficiente, verifique o nível do líquido de arrefecimento e inspecione mangueiras e outras partes para identificar vazamentos.
 - a. Se encontrar vazamentos, não ligue o motor. Consulte a sua concessionária.
 - b. Complete o líquido de arrefecimento se o nível estiver baixo e não houver vazamentos. Se for necessário utilizar água no lugar do líquido de arrefecimento, consulte a sua concessionária o quanto antes para verificar e substituir o líquido.
4. Se nenhuma anomalia for encontrada, a motocicleta pode ser utilizada assim que a luz indicadora de temperatura do líquido de arrefecimento apagar. Consulte a sua concessionária para uma inspeção o mais breve possível.

INFORMAÇÃO

Pilotar a motocicleta enquanto ela está superaquecendo pode causar danos graves ao motor.

Não conduza a motocicleta se a luz indicadora de temperatura do líquido de arrefecimento acender.

QUANDO A LUZ INDICADORA DE PRESSÃO DO ÓLEO ACENDE DURANTE A CONDUÇÃO

Se a luz indicadora de pressão do óleo acender, pare a motocicleta em um local seguro, faça as verificações a seguir e tome as ações necessárias.

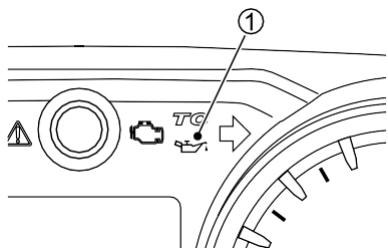

1. Coloque a chave de ignição na posição OFF para desligar o motor.
2. Verifique o nível do óleo do motor. Consulte “VERIFICAÇÃO DO NÍVEL DO ÓLEO DO MOTOR” na página 3-21. Complete o óleo se o nível estiver baixo.

3. Dê partida no motor.
 - a. A motocicleta pode ser utilizada novamente quando a luz indicadora de pressão do óleo apagar.
 - b. Se a luz não apagar, desligue o motor e consulte a sua concessionária.
4. O motor pode ter sido danificado se o nível de óleo estiver abaixo do recomendado. Consulte sua concessionária para uma inspeção.

INFORMAÇÃO

Conduzir com baixa pressão do óleo do motor pode causar danos graves ao motor. Não conduza a motocicleta se a luz indicadora de pressão do óleo acender.

INDICADORES DO PAINEL

Consulte sua concessionária caso ocorra qualquer uma das condições de exibição abaixo.

- A luz indicadora de falha de injeção (veja página 2-15) acende ou pisca
- A luz de falha (FI) aparece (veja página 2-15)
- As mensagens de verificação (veja página 2-19) não se apagam
- A luz indicadora do ABS (veja página 2-12) não reinicia ou volta a acender após retornar ao estado padrão
- A luz indicadora de neutro não acende quando o indicador de posição de marcha está em N (veja página 2-18)
- A luz indicadora de neutro acende enquanto o indicador de marcha mostra 1, 2, 3, 4, 5 ou 6
- O indicador do controle de tração (TC) acende (veja página 2-16)
- O indicador de lembrete de serviço acende (veja página 2-21)
- A luz indicadora de temperatura do líquido de arrefecimento pisca ou permanece acesa e não apaga mesmo com o motor frio (veja página 2-17)
- A luz indicadora de pressão do óleo acende mesmo com a quantidade de óleo adequada

CONDIÇÃO DA MOTOCICLETA

Consulte sua concessionária caso sua motocicleta apresente qualquer uma das condições a seguir:

- O motor não dá partida
- Você sofreu uma queda
- A motocicleta emite um ruído incomum ou apresenta vazamento de fluido
- O desempenho do motor diminuiu ou está fraco
- Há uma queda significativa no nível do fluido de freio, ou é necessário substituir o fluido ou as pastilhas
- O desempenho dos freios está ruim
- Há uma queda significativa no nível do líquido de arrefecimento, ou é necessário substituí-lo
- Não é possível identificar o motivo do fusível ter queimado
- Os pneus estão extremamente desgastados ou precisam ser substituídos



PROCEDIMENTO DE ARMAZENAGEM E LIMPEZA DA MOTOCICLETA

| | |
|-----------------------------------------|-----|
| PROCEDIMENTO DE ARMAZENAMENTO..... | 5-2 |
| PROCEDIMENTO PARA RETORNAR AO USO | 5-3 |
| PREVENÇÃO DE CORROSÃO | 5-4 |
| LIMPEZA DA MOTOCICLETA..... | 5-5 |
| INSPEÇÃO APÓS A LIMPEZA..... | 5-8 |

PROCEDIMENTO DE ARMAZENAGEM E LIMPEZA DA MOTOCICLETA

PROCEDIMENTO DE ARMAZENAMENTO

DESCRIÇÃO

Quando você não pretende utilizar a motocicleta por um longo período, é importante realizar a manutenção antes do armazenamento. Execute a manutenção indicada abaixo:

NOTA: A Suzuki recomenda que você confie este serviço de manutenção a sua concessionária.

MOTOCICLETA

Coloque a motocicleta no descanso lateral sobre uma superfície firme e plana onde ela não possa tombar. Para motocicletas equipadas com descanso central, utilize o descanso central para estacionar.

Lave a motocicleta antes de armazená-la, seque-a e depois cubra-a com uma capa.

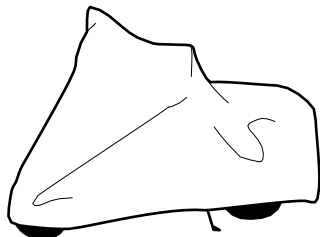

NOTA: Aplique a capa somente após o motor e o escapamento terem esfriado.

COMBUSTÍVEL

1. Encha o tanque de combustível até o topo com combustível misturado com a quantidade de gasolina recomendada pelo fabricante.
2. Ligue o motor por alguns minutos até que a gasolina preencha o sistema de injeção.

MOTOR

1. Drene completamente o óleo do motor e reabasteça o cárter com óleo novo até a boca de enchimento.
2. Cubra a entrada do filtro de ar e a saída do escapamento ou do silenciador com panos molhados de óleo para evitar a entrada de umidade.

NOTA: Para métodos de proteção interna do motor, consulte sua concessionária.

BATERIA

1. Remova a bateria da motocicleta consultando a seção BATERIA.
2. Limpe a parte externa da bateria com sabão neutro e remova corrosão dos terminais e chicote elétrico.
3. Armazene a bateria em um ambiente acima de zero grau.

NOTA: As baterias perdem carga lentamente (autodescarga), por isso remova a bateria da motocicleta e armazene-a em local escuro e bem ventilado. Ao armazenar com a bateria instalada na motocicleta, desconecte o terminal (-).

PNEUS

Ajuste a pressão dos pneus para o valor recomendado e eleve a motocicleta de modo que as rodas dianteira e traseira fiquem fora do chão.

NOTA: Consulte sua concessionária para informações sobre como levantar as rodas dianteira e traseira do chão.

EXTERIOR

- Pulverize todas as peças de vinil e borracha com protetor de borracha.
- Pulverize superfícies não pintadas com produto anticorrosivo.
- Aplique cera automotiva nas superfícies pintadas.

PROCEDIMENTO PARA RETORNAR AO USO

COMO RETORNAR AO USO

1. Limpe toda a motocicleta.
2. Remova os panos com óleo da entrada do filtro de ar e da saída do escapamento.
3. Drene todo o óleo do motor. Instale um novo filtro de óleo e abasteça o motor com óleo novo conforme descrito neste manual.
4. Reinstale a bateria consultando a seção BATERIA.
5. Certifique-se de que a motocicleta esteja devidamente lubrificada.
6. Realize a **INSPEÇÃO ANTES DE PILOTAR** conforme listado neste manual.
7. Dê partida na motocicleta conforme descrito neste manual.

PREVENÇÃO DE CORROSÃO

INFORMAÇÕES IMPORTANTES SOBRE CORROSÃO

Realize manutenção para evitar que a motocicleta enferruje e para prolongar sua vida útil.

Os itens a seguir podem causar corrosão:

- Ar marítimo, estradas não pavimentadas, sal de estrada, umidade e acúmulo de substâncias químicas.
- Danos a peças metálicas ou superfícies pintadas causados por pequenas quedas, impacto de areia, pedras ou outros detritos.

COMO AJUDAR A PREVENIR A CORROSÃO

- Lave sua motocicleta com frequência, pelo menos uma vez por mês. Mantenha a motocicleta o mais limpa e seca possível.
- Remova depósitos de materiais estranhos. Depósitos como sal de estrada, produtos químicos, óleo ou piche, seiva de árvores, fezes de pássaros e resíduos industriais podem danificar o acabamento da motocicleta. Remova esses resíduos o mais rápido possível. Se forem difíceis de limpar, pode ser necessário usar um produto de limpeza adicional. Siga sempre as instruções do fabricante.
- Repare danos no acabamento o mais rápido possível. Examine cuidadosamente sua motocicleta em busca de danos nas superfícies pintadas. Se encontrar lascas ou riscos, retoque imediatamente para evitar o início da corrosão. Se o dano atingir o metal exposto, leve à concessionária para reparo.

- Guarde sua motocicleta em um local seco e bem ventilado. Se você costuma lavar a motocicleta na garagem ou estacioná-la molhada, a umidade dentro da garagem pode ser alta. Essa umidade pode causar ou acelerar a corrosão. Uma motocicleta molhada pode enferrujar mesmo em uma garagem aquecida se a ventilação for insuficiente.
- Cubra sua motocicleta. A exposição ao sol pode desbotar as cores da pintura, peças plásticas e mostradores. Uma capa de motocicleta de alta qualidade e “respirável” ajuda a proteger o acabamento dos raios UV, reduz poeira e poluição no contato com a superfície. A concessionária pode ajudar a escolher a capa correta para sua motocicleta.

NOTA:

- *Aplique cera em todas as áreas da motocicleta antes do armazenamento. Isso evita ferrugem.*
- *Lave a motocicleta com água fria imediatamente após rodar em estradas com sal ou próximo ao mar. Use água fria, pois água quente pode acelerar a corrosão.*

LIMPEZA DA MOTOCICLETA

LAVANDO A MOTOCICLETA

Lavar a motocicleta ajuda a prolongar sua vida útil e a mantê-la em perfeito estado. A aplicação de cera também possibilita identificar anomalias e prevenir falhas. Lave a motocicleta quando ela estiver fria:

1. Remova sujeira e lama da motocicleta com água corrente fria. Você pode usar uma esponja macia ou uma escova. Não utilize materiais duros que possam riscar a pintura.
2. Lave toda a motocicleta com um detergente neutro usando uma esponja ou pano macio. A esponja ou o pano devem ser frequentemente imersos na solução com detergente.

NOTA: Limpe a motocicleta com água fria imediatamente após rodar em estrada com sal ou próximo ao litoral. Certifique-se de usar água fria, pois água quente pode acelerar a corrosão.

3. Após remover completamente a sujeira, enxágue o detergente com bastante água.

NOTA: O detergente usado na lavagem pode afetar negativamente as peças plásticas se não for completamente removido. Certifique-se de enxaguar totalmente todo o detergente após lavar a motocicleta.

4. Depois de enxaguar, seque a motocicleta com um pano ou camurça úmidos e deixe-a secar na sombra.
5. Verifique cuidadosamente danos às superfícies pintadas. Se houver algum dano, adquira tinta de retoque e realize o reparo conforme o procedimento abaixo:

- a. Limpe todas as áreas danificadas e deixe secar.
- b. Mexa a tinta e aplique levemente nos pontos danificados com um pincel pequeno.
- c. Deixe a tinta secar completamente.

AVISO

Colocar um objeto entre a carenagem e o guidão pode afetar negativamente o funcionamento do guidão.

Ao limpar a motocicleta, não coloque nada entre a carenagem e o guidão.

NOTA: A lente do farol pode embaçar após lavar a motocicleta ou rodar na chuva. O embaçamento do farol será eliminado gradualmente quando o farol for ligado. Ao eliminar o embaçamento da lente do farol, mantenha o motor em funcionamento para evitar descarga da bateria.

NOTA: Evite borrifar ou permitir que a água escorra sobre os seguintes locais:

- Interruptor de ignição
- Velas de ignição
- Tampa do tanque de combustível
- Sistema de injeção de combustível
- Cilindros mestres de freio
- Cilindro mestre da embreagem

INFORMAÇÃO

Se a água entrar no escapamento, silenciador, filtro de ar ou componentes elétricos durante a limpeza, isso pode causar falha na partida ou ferrugem.

Tome cuidado para não deixar a água entrar nessas partes durante a limpeza.

INFORMAÇÃO

Aplicar jato de água de alta pressão no radiador pode danificar as aletas de resfriamento.

Tome cuidado ao lavar a área ao redor do radiador.

INFORMAÇÃO

Lavadoras de alta pressão, como as encontradas em lava-rápidos, têm pressão suficiente para danificar partes da sua motocicleta. Isso pode causar ferrugem, corrosão e aumento do desgaste.

Limpadores de peças também podem danificar componentes da motocicleta. Não use lavadoras de alta pressão para limpar sua motocicleta.

Não use limpador de peças no corpo de borboleta e nos sensores do sistema de injeção de combustível.

INFORMAÇÃO

Limpar sua motocicleta com qualquer produto de limpeza alcalino ou ácido forte, gasolina, fluido de freio ou qualquer outro solvente danificará as peças da motocicleta.

Certifique-se de enxaguar completamente todo o detergente com bastante água após lavar a motocicleta.

RODAS

Para manter a aparência das rodas, além da limpeza regular, lave-as com água fria o mais rápido possível após conduzir à beira-mar.

1. Umedeça uma esponja em detergente neutro e remova toda a sujeira.
2. Lave com bastante água fria e, em seguida, seque com um pano macio.

NOTA: As rodas arranham facilmente; portanto, não esfregue ou escove usando pó de polimento, escovas duras ou escovas metálicas.

PEÇAS PLÁSTICAS

Peças plásticas, como a lente do farol, o visor do velocímetro, o para-brisa e as carenagens, são fáceis de danificar. Ao limpar tais peças, lave-as usando água após limpá-las com detergente neutro ou água com sabão e seque-as com um pano macio.

INFORMAÇÃO

Substâncias estranhas podem arranhar ou danificar peças plásticas, como a lente do farol, o visor do velocímetro e o para-brisa.

Não permita que as seguintes substâncias entrem em contato com as peças plásticas mencionadas acima:

- Composto de cera
- Produtos químicos, como agentes removedores de película de óleo ou repelentes
- Detergentes ácidos ou alcalinos
- Fluido de freio, gasolina, álcool ou solventes orgânicos, etc.

TUBOS DE ESCAPAMENTO

Os tubos de escapamento em aço inoxidável podem apresentar marcas de queimadura causadas por óleo e outras sujeiras.

- Usando limpador de cozinha para aço inoxidável, limpe a sujeira com um pano ou esponja, enxágue com bastante água e depois seque com um pano seco.
- Quando ocorrerem marcas de queimadura, esfregue com um composto fino e então remova a sujeira.

NOTA: Embora o calor do escapamento possa causar mudança de cor no tubo de escape, isso não compromete o funcionamento.

INFORMAÇÃO

O tubo de escape, o silenciador e o motor ficam quentes quando o motor está em funcionamento e permanecem quentes após ele ser desligado.

Tocá-los nesse estado pode causar queimaduras.

Não toque no tubo de escape, no silenciador ou no motor até que tenham esfriado.

ENCERANDO A MOTOCICLETA

Após lavar a motocicleta, recomenda-se aplicar cera e polir para proteger ainda mais e embelezar a pintura.

- Utilize somente ceras e polidores de boa qualidade.
- Ao usar ceras e polidores, siga as precauções especificadas pelos fabricantes.

CUIDADOS ESPECIAIS COM PINTURA FOSCA

Não use compostos de polimento nem ceras que contenham agentes de polimento em superfícies com acabamento fosco.

Fazer isso alterará a aparência do acabamento fosco.

Ceras do tipo sólido podem ser difíceis de remover de superfícies com acabamento fosco.

A fricção durante a condução e o excesso de esfregar ou polir uma superfície com acabamento fosco irão alterar sua aparência.

INSPEÇÃO APÓS A LIMPEZA

Descrição

Após secar a motocicleta, aplique graxa. Para ajudar a prolongar a vida útil da sua motocicleta, lubrifique-a conforme indicado na seção “PONTOS DE LUBRIFICAÇÃO”.

Siga os procedimentos da seção “INSPEÇÃO ANTES DE PILOTAR” para verificar se há quaisquer problemas que possam ter surgido durante sua última pilotagem.

AVISO

Operar a motocicleta com os freios molhados pode ser perigoso.

Freios molhados podem não fornecer a mesma capacidade de frenagem que freios secos.

Isso pode levar a um acidente. Teste os freios após lavar a motocicleta, pilotando em baixa velocidade e em um local seguro. Se necessário, acione os freios várias vezes para permitir que o atrito seque as lonas/pastilhas.



INFORMAÇÕES AO CONSUMIDOR

| | |
|------------------------------------------|-----|
| CATALISADOR (CONVERSOR CATALÍTICO) | 6-2 |
| JANELA DE INFORMAÇÕES | 6-3 |
| LOCALIZAÇÃO DO NÚMERO DE SÉRIE | 6-4 |

INFORMAÇÕES AO CONSUMIDOR

CATALISADOR (CONVERSOR CATALÍTICO)

DESCRIÇÃO

O escapamento desta motocicleta contém um conversor catalítico. Esse conversor catalítico atua para reduzir a quantidade de substâncias tóxicas liberadas nos gases de escapamento.

Ajustes inadequados ou manuseio incorreto podem causar combustão incompleta (falha de ignição), fazendo com que a temperatura do conversor catalítico aumente a níveis extremos. Isso pode danificar o conversor catalítico ou outras peças relacionadas.

Embora o conversor catalítico não exija inspeções ou manutenção especial, realize as inspeções e manutenções especificadas do motor.

INFORMAÇÕES

A operação incorreta da motocicleta pode causar danos ao catalisador ou a outros componentes.

Para evitar danos ao catalisador ou a partes relacionadas, siga as seguintes precauções:

- Enquanto a motocicleta estiver em movimento, não acione a chave de ignição nem o interruptor de parada do motor, e não desligue o motor, exceto em uma emergência.
- Não tente dar partida no motor empurrando a motocicleta ou descendo uma ladeira.
- Não dê partida no motor com o cabo da vela removido durante testes de diagnóstico.
- Não deixe o motor funcionando em marcha lenta sem necessidade ou por longos períodos.
- Não utilize todo o combustível do tanque.
- Se o desempenho do motor deteriorar ou estiver ruim, leve sua motocicleta para inspeção em uma concessionária.

JANELA DE INFORMAÇÕES

DESCRIÇÃO

Sua motocicleta está equipada com sistemas de computador embarcado, que monitoram e controlam diversos aspectos do desempenho da motocicleta, incluindo os seguintes:

TIPOS DE DADOS

- Condições do motor, como rotação do motor.
- Condições da transmissão, como posição da marcha.
- Estado de operação, como acelerador, freios (incluindo ABS) e posição da marcha.
- Informações relacionadas a falhas de sistemas computadorizados de qualquer tipo.

NOTA:

- *Os dados registrados variam conforme o tipo de veículo.*
- *Dados de voz não são registrados.*
- *Dependendo das condições de uso, os dados podem não ser registrados em alguns casos.*

DIVULGAÇÃO DE DADOS

A Suzuki Motor Corporation e terceiros contratados pela Suzuki Motor Corporation podem obter e utilizar os dados registrados pelos computadores embarcados para diagnosticar falhas do veículo, realizar pesquisas, desenvolver produtos e melhorar a qualidade.

A Suzuki Motor Corporation e terceiros contratados pela Suzuki Motor Corporation não divulgarão nem fornecerão as informações obtidas a terceiros, exceto nos seguintes casos:

- Quando o usuário do veículo tiver dado consentimento.
- Quando exigido ou permitido por leis e regulamentos, ordem judicial ou outra força legal.
- Quando fornecer dados processados de forma que não permitam a identificação de usuários ou veículos, para uso em instituições de pesquisa, etc., em processamento estatístico, entre outros.

LOCALIZAÇÃO DO NÚMERO DE SÉRIE

DESCRIÇÃO

Registre os números de série do chassi e do motor na próxima página para utilizá-los em procedimentos como a criação de documentos de registro do veículo. Você também precisará desses números para auxiliar sua concessionária quando precisar encomendar peças.

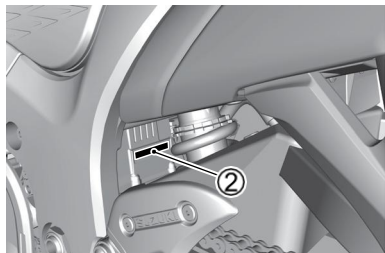
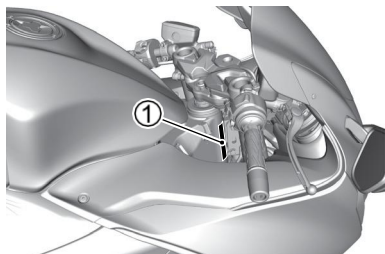

NÚMERO DO CHASSI

O número do chassi (1) está estampado na mesa de direção, conforme mostrado na ilustração. Anote o número do chassi aqui para referência futura.

No. do Chassi:

NÚMERO DE SÉRIE DO MOTOR

O número de série do motor (2) está estampado no conjunto do cárter. Anote o número do motor aqui para referência futura.

No. do Motor:

NÚMERO DA CHAVE

Esta motocicleta vem com duas chaves.

NOTA:

- *Danificar ou perder essas chaves pode gerar custos significativos, portanto, manuseie-as com cuidado.*
- *Guarde a chave reserva em local seguro.*



ESPECIFICAÇÕES GERAIS

DIMENSÕES E PESO EM ORDEM DE MARCHA

| | | |
|-------------------------------------|--------------------|---------------|
| Comprimento total | 2180 mm (85.8 pol) | |
| Largura total | 735 mm (28.9 pol) | |
| Altura total | 1165 mm (45.9 pol) | |
| | 1205 mm (47.4 pol) | com opcionais |
| Distância entre eixos..... | 1480 mm (58.3 pol) | |
| Altura do solo | 125 mm (4.9 pol) | |
| Peso em ordem de marcha (MVOM)..... | 262 kg (578 lbs) | |

MOTOR

| | |
|------------------------------|-----------------------------------------------|
| Tipo..... | Quatro tempos, refrigerado a líquido |
| Número de cilindros..... | 4 |
| Diâmetro | 81.0 mm (3.189 pol) |
| Curso..... | 65.0 mm (2.559 pol) |
| Cilindrada | 1340 cm ³ (81.8 pol ³) |
| Taxa de compressão | 12.5 : 1 |
| Sistema de combustível..... | Injeção eletrônica |
| Filtro de ar | Elemento de papel |
| Sistema de partida | Elétrico |
| Sistema de lubrificação..... | Cárter úmido |

TRANSMISSÃO

| | |
|------------------------------------------|-----------------------------|
| Embreagem | Tipo multi disco, úmida |
| Transmissão..... | 6 marchas |
| Padrão de troca de marchas..... | 1- Para baixo, 5- Para cima |
| Redução primária | 1.596 (83/52) |
| Relação de marchas, 1 ^a | 2.615 (34/13) |
| 2 ^a | 1.937(31/16) |
| 3 ^a | 1.526 (29/19) |
| 4 ^a | 1.285 (27/21) |
| 5 ^a | 1.136 (25/22) |
| 6 ^a | 1.043 (24/23) |
| Redução final | 2.388 (43/18) |
| Corrente de transmissão | RKGB50GSVZ5, 114 elos |

CHASSI

| | |
|------------------------------------|------------------------------------------|
| Suspensão dianteira | Telescópica, mola cilíndrica, a óleo |
| Suspensão traseira | Braço oscilante, mola cilíndrica, a óleo |
| Curso da suspensão dianteira | 120 mm (4.7 pol) |
| Curso da roda traseira | 140 mm (5.5 pol) |
| Ângulo de direção | 30° (direita e esquerda) |
| Caster..... | 23° 00' |
| Rastro (Trail) | 90 mm (3.54 pol) |
| Raio de giro | 3.3 m (10.8 pés) |
| Freio dianteiro | Disco duplo |
| Freio traseiro..... | Disco simples |
| Pneu dianteiro..... | 120/70ZR17M/C (58W) |
| Pneu traseiro..... | 190/50ZR17M/C (73W) |

ELÉTRICA

| | |
|---------------------------------------------------------|--------------------------------------|
| Tipo de ignição | Ignição eletrônica (transistorizada) |
| Vela de ignição | DENSO IU27D |
| | NGK CR9EIA-9 |
| Bateria | 12V 40.3 kC(11.2 Ah)/10 HR |
| Gerador | Gerador A.C. trifásico |
| Fusível principal | 30A |
| Fusíveis | 7.5/7.5/10/10/10/10/15/15A |
| Fusível do ABS | 15/30A |
| Farol | LED |
| Luz de posição | LED |
| Luz indicadora de direção dianteira | LED |
| Luz indicadora de direção traseira | LED |
| Luz da placa | LED |
| Luz de freio / lanterna | LED |
| Iluminação do painel de instrumentos | LED |
| Luz de indicador de falha | LED |
| Luz de aviso mestre | LED |
| Luz de pressão do óleo | LED |
| Luz de temperatura do líquido de Arrefecimento | LED |
| Luz de indicador do ABS | LED |
| Luz do indicador de direção | LED |
| Luz do ponto morto | LED |
| Luz do farol alto | LED |
| Luz do controle de tração | LED |
| Luz do tacômetro (rpm do motor) | LED |
| Luz do indicador de combustível | LED |

CAPACIDADES

| | |
|------------------------------------|------------------------------|
| Tanque de combustível | 20.0 L (5.3/4.4 US/Imp. gal) |
| Óleo do motor, Troca de óleo | 3200 ml (3.4/2.8 US/Imp. qt) |
| Com troca do filtro | 3400 ml (3.6/3.0 US/Imp. qt) |
| Revisão geral | 4100 ml (4.3/3.6 US/Imp. qt) |
| Líquido de arrefecimento | 2900 ml (3.1/2.9 US/Imp. qt) |

INDICAÇÕES MOTUL

Recomendamos os produtos Motul, que se destacam pela tecnologia avançada e eficiência em lubrificação, proteção e manutenção de componentes mecânicos, contribuindo para a durabilidade e a performance dos nossos sistemas

ÓLEO DE MOTOR

Recomendamos óleo de motor MOTUL. A MOTUL oferece óleos de alta performance para diferentes necessidades, que garantem proteção superior, com características específicas para diferentes modelos e tipo de uso.



MOTUL 5100 10W-40 4T

| SAE | API | JASO |
|-------|-----|-----------|
| 10W40 | SP | MA2(2023) |

Lubrificante semissintético com tecnologia Technosynthese® reforçado com Ester, ideal para o uso diário e urbano. Proporciona excelente proteção contra desgaste, estabilidade térmica e ótimo custo-benefício, sendo perfeito para motos de média cilindrada



MOTUL 7100 10W-40 4T

| SAE | API | JASO |
|-------|-----|-----------|
| 10W40 | SP | MA2(2023) |

Lubrificante 100% sintético reforçado com Ester, desenvolvido para motos de alta performance. Garante máxima proteção, resistência em condições extremas e maior limpeza interna do motor, sendo ideal para uso esportivo e viagens longas.

LÍQUIDO DE ARREFECIMENTO

A MOTUL oferece fluidos de arrefecimento para otimizar a dissipação de calor e manter a temperatura ideal do motor, garantindo desempenho e confiabilidade durante a pilotagem.



MOTUL MOTOCOOL EXPERT

Líquido de arrefecimento baseado em monoetilenoglicol com Tecnologia de Ácidos Orgânicos Híbridos (HOAT) desenvolvido para as ligas de alumínio leves usadas em sistemas de arrefecimento de motocicletas. O produto, pronto para uso, possui características anticorrosivas e não ataca vedações, mangueiras de borracha e peças de plástico.



MOTUL DOT 3&4 (Classe FMVSS II6 DOT 3 / II6 DOT 4)

A MOTUL oferece fluidos de freio e embreagem de alta performance para garantir resposta precisa e máxima segurança, proporcionando controle e eficiência durante a pilotagem.

Para todos os tipos de freios de acionamento hidráulico e sistemas de embreagem que requeiram DOT 4 e DOT 3 conforme as recomendações dos fabricantes.

ÍNDICE

| | | | |
|-------------------------------------------------------------------------------------------------|-----------|----------------------------------------------------------------------------------------|-----------|
| A | | F | |
| ABS | 1-13 | FAIXA VERMELHA | 2-11 |
| AJUSTE DA SUSPENSÃO | 2-89 | FEIXE DE LUZ DO FAROL | 3-51 |
| AMORTECEDOR DE DIREÇÃO | 3-7 | FERRAMENTAS | 3-7 |
| ASSENTO DIANTEIRO / SUPORTES DE CAPACETE / SUPORTE PARA DOCUMENTOS | 2-88 | FILTRO DE AR | 3-16 |
| ASSENTO TRASEIRO E TRAVA DO ASSENTO | 2-87 | FILTRO DE ÓLEO DO MOTOR | 3-24 |
| B | | FLUIDO DE EMBREAGEM | 3-35 |
| BATERIA | 3-13, 5-2 | FLUIDO DE FREIO | 3-36 |
| BUJÃO DE DRENAGEM DE ÓLEO DO MOTOR | 3-23 | FREIOS | 3-36 |
| C | | FUSÍVEIS | 3-52 |
| CABO DO ACELERADOR | 3-29 | FUSÍVEL PRINCIPAL | 3-53 |
| CARENAGEM | 3-8 | I | |
| CATALISADOR (CONVERSOR CATALÍTICO) | 6-2 | INDICADOR DE LEMBRETE DE SERVIÇO | 2-21 |
| CHAVE DE IGNIÇÃO | 2-69 | INDICADOR DE POSIÇÃO DE MARCHA | 2-36 |
| COBERTURA DO QUADRO | 3-9 | INDICADOR DE RPM DO MOTOR | 2-13 |
| COMANDOS DO GUIDÃO | 2-5 | INDICADOR DO ASSISTENTE DE LADEIRA | 2-21 |
| COMBUSTÍVEL | 1-17, 5-2 | INDICADOR DO SISTEMA DE CONTROLE DE ANTI-ELEVAÇÃO | 2-55 |
| CONECTOR DE DIAGNÓSTICO | 3-56 | INDICADOR DO SISTEMA LAUNCH CONTROL (CONTROLE DE ARRANCADA) | 2-57 |
| CONTROLE DE ARRANCADA (LAUNCH CONTROL) | 2-58 | INTERRUPTOR DA LUZ DO FREIO TRASEIRO | 3-40 |
| CORRENTE DE TRANSMISSÃO | 3-31 | INTERRUPTOR DE INDICADOR DE DIREÇÃO / INTERRUPTOR DE DESLIGAMENTO DO MOTOR | 2-73 |
| CONTROLE DE CRUZEIRO | 2-59 | INTERRUPTOR DO CONTROLE DE CRUZEIRO | 2-60 |
| D | | INTERRUPTOR DO FAROL ALTO/BAIXO / INTERRUPTOR DE LAMPEJO | 2-72 |
| DESCANÇO LATERAL / DESCANSOS | 2-89 | INTERRUPTOR DO MOTOR DE PARTIDA / INTERRUPTOR DE PISCA- ALERTA | 2-74 |
| DESCANÇO LATERAL / SISTEMA DE INTERTRAVAMENTO DE IGNIÇÃO | 3-45 | J | |
| E | | JANELA DE INFORMAÇÕES .. | 2-23, 6-3 |
| EM CASO DE SUPERAQUECIMENTO (LUZ DE TEMPERATURA DO LÍQUIDO DE ARREFECIMENTO ACENDE) | 4-3 | | |
| EMBREAGEM | 3-35 | | |
| EXTERIOR | 5-3 | | |

| | |
|-------------------------------------------------------------------------------------------|-----------|
| L | |
| LÂMPADAS..... | 3-51 |
| LCD..... | 2-7 |
| LÍQUIDO DE ARREFECIMENTO DO MOTOR..... | 3-26 |
| LISTA DE INDICADORES DO SISTEMA DE ASSISTÊNCIA À PILOTAGEM..... | 2-22 |
| LOCALIZAÇÃO DO NÚMERO DE SÉRIE..... | 6-4 |
| LOCALIZAÇÃO DOS COMPONENTES..... | 2-2 |
| LUBRIFICAÇÃO..... | 3-12 |
| LUZ INDICADORA DE AVISO GERAL..... | 2-13 |
| LUZ INDICADORA DE COMBUSTÍVEL..... | 2-11 |
| LUZ INDICADORA DE CONTROLE DE TRAÇÃO "TC"..... | 2-16 |
| LUZ INDICADORA DE FALHA DA INJEÇÃO..... | 2-15 |
| LUZ INDICADORA DE FAROL ALTO..... | 2-18 |
| LUZ INDICADORA DE NEUTRO..... | 2-18 |
| LUZ INDICADORA DE PRESSÃO DO ÓLEO..... | 2-17 |
| LUZ INDICADORA DO ABS..... | 2-12 |
| M | |
| MANETE DE EMBREAGEM..... | 2-86 |
| MANETE DE FREIO..... | 2-85 |
| MANGUEIRA DE COMBUSTÍVEL..... | 3-30 |
| MANGUEIRA DO RADIADOR..... | 3-28 |
| MEDIDOR DE CONSUMO INSTANTÂNEO DE COMBUSTÍVEL..... | 2-27 |
| MEDIDOR DE CONSUMO MÉDIO DE COMBUSTÍVEL..... | 2-26 |
| MEDIDOR DE TEMPERATURA AMBIENTE..... | 2-20 |
| MEDIDOR DE TEMPERATURA DO LÍQUIDO DE ARREFECIMENTO DO MOTOR..... | 2-17 |
| MOTOCICLETA / MOTOR..... | 5-2 |
| N | |
| NÚMERO DO CHASSI / NÚMERO DO MOTOR..... | 6-4 |
| O | |
| ODÔMETRO / ODÔMETRO PARCIAL (TRIP)..... | 2-25 |
| ÓLEO DO MOTOR..... | 3-19 |
| P | |
| PAINEL DE INSTRUMENTOS..... | 2-10 |
| PASTILHAS DE FREIO..... | 3-38 |
| PEÇAS PLÁSTICAS..... | 5-6 |
| PEDAL DE CÂMBIO..... | 3-40 |
| PEDAL DE FREIO TRASEIRO..... | 2-85 |
| PNEUS..... | 3-41, 5-3 |
| PROCEDIMENTO DE OPERAÇÃO DO SISTEMA "QUICK SHIFT" / PROCEDIMENTO DE TROCA DE MARCHAS..... | 2-82 |
| Q | |
| QUADRO DE MANUTENÇÃO..... | 3-4 |
| QUANDO A LUZ INDICADORA DE PRESSÃO DO ÓLEO ACENDE DURANTE A CONDUÇÃO..... | 4-4 |
| R | |
| REABASTECIMENTO..... | 2-79 |
| RELÓGIO..... | 2-18 |
| RODA DIANTEIRA..... | 3-47 |
| RODA TRASEIRA..... | 3-49 |
| RODAS..... | 5-6 |
| ROTAÇÃO DE MARCHA LENTA DO MOTOR..... | 3-29 |
| S | |
| SELETOR DE MODO DE POTÊNCIA (PW)..... | 2-51 |
| SERVICE (SERVIÇO)..... | 2-49 |
| SISTEMA DE CONTROLE ANTI-ELEVAÇÃO (LF)..... | 2-54 |
| SISTEMA DE CONTROLE DE TRAÇÃO MOTION TRACK..... | 2-52 |
| SISTEMA DE QUICK SHIFT BIDIRECIONAL (QS)..... | 2-56 |
| SISTEMA SUZUKI EASY START..... | 2-77 |
| SUSPENSÃO DIANTEIRA..... | 2-89 |
| SUSPENSÃO TRASEIRA..... | 2-92 |

T

| | |
|---------------------------------------------|------|
| TACÔMETRO | 2-11 |
| TAMPA DO TANQUE DE COMBUSTÍVEL | 2-79 |
| TANQUE DE COMBUSTÍVEL | 3-10 |
| TELA PRINCIPAL | 2-8 |
| TROCA DE MARCHAS | 2-81 |
| TROCA DO ÓLEO DO MOTOR E DO FILTRO | 3-23 |
| TUBOS DE ESCAPAMENTO..... | 5-7 |

V

| | |
|----------------------------|------|
| VELA DE IGNIÇÃO | 3-16 |
| VELOCÍMETRO | 2-17 |
| VISOR DE DIAGNÓSTICO | 2-19 |
| VOLTÍMETRO | 2-26 |

Termos e Condições

Concessão de garantia:

Os reparos em garantia deverão ser executados em qualquer concessionária autorizada JTA e compreendem o reparo e a substituição gratuita das peças defeituosas, desde que não excluídas pelas observações constantes abaixo:

- a) Qualquer reclamação ou serviço dentro do período de garantia, é necessário apresentar o presente Certificado de Garantia, acompanhado da Nota Fiscal de compra do veículo zero km.
- b) A JTA atenderá a motocicleta/motoneta em garantia através de suas concessionárias autorizadas, onde será efetuada a análise por parte do departamento de serviços pós-venda da JTA do componente sob suspeita de defeito.
- c) Se for constatada a deficiência de material ou fabricação, o serviço será efetuado gratuitamente, com exceção de custos de transporte de motocicleta/motoneta, de peças e materiais não cobertos pela garantia.
- d) A JTA tem exclusividade nos pareceres e não autoriza outra pessoa ou entidade a se responsabilizar ou julgar qualquer defeito apresentado durante a vigência da garantia.
- e) A substituição ou reparo, em qualquer circunstância, será de peça defeituosa e outras estritamente necessárias. Em hipótese alguma haverá substituição de conjuntos e subconjuntos se não forem necessários tecnicamente, tampouco a substituição da motocicleta/motoneta.
- f) Quando a solicitação de garantia, deverá ser apresentada à concessionária a motocicleta/motoneta e nunca a peça sob suspeita de defeito separadamente.
- g) As peças substituídas em garantia passam a ser de propriedade JTA.
- h) A JTA não se responsabiliza por lucros cessantes ou gastos decorrentes do tempo em que a motocicleta/motoneta ficar imobilizada para a execução de qualquer serviço, inclusive os realizados em garantia.

Itens não cobertos pela garantia:

Manutenção: As despesas relativas à reposição de itens de manutenção correrão por conta exclusiva do proprietário, inclusive no período de garantia. São considerados itens de manutenção os componentes ou produtos utilizados para execução nas revisões periódicas. Abaixo alguns exemplos:

- a) Calços de ajuste de válvulas, juntas, guarnições, retentores, anéis de vedação e vela de ignição, dentro outros.
- b) Custos de filtros, lubrificantes, líquidos de radiador, combustíveis, materiais de limpeza, dentre outros.

Desgaste natural:

Componentes que sofrem desgaste natural em função do uso deverão ser periodicamente substituídos, de acordo com a "Tabela de Manutenção" ou conforme avaliação das concessionárias autorizadas JTA.

Estes componentes estão cobertos apenas pela garantia legal de 90 (noventa) dias para vícios de fabricação ou montagem. Após este período, todas as despesas na substituição desses componentes são de responsabilidade do proprietário, não acobertados pela presente garantia.

- a) Desgaste natural de peças e conjuntos decorrentes da utilização da motocicleta/motoneta, tais como pneus, câmaras de ar, lâmpadas, corrente de transmissão, pinhão, coroa, baterias, componentes do sistema de freio (discos, sapatas, cabos, pastilhas e cubos da roda) discos de embreagem, amortecedores e cabos em geral.
- b) Descoloração ou alteração na tonalidade das superfícies (ex.: escapamento, tampas do motor, discos do freio e cubos das rodas).
- c) Desgaste, superaquecimento ou sobrecarga no uso no sistema de embreagem ou correia do CVT.
- d) Oxidação/corrosão, provenientes da utilização, maresia, exposição a ambiente corrosivo, lavagem incorreta ou com produtos agressivos.
- e) Descoloração ou alteração de tonalidade de peças plásticas.
- f) Ocorrências que não afetam a segurança ou o funcionamento normal da motocicleta/motoneta, segundo a JTA (ex.: leves sinais de vazamento de óleo, leves tendências direcionais e ruídos mecânicos).
- g) Danos de qualquer natureza decorrentes da utilização inadequada da motocicleta/motoneta (ex.: excesso de peso, impactos, etc.).
- h) Danos ocasionados pelo uso de combustível ou lubrificantes não especificados ou de baixa qualidade ou fora dos limites de abastecimento.
- i) Danos ocasionados por produtos ou procedimentos de limpeza e conservação inadequadas (origem química ou mecânica).
- j) Serviços de ajuste e limpeza, ocorrem por conta do proprietário.
- k) Defeitos e/ou danos gerais causados por tempo prolongado sem utilização (ex. bateria descarregada, pneus deformados ou com rachaduras, injetores obstruídos, bomba de combustível travada, etc.).
- l) Trincas, manchas condensação de vapor de água ou infiltrações, causadas por ação extrema de lavagem e/ou manuseio.
- m) Danos ao motor causados pela aspiração de água durante a pilotagem em terreno alagado.
- n) Danos gerais causados pelo não respeito às instruções de utilização, pilotagem e conservação descritas no "Manual do proprietário".
- o) Danos ao sistema elétrico decorrentes do uso de acessórios não originais (alarmes, rastreadores, farol auxiliar, lâmpadas LED) ou auxílio externo para partida, etc.
- p) Desgaste por atrito de uso (assento, manoplas, pedaleiras, manetes, pedais, cavaletes, tanque de combustível, carenagem, etc.)

Termos e Condições

Outras exclusões de garantia:

- a) Falhas dos sistemas de controle de emissões e de combustível causadas por alterações, acidentes, uso inadequado ou utilização de aditivos não incorporados ao combustível, especificação discordante da estabelecida pelo ANP (Agência Nacional de Petróleo) para uso automotivo, incluindo-se contaminação ou adulteração.
- b) Falhas ou danos devidos à utilização de lubrificantes, combustíveis, fluidos ou gases não especificados nesse manual.
- c) Os pneus podem sofrer impactos em obstáculo, buracos, gulas ou sarjetas que podem ocasionar cortes e rompimentos dos cordéis internos dos pneus ou das bandas laterais, inutilizando-os. Os primeiros sintomas dessa avaria são: Desbalanceamento, vibrações, esvaziamento, estouro ou surgimento de bolhas, estas avarias não são causadas por defeitos, portanto, não são cobertas por garantia. Mesmo quando os pneus, dentro de sua vida útil, forem mantidos com a pressão correta e alinhados/balanceados corretamente, produzem um ruído característico durante a pilotagem, o que é considerado absolutamente normal.
- d) Balanceamento e alinhamento das rodas e pneus, desde que não sejam necessários como parte de um reparo em garantia.
- e) Recarga da bateria.
- f) Danos causados por pedras, granizos, cavaco, maresia, dentre outros da mesma natureza.
- g) Danos por condições ambientais, fenômenos de natureza e/ou de produtos não recomendados.
- h) Prejuízos ou despesas decorrentes de custos com transporte, hospedagem, refeição, hospitais e atrasos, dentre outros da mesma natureza.
- i) Condensação de vapor de água dentro de componentes como os faróis, lanternas e painel de instrumentos devido a variação térmica em condições de presença elevada de umidade ou lavagem da motocicleta/motoneta com peças aquecidas ou a lavagem com jato direcionado aos respiros das respectivas peças.
- j) Motocicletas/motonetas com pintura fosca não devem ser polidas com ceras ou polidores, pois isto causará a degradação da pintura.
- k) A longo prazo, o uso de ceras e limpadores à base de silicone provocam deterioração do material plástico. Não utilize produtos que contenham silicone em peças plásticas, especialmente nos faróis, lanternas, para-brisas e painel de instrumentos que poderão apresentar fissuras. Plásticos de coloração escura poderão apresentar descoloração.
- l) Estacionar sua motocicleta/motoneta próximo a fontes, piscinas ou áreas com a presença de cloro poderá causar corrosão das partes metálicas.
- m) Estacionar sua motocicleta/motoneta próximo a fontes de calor como por exemplo o escapamento de uma outra motocicleta ou um forno poderá causar deformação das partes plásticas.

Extinção de garantia:

A JTA cancelará a garantia caso:

- a) Não houver o cumprimento das recomendações descritas no "Manual do Proprietário" e no presente "Termo de Garantia".
- b) Ocorrer adulteração no hodômetro (Quilometragem).
- c) Motocicleta/motoneta for utilizada além das capacidades estabelecidas, tais como: Excesso de passageiros, de carga e reboque.
- d) Ocorrer sinistros causados por fenômenos naturais e/ou agente externo, tais como incêndios, imersão total ou parcial em alagamentos, acidentes, roubos, etc.
- e) Reparo ou qualquer revisão não realizada ou realizada fora das concessionárias autorizadas JTA, mesmo que seja um reparo de sinistro autorizado por seguradora.
- f) Revisões e Tolerâncias:
1ª revisão: tolerância de ± 300 km e de -10 a +30 dias corridos.
Demais revisões: tolerância de ± 300 km e de -30 a +30 dias corridos.
Revisão próxima ao vencimento de 2 anos: tolerância de ± 300 km e de -30 a 0 dias corridos.
- g) For utilizado qualquer óleo lubrificante de motor com viscosidade diferente da SAE 10W40 e especificações inferiores a API-SL e JASO MA2, ou qualquer tipo de aditivo for adicionado ao óleo lubrificante de motor.
- h) Forem utilizados filtro de óleo e de ar não originais.
- i) Seja constatado o uso incorreto da motocicleta/motoneta ou utilização desta em qualquer tipo de competição, ou manobras radicais.
- j) Forem feitas quaisquer alterações de características da motocicleta/motoneta não previstas ou autorizadas expressamente pelo fabricante.
- k) For constatada a instalação, o uso ou a adaptação de peças ou acessórios não originais.
- l) For constatado avaria no item reclamado.
- m) O item reclamado tiver sido removido e/ou desmontado fora de uma concessionária autorizada JTA.
- n) Haja utilização frequente da motocicleta/motoneta em cidades litorâneas e constatado a não utilização de cuidados especiais, tais como lavagem da motocicleta/motoneta com água doce e sabão neutro imediatamente após o uso, além de lubrificar a mesma, para se evitar o acúmulo de sal e com isso a oxidação das partes metálicas da motocicleta/motoneta. Lembramos que não é considerado condição normal de uso a utilização da motocicleta/motoneta em regiões litorâneas, pois o contato com a água do mar e/ou maresia causa oxidação nas partes metálicas da motocicleta.

Responsabilidade da Concessionária:

- Preencher o certificado e Check List de garantia com todos os dados necessários.
- Explicar ao proprietário suas responsabilidades e sua importância quanto às manutenções.
- Certificar-se de que todos os reparos e inspeções foram efetuados conforme as especificações da JTA.

A JTA reserva-se ao direito de alterar os termos desta garantia, bem como os seus produtos, a qualquer tempo

A SUZUKI - J. TOLEDO reserva-se o direito de conceder a extensão do prazo de garantia legal para o total de 24 meses (sendo 3 meses de garantia legal e mais 21 meses de garantia contratual) às motocicletas adquiridas a partir do ano/modelo 2024/2025, com faturamento de 01/04/2025 em diante (sendo de 12 meses a garantia total das motocicletas adquiridas antes dessa data e sem limite de quilometragem). Desde que o cliente esteja de acordo que o prazo de atendimento das reclamações em garantia serão de até 90 dias e somente será concedida a garantia se forem executadas as revisões periódicas estipuladas na Tabela de Manutenção e atendido os requisitos preestabelecidos, mediante a apresentação deste certificado com os quadros correspondentes às revisões já vencidas devidamente preenchidas e assinadas pela concessionária autorizada SUZUKI - J. TOLEDO no território nacional.

CONTROLE DA POLUIÇÃO SONORA

Este veículo atende as exigências das legislações vigentes de controle da poluição sonora para veículos automotores (Resolução n° 02/1993, complementada pela Resolução n° 268/2000 do conselho nacional do meio ambiente – CONAMA). O limite máximo de ruído para fiscalização de veículos em circulação é:

95,6 dB(A) / 4.850 rpm

Conforme NBR-9714

CONTROLE DA POLUIÇÃO DO AR

Este veículo atende as exigências do programa de controle da poluição do ar por motocicletas e veículos similares – Promot. Conforme artigo 6° da Resolução CONAMA n° 432/201, os valores de CO, HC e velocidade angular do motor em marcha lenta com base nos valores comprovados no ensaio de certificação são:

| | Valor Recomendado | Valor Medido |
|---------------------|------------------------------|---------------------|
| Marcha lenta | 1.150 ± 150 rpm | 1.150 rpm |
| Gás | | |
| CO | Abaixo de 5.000 (ppm) | 0,00ppm |
| HC | Abaixo de 50 (ppm) | 0,10 ppm |

Ainda que a velocidade angular do motor em marcha lenta (rotação em marcha lenta) seja observada, os valores aferidos podem sofrer alterações, devido condições adversas, entre elas; utilização incorreta do veículo, combustível de baixa qualidade, manutenção não conforme e a não utilização de peças originais. Este manual possui informações fundamentais para o correto e melhor desempenho de seu veículo, além de contribuir com a preservação do meio ambiente. Siga rigorosamente as recomendações deste.

ASSISTÊNCIA AO PROPRIETÁRIO

COMO AGIR CASO SUA MOTOCICLETA APRESENTE ALGUM PROBLEMA TÉCNICO

A Suzuki J Toledo se preocupa não só em oferecer motocicletas de excelente qualidade, economia e desempenho, mas também em mantê-las em perfeitas condições de uso, contando para isso com uma rede de assistência técnica – as concessionárias Autorizadas Suzuki J Toledo e postos de serviços. Por isso, se sua motocicleta apresentar algum problema técnico proceda da seguinte forma:

- 1- Dirija-se a uma Concessionária Autorizada Suzuki J Toledo para que o problema apresentado seja corrigido.
- 2- Persistindo o problema e se o atendimento for considerado insatisfatório dirija-se ao Gerente de Serviços da Concessionária.
- 3- Caso o problema não tenha sido solucionado, apesar dos procedimentos anteriores, entre em contato com a:

J TOLEDO SUZUKI MOTOS DO BRASIL
DEPARTAMENTO DE SERVIÇOS
AV. PREFEITO LUIZ LATORRE, 4950
CEP: 13209-430 – JUNDIAÍ – SP
e-mail: atendimento@suzukimotos.com.br

que tomará as providências necessárias.



Escaneie o QR Code ao lado para acessar o **Manual Básico de Segurança no Trânsito**,
Ou acesse:
<https://suzukimotos.com.br>

Use Sempre



PEÇAS ORIGINAIS SUZUKI

**USE SOMENTE PEÇAS
ORIGINAIS SUZUKI.
ASSIM VOCÊ ESTARÁ
ASSEGURANDO VIDA
LONGA PARA SUA
MOTOCICLETA.**



SUZUKI MOTOS DO BRASIL

J TOLEDO DA AMAZÔNIA

Original preparado por Suzuki Motor Corporation



**PRODUZIDO NO
POLO INDUSTRIAL
DE MANAUS**

