

V-STRON 800 DIE

V-STRON 800

[DL800DERC/DEUC/RQ/UQ]

MANUAL DO PROPRIETÁRIO



Este manual deve ser considerado parte permanente da sua moto e deve permanecer na moto quando esta for vendida ou transferida para um novo proprietário ou operador. O manual contém informações e instruções de segurança importantes que devem ser lidas com atenção antes de operar a moto.

PREFÁCIO

Motociclismo é um dos esportes mais excitantes que existe. Para que você aproveite ao máximo, é muito importante estar totalmente familiarizado com as informações contidas nesse Manual de Proprietário antes de pilotar a motocicleta.

O cuidado e a manutenção adequada que a sua motocicleta precisa estão descritos neste manual. Ao seguir essas instruções você estará garantindo uma vida útil longa e livre de problemas para a sua motocicleta. Seu concessionário conta com técnicos experientes, treinados para fornecer à sua motocicleta o melhor serviço possível, utilizando as ferramentas e os equipamentos adequados.

Todas as informações, ilustrações e especificações contidas nesse manual estão baseadas nos dados mais atualizados do produto disponíveis na data da sua publicação.

Devido a aperfeiçoamentos ou outras mudanças, podem haver algumas diferenças entre as informações desse manual e a sua motocicleta. A Suzuki reserva-se o direito de introduzir alterações a qualquer momento.

Cabe salientar que este manual aplica-se à todas as especificações que podem ter variações de acordo com o mercado local e aborda todos os equipamentos. No entanto o seu modelo pode ter uma padronização diferente da exibida neste manual.

SUZUKI MOTOR CORPORATION

IMPORTANTE

IMPORTANTES INFORMAÇÕES DE AMACIAMENTO PARA SUA MOTO

Os primeiros 1600 km são os mais importantes da vida da sua moto. O amaciamento correto durante este período ajuda a assegurar a máxima vida útil e o melhor desempenho da sua nova moto. As peças Suzuki são fabricadas com materiais de alta qualidade e as peças têm tolerâncias estreitas. Um amaciamento correto permite que as peças se ajustem umas nas outras de forma adequada.

A fiabilidade e o desempenho da motocicleta dependem do cuidado especial e das cautelas durante o período de amaciamento.

É especialmente importante evitar usar o motor de forma que exponha os componentes internos a um aquecimento excessivo.

Consulte a seção AMACIAMENTO para recomendações específicas durante este período.

⚠️ AVISO / ⚠️ CUIDADO / INFORMAÇÃO / NOTA

Leia este manual e siga as instruções com atenção.

Para destacar informações especiais, o símbolo ⚠️ e as palavras **AVISO**, **CUIDADO**, **INFORMAÇÃO** e *NOTA* têm significados especiais.

Tenha atenção especial às mensagens destacadas por estas palavras de sinalização:

⚠️ AVISO

Indica um perigo em potencial que pode provocar morte ou lesões graves.

⚠️ CUIDADO

Indica um perigo em potencial que pode provocar lesões moderadas ou ligeiras.

INFORMAÇÃO

Indica um perigo em potencial que pode provocar danos ao veículo ou nos equipamentos.

NOTA: Indica informações especiais que facilitam a manutenção ou tornam mais claras as instruções.



CONTEÚDO

INFORMAÇÕES DE SEGURANÇA	1
CONTROLES, EQUIPAMENTOS E AJUSTES	2
INSPEÇÃO E MANUTENÇÃO	3
SOLUÇÃO DE PROBLEMAS	4
PROCEDIMENTO DE ARMAZENAMENTO E LIMPEZA DA MOTOCICLETA	5
INFORMAÇÕES AO CONSUMIDOR	6
ESPECIFICAÇÕES	
INDICANÇÕES MOTUL	
ÍNDICE	

INFORMAÇÕES DE SEGURANÇA

DIRETRIZES DE SEGURANÇA	1-2
PRECAUÇÕES DE PILOTAGEM	1-14
SOBRE OS FREIOS	1-19
DIRETRIZES DE COMBUSTÍVEL.....	1-23
USO DE ACESSÓRIOS E CARREGAMENTO	1-26
MODIFICAÇÕES.....	1-30

INFORMAÇÕES DE SEGURANÇA

DIRETRIZES DE SEGURANÇA

ACIDENTES PODEM SER EVITADOS

Por favor, siga as precauções básicas descritas neste capítulo sobre o uso diário e garanta que conduza com cuidado.

Para evitar acidentes, preste sempre a máxima atenção ao conduzir.

- Os acidentes de motocicleta por vezes ocorrem porque outros condutores não o detectam. Tenha cuidado com o seguinte ao conduzir:
 - Esteja ciente de que os acidentes ocorrem frequentemente quando um carro se aproxima de frente com uma motocicleta.
 - Não circule nos pontos cegos de outros condutores.
- Não vire bruscamente o guidão nem conduza com uma só mão, pois isso pode causar derrapagens ou quedas.

- Para minimizar lesões causadas por quedas ou acidentes, use equipamento de proteção, como capacetes e luvas. Para obter informações sobre o equipamento e vestuário adequados, consulte "VESTUÁRIO DE PROTEÇÃO" na página 1-5.
- Ao conduzir, segure o guidão com as duas mãos e mantenha os pés nas pedaleiras. Os passageiros devem segurar o corpo do condutor firmemente com as duas mãos, ou agarrar a alça do banco ou o bagageiro, se equipado, e colocar os pés nas pedaleiras traseiras.
- Os acessórios que utiliza com a sua motocicleta e a forma como carrega a sua bagagem na moto podem criar perigos. A aerodinâmica, a condução, o equilíbrio e ângulo de inclinação podem ser afetados, e a suspensão e os pneus podem ficar sobrecarregados. Leia a seção "USO DE ACESSÓRIOS E CARREGAMENTO" na página 1-26.

Etiquetas na motocicleta

Leia e siga todas as etiquetas na motocicleta. Certifique-se de que compreende todas as etiquetas.

Não remova nenhuma etiqueta da motocicleta.

Grau de severidade dos danos e resumo

O nível de severidade da etiqueta afixada na motocicleta é indicado pelo símbolo de aviso  e pela cor de fundo na parte superior da etiqueta (1).

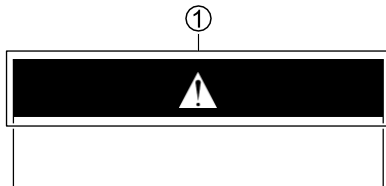

AVISO: com fundo laranja

Indica um potencial perigo, se manuseado incorretamente (não seguido), pode resultar em lesões graves ou fatais.

CUIDADO: com fundo amarelo

Indica um potencial perigo, se manuseado incorretamente (não seguido), pode resultar em lesões moderadas ou leves.

Checagens de rotina e inspeções periódicas

Para evitar acidentes ou avarias, certifique-se de realizar verificações de rotina e inspeções periódicas.

Se a motocicleta fizer um som incomum, cheirar estranho ou vazar fluídos, faça uma inspeção na sua concessionária. Para obter informações sobre verificações de rotina e inspeções periódicas, consulte "INSPEÇÃO E MANUTENÇÃO" na página 3-2.

AVISO

Conduzir em alta velocidade, aumenta a possibilidade de perda de controle da motocicleta, que pode resultar em acidente.

Sempre conduza na velocidade adequada ao terreno, visibilidade, condições da pista, sua experiência e habilidade.

AVISO

Se você remover mesmo uma das mãos ou pés da motocicleta, pode reduzir sua capacidade de controlar o veículo. Isso pode fazer você perder o equilíbrio e cair da motocicleta. Pode se machucar ou causar um acidente.

Mantenha sempre as duas mãos no guidão e os dois pés nas pedaleiras da motocicleta durante a operação.

VESTUÁRIO DE PROTEÇÃO

Descrição

Tanto o piloto quanto o passageiro devem usar capacetes, assim como roupas e equipamentos de proteção que ofereçam alto nível de segurança.

Consulte as informações abaixo ao adquirir estes equipamentos.



Para reduzir o risco de lesões:

- Use capacete, proteção para os olhos e roupas protetoras.
- Leia o manual do proprietário com atenção.

Capacete

- Use sempre o capacete e ajuste a alça firmemente. Escolha um capacete que se ajuste confortavelmente à sua cabeça, mas não exerça pressão excessiva.
- Use sempre uma viseira ou óculos de proteção. Estes itens protegem o campo de visão do vento e também protegem os olhos contra insetos no ar, poeira e pequenas pedras lançadas por veículos à sua frente.



AVISO

Se você não usar capacete, tem um risco maior de morte ou ferimentos graves em um acidente. Se usar um capacete que não se ajuste corretamente ou que não esteja firmemente preso, ele pode não fornecer a proteção para a qual foi projetado.

O piloto e o passageiro devem usar um capacete que se ajuste corretamente e esteja firmemente preso.

Vestuário para pilotagem

- Use equipamentos de proteção e roupas que ofereçam um alto nível de proteção. Use blusas de manga longa e calças compridas, de cores claras e chamativas, que exponham o mínimo de pele possível. Isso reduzirá o impacto de eventos inesperados no corpo. Roupas folgadas ou extravagantes podem ser desconfortáveis e inseguras ao pilotar sua motocicleta. Escolha roupas de pilotagem de boa qualidade.
- Use sempre luvas. Luvas feitas de couro resistentes à fricção são adequadas.
- Use calçados que facilitem a operação dos controles da motocicleta e que cubram seus tornozelos.
- Quando necessário, use jaquetas e calças equipadas com proteções.



AVISO

Se a pessoa no assento traseiro usar uma jaqueta ou casaco longo, ela pode tampar a luz traseira ou as luzes indicadoras de direção. Isso é perigoso, pois os veículos que seguem atrás podem não percebê-lo.

As pessoas que viajam no assento traseiro devem evitar o uso de jaquetas ou casacos longos, se possível. Se usar essas peças, posicione as laterais da roupa sob as nádegas para que não tampe a luz traseira ou as luzes indicadoras de direção.

Vestuário de um passageiro

Um passageiro precisa da mesma proteção que o piloto, incluindo um capacete e roupas adequadas.

O passageiro não deve usar cadarços longos ou calças folgadas que possam se prender na roda ou na corrente.

SITUAÇÕES ESPECIAIS EXIGEM CUIDADOS ESPECIAIS

Dia com vento

Ao pilotar com vento lateral forte, que pode ocorrer na entrada de túneis, em pontes ou ao ultrapassar ou ser ultrapassado por caminhões grandes, a motocicleta pode ser desviada pela força do vento.

Controle sua velocidade e segure firme o guidão.



AVISO

Ventos laterais repentinos, que podem ocorrer ao ser ultrapassado por veículos maiores, na saída de túneis ou em áreas montanhosas, podem fazer você perder o controle da motocicleta.

Reduza sua velocidade e fique atento à possibilidade de ventos laterais repentinos.

Dia de chuva, Dia de neve

- Quando a superfície da estrada estiver molhada, irregular ou com baixa aderência, freie com cuidado. A distância de frenagem aumenta em dias chuvosos. Evite áreas viárias pintadas, bueiros e áreas com aparência oleosa, pois podem ser especialmente escorregadias. Tome cuidado extra em cruzamentos ferroviários, grelhas de metal e pontes. Quando começa a chover, qualquer óleo ou graxa na estrada sobe à superfície da água. Estacione e aguarde alguns minutos até que esta película de óleo seja lavada antes de pilotar. Sempre que houver dúvida sobre as condições da estrada, reduza a velocidade!

- Reduza a velocidade antes de entrar em curvas. Nessas situações, a tração disponível entre seus pneus e a superfície da estrada é limitada. Quando estiver inclinado em uma curva, evite frear. Endireite a moto antes de frear.

NOTA: Depois que a motocicleta for lavada ou quando tiver passado por poças d'água, os freios podem ter menor aderência. Se os freios estiverem com baixa aderência, circule em baixa velocidade prestando bastante atenção à frente e à traseira da motocicleta, acionando os freios suavemente até que eles respondam firmemente.



AVISO

Frear excessivamente quando a aderência estiver limitada fará com que seus pneus derrapem, possivelmente resultando em perda de controle direcional ou fazendo com que você e sua motocicleta caiam. Freie com cuidado quando a aderência estiver limitada.

Vias Alagadas

Não circule com sua motocicleta em vias alagadas. Se for extremamente necessário circular em uma via alagada, vá devagar verificando a operação dos freios. Após trafegar em uma via alagada, solicite ao seu concessionário que verifique os seguintes itens:

- Eficiência dos freios
- Conectores e fiações molhados, e presença de água no compartimento da bateria
- Lubrificação inadequada dos rolamentos, etc.
- Nível e aparência do óleo do motor (se o óleo estiver esbranquiçado, há água no óleo e uma troca é necessária)

INFORMAÇÃO

Circular com a motocicleta em vias alagadas pode fazer com que o motor pare de funcionar e pode causar falhas em componentes elétricos e danos ao motor. Não circule com sua motocicleta em vias alagadas.

CONHEÇA SEUS LIMITES

Sempre pilote dentro dos limites das suas próprias habilidades. Conhecer esses limites e permanecer dentro deles ajudará você a evitar acidentes.

Uma das principais causas de acidentes envolvendo apenas uma motocicleta (e nenhum outro veículo) é entrar em uma curva em velocidade excessiva. Antes de entrar em uma curva, ajuste a velocidade de inclinação adequadamente baixa e um ângulo de inclinação apropriado.

Mesmo em vias retas, pilote a uma velocidade que seja apropriada para o tráfego, visibilidade e condições da pista, para sua motocicleta e para sua experiência.

Pilotar uma motocicleta com segurança exige que suas habilidades mentais e físicas estejam totalmente presentes na experiência. Você não deve tentar operar um veículo motorizado, especialmente um de duas rodas, se estiver cansado ou sob a influência de álcool ou outras drogas.

Álcool, drogas ilegais e até mesmo alguns medicamentos prescritos e de venda livre podem causar sonolência, perda de coordenação, perda de equilíbrio e, especialmente, perda do bom senso. Se você estiver cansado ou sob a influência de álcool ou outras drogas, **POR FAVOR, NÃO PILOTE** sua motocicleta.

PRATIQUE LONGE DO TRÂNSITO

Sua habilidade de pilotagem e seu conhecimento mecânico formam a base para práticas seguras de condução.

Sugerimos que você pratique a pilotagem de sua motocicleta em uma situação sem tráfego até estar totalmente familiarizado com sua máquina e seus controles.

TRANSPORTANDO PASSAGEIRO

Esta motocicleta tem capacidade para duas pessoas.

Não tente pilotar transportando mais de um passageiro. Tentar fazer isso é muito perigoso.

Como transportar um passageiro

Transportar um passageiro, quando feito corretamente, é uma ótima maneira de compartilhar a alegria de pilotar uma motocicleta. Você terá que alterar um pouco seu estilo de pilotagem, pois o peso extra do passageiro afetará a dirigibilidade e a frenagem.

Você também pode precisar ajustar as pressões dos pneus e a suspensão; consulte as seções Pressão dos Pneus e Carga e Suspensão para obter mais detalhes.

- **PRESSÃO DOS PNEUS E CARGA:**
(👉 3-59)
- **AJUSTE DA SUSPENSÃO:**
(👉 2-115)
- **LIMITE DE CARGA:** (👉 1-28)

Antes de convidar alguém para ser seu passageiro, você precisa estar totalmente familiarizado com a operação da motocicleta.

Certifique-se de que os passageiros entendam o seguinte antes de andarem com você.

- O passageiro deve sempre segurar na sua cintura ou quadris, ou na alça do banco ou no bagageiro, se equipado.
- Peça ao seu passageiro para não fazer movimentos bruscos. Quando você inclinar para fazer uma curva, o passageiro deve inclinar-se junto com você.
- O passageiro deve sempre manter os pés nas pedaleiras, mesmo quando você parar no semáforo. Para ajudar a prevenir queimaduras, avise seu passageiro para não encostar no tubo de escape ou silencioso ao montar ou desmontar da sua motocicleta.

SOBRE O MONÓXIDO DE CARBONO

Para evitar intoxicação por monóxido de carbono, ligue o motor em um local bem ventilado.

Contido nos gases de escape, o monóxido de carbono é um gás incolor e inodoro, sendo portanto difícil de ser percebido.



AVISO

Os gases de escape contêm monóxido de carbono, um gás perigoso que é difícil de detectar por ser incolor e inodoro. Inalar monóxido de carbono pode causar morte ou ferimentos graves.

Nunca ligue o motor ou o deixe funcionando em ambientes fechados ou onde haja pouca ou nenhuma ventilação.

SEJA CONSCIENTE NO TRÂNSITO

Sempre respeite os limites de velocidade, as leis locais e as regras básicas de trânsito.

Dê um bom exemplo para os outros demonstrando uma atitude cortês e um estilo de pilotagem responsável.

CONCLUSÃO

Para evitar acidentes, são necessários cautela e julgamento apropriados ao ambiente. Além do estado do tráfego, da via e do clima, a condição da motocicleta também muda.

Adicionalmente, o movimento de outros veículos é difícil de prever, portanto, esteja sempre atento.

Circunstâncias além do seu controle podem levar a um acidente.

Você precisa se preparar para o inesperado usando capacete e outros equipamentos de proteção, e aprendendo técnicas de frenagem de emergência e desvio para minimizar os danos para você e para sua motocicleta.

PRECAUÇÕES DE PILOTAGEM

AMACIAMENTO

Descrição

Os primeiros 1.600 km são os mais importantes na vida da sua motocicleta.

A operação adequada durante este período de amaciamento ajudará a garantir a vida útil máxima e o melhor desempenho da sua nova motocicleta.

Durante o período de amaciamento, evite marcha lenta desnecessária, aceleração ou desaceleração súbita, mudanças bruscas de direção e frenagens repentinas.

As diretrizes a seguir explicam os procedimentos corretos de amaciamento.

Recomendação de Rotação Máxima do Motor

A tabela abaixo mostra a recomendação de rotação máxima do motor durante o período de amaciamento.

Inicial	800 km	Abaixo de 4500 r/min
Intermediário	1600km	Abaixo de 7000 r/min
Final	1600 km	Abaixo da Zona Vermelha

Varie a rotação do motor

Varie a rotação do motor durante o período de amaciamento. Isso permite que as peças sejam "carregadas" (auxiliando o processo de assentamento) e depois "descarregadas" (permitindo que as peças esfriem). Embora seja essencial colocar algum estresse nos componentes do motor durante o amaciamento, você deve ter cuidado para não sobrecarregar o motor excessivamente.

Amaciamento dos pneus novos

Pneus novos precisam de amaciamento adequado para garantir o desempenho máximo, assim como o motor.

Assente a superfície da banda de rodagem aumentando gradualmente os ângulos de inclinação nas curvas durante os primeiros 160 km antes de tentar o desempenho máximo.

Evite acelerações bruscas, curvas fechadas e frenagens fortes nos primeiros 160 km.



AVISO

A falha em realizar o amaciamento dos pneus pode causar derrapagem e perda de controle.

Tenha cuidado extra ao pilotar com pneus novos. Execute o amaciamento adequado dos pneus conforme descrito nesta seção e evite acelerações bruscas, curvas fechadas e frenagens fortes nos primeiros 160 km.

Atente-se a primeira e mais crítica manutenção

A inspeção dos primeiros 1.000 km ou dos primeiros 2 meses é o serviço mais importante que sua motocicleta receberá. Durante o período de amaciamento, todos os componentes do motor se ajustam e se assentam entre si. A manutenção exigida como parte da revisão inicial inclui a correção de todos os ajustes, o reaperto de todos os parafusos e a substituição do óleo contaminado.

A realização dessa revisão no prazo adequado ajuda a garantir a máxima vida útil e o melhor desempenho do motor.

*NOTA: A inspeção dos primeiros 1.000 km deve ser realizada conforme descrito na seção **INSPEÇÃO E MANUTENÇÃO** deste Manual do Proprietário. Dê atenção especial às mensagens de **CUIDADO** e **INFORMAÇÃO** dessa seção.*

EM SUBIDAS E DESCIDAS

Pilotagem em ladeiras

- Ao subir ladeiras íngremes, a motocicleta pode começar a perder velocidade e demonstrar falta de potência. Neste momento, você deve reduzir para uma marcha mais baixa para que o motor volte a operar em sua faixa de potência normal. Troque de marcha rapidamente para evitar que a motocicleta perca força.
- Ao descer uma ladeira longa e íngreme, use a compressão do motor para auxiliar os freios, reduzindo para uma marcha mais baixa. A aplicação contínua dos freios pode superaquecê-los e reduzir sua eficácia.
- Tome cuidado para não permitir que o motor acelere excessivamente (atingindo o limitador de rotação) ao descer uma ladeira.



AVISO

A aplicação contínua dos freios por um longo tempo pode superaquecê-los e reduzir sua eficácia, o que pode resultar em um acidente.

Reduza a velocidade suficientemente antes de se aproximar de uma ladeira.

INFORMAÇÃO

Manter a motocicleta parada usando o acelerador e a embreagem em ladeiras pode danificar a embreagem da motocicleta.

Use os freios para parar a motocicleta em ladeiras.

ESTACIONANDO

Como estacionar

Para evitar roubo, certifique-se de travar o guidão e remover a chave ao sair da motocicleta. Consulte "INTERRUPTOR DE IGNIÇÃO" na página 2-86.

- Estacione a motocicleta em um local onde não interfira no tráfego.
- Não estacione ilegalmente.
- Não toque no tubo de escape, silenciador ou motor quando o motor estiver funcionando ou por algum tempo após ser desligado.
- Estacione a motocicleta em um local plano e vire o guidão completamente para a esquerda. Evite estacionar com o guidão virado para a direita.
- Estacione a motocicleta em um local onde outras pessoas não toquem no tubo de escape, silenciador ou motor.
- Quando for inevitável estacionar a motocicleta em uma superfície instável, como inclinação, cascalho, superfície irregular ou solo macio, tenha cuidado ao incliná-la ou movê-la.



AVISO

O catalisador instalado no silenciador aquece a uma temperatura muito alta e pode causar incêndios se colocado em proximidade com material inflamável quando a motocicleta estiver estacionada. Ao estacionar, verifique se não há material inflamável, como grama seca, madeira, papel ou óleo nas proximidades.



CUIDADO

Tubos de escape e silenciadores quentes podem causar queimaduras graves.
O tubo de escape ou silenciador permanecerá suficientemente quente para causar queimaduras por algum tempo após o motor ser desligado. Estacione a motocicleta onde pedestres ou crianças não tenham probabilidade de tocar no tubo de escape ou silenciador.

NOTA:

- *Se a motocicleta for ser estacionada no descanso lateral em uma leve inclinação, a frente da motocicleta deve ficar voltada para cima da ladeira para evitar que ela role para frente e saia do descanso lateral. Você pode deixar a motocicleta engatada na 1ª marcha para ajudar a evitar que ela role para fora do descanso lateral. Coloque em ponto morto antes de ligar o motor.*
- *Se um dispositivo antifurto opcional, como um cadeado em U, trava de disco de freio ou corrente for usado para evitar roubo, certifique-se de removê-lo antes de mover a motocicleta.*

AO EMPURRAR A MOTOCICLETA

Desligue a chave de ignição ao empurrar a motocicleta.

SOBRE OS FREIOS

O QUE É ABS?

O ABS é um dispositivo que controla a frenagem durante a pilotagem para evitar o travamento das rodas.

O acionamento dos freios será feito da mesma forma que em uma motocicleta sem o ABS.

O ABS controla a pressão dos freios eletronicamente. Este sistema monitora a velocidade de rotação das rodas e opera para evitar o travamento das rodas reduzindo a pressão dos freios quando o travamento é detectado.

Nenhuma operação de frenagem especial é necessária, pois o ABS opera continuamente, exceto em baixas velocidades, abaixo de 8 km/h, e quando a bateria está descarregada. O manete e o pedal do freio vibram suavemente quando o ABS é ativado para evitar o travamento das rodas durante a frenagem.

Isso não é uma anormalidade. Continue aplicando os freios.

A distância de frenagem com ABS pode ser maior do que a de uma motocicleta sem ABS, dependendo de erros de julgamento, operação incorreta e condições da superfície da estrada e do clima. Não se torne excessivamente dependente do ABS.

O ABS pode não funcionar corretamente se os pneus forem substituídos por pneus não especificados.

Para garantir o funcionamento correto do ABS, use apenas os pneus especificados na dianteira e traseira. Consulte "PNEUS" na página 3-56.

Para esta motocicleta, é possível alterar o nível de intervenção do controle do ABS. Você pode selecionar entre os modos listados abaixo:

- Traseiro-OFF (V-STROM 800DE)
- Modo-1
- Modo-2

Para detalhes sobre o nível de intervenção do ABS, consulte “Modo ABS” na página 2-58.

NOTA: Em algumas situações, uma motocicleta com ABS pode exigir uma distância de parada maior em superfícies soltas ou irregulares do que uma motocicleta equivalente sem ABS. Além disso, como em uma motocicleta sem ABS, quanto mais escorregadia a superfície, maior a distância de frenagem.



AVISO

A falha em usar bom senso com o ABS pode ser perigosa. O ABS não pode compensar condições ruins da estrada, mau julgamento ou operação inadequada dos freios.

Lembre-se de que o ABS não compensará julgamento inadequado, técnicas de frenagem incorretas ou a necessidade de reduzir a velocidade em estradas ruins ou em condições climáticas adversas.

COMO USAR O SISTEMA DE FREIO

1. Gire o punho do acelerador em direção contrária a você (fechando) para fechar completamente o acelerador.
2. Aplique os freios dianteiro e traseiro de forma uniforme e ao mesmo tempo.
3. Reduza as marchas à medida que a velocidade diminui.
4. Selecione o ponto morto com o manete de embreagem acionado (posição desengatada) quando a motocicleta estiver quase completamente parada.



AVISO

Pilotos inexperientes tendem a subutilizar o freio dianteiro. Isso pode causar uma distância de frenagem excessiva e levar a um acidente. Usar apenas o freio dianteiro ou traseiro pode causar derrapagem e perda de controle.

Aplique ambos os freios de forma uniforme e ao mesmo tempo.



AVISO

Freiar bruscamente em superfícies molhadas, soltas, irregulares ou outras superfícies escorregadias pode causar o deslizamento da roda e a perda do controle.

Freie suavemente em superfícies escorregadias ou irregulares.



AVISO

Frenagens bruscas ou reduções repentinas de marcha podem comprometer a estabilidade de condução e causar derrapagens laterais ou quedas.

Evite frenagens bruscas e reduções repentinas de marcha desnecessárias.

É necessário extremo cuidado ao conduzir em vias escorregadias ou mal conservadas, especialmente ao inclinar a motocicleta.



AVISO

Seguir outro veículo muito de perto pode causar uma colisão.

Conforme a velocidade aumenta, a distância de frenagem necessária aumenta progressivamente.

Mantenha sempre uma distância de frenagem segura entre você e o veículo à sua frente.



AVISO

Frear bruscamente durante uma curva pode causar derrapagem da roda, perda de controle e/ou queda.

Freie antes de iniciar a curva.



AVISO

Frear durante uma curva pode ser perigoso, independentemente de sua motocicleta ter ABS ou não.

O ABS não pode controlar derrapagens laterais que ocorrem ao frear bruscamente numa curva, e essas derrapagens podem causar perda de controle.

Reduza a velocidade suficientemente em linha reta antes de iniciar a curva e evite frear, exceto levemente, durante a curva.

DIRETRIZES DE COMBUSTÍVEL

Utilize gasolina premium sem chumbo. O uso de gasolina premium sem chumbo prolonga a vida útil das velas de ignição e das peças do sistema de escapamento.

Gasolina premium sem chumbo

**Capacidade do tanque de combustível:
20.0 L**

NOTA:

- *O motor deste modelo foi projetado para usar gasolina premium sem chumbo.*
- *Se o motor apresentar algum problema, como falta de aceleração ou potência insuficiente, a causa pode ser o combustível. Nesse caso, tente mudar para um outro posto de gasolina. Se a situação não melhorar com a troca, consulte seu concessionário.*

Recomendação para combustíveis oxigenados

Combustíveis oxigenados que atendam aos requisitos descritos abaixo podem ser usados em sua motocicleta sem comprometer a Garantia Limitada do Veículo Novo ou a Garantia do Sistema de Controle de Emissões.

NOTA: Combustíveis oxigenados são combustíveis que contêm aditivos transportadores de oxigênio, como álcool.

Misturas Gasolina/Etanol

Misturas de gasolina sem chumbo e etanol, estão comercialmente disponíveis em algumas áreas.

Use gasolina comum ou aditivada comercializada no Brasil, que contém entre 22% e 30% de etanol anidro, conforme especificações da ANP

NOTA:

- *Para ajudar a minimizar a poluição do ar, a Suzuki recomenda o uso de combustíveis oxigenados.*
- *Certifique-se de que qualquer combustível oxigenado que você utilizar possua os índices de octanagem recomendados.*
- *Se você não estiver satisfeito com a dirigibilidade da sua motocicleta ao usar um combustível oxigenado, ou se ocorrer "batida de pino" no motor, experimente outro posto de combustível, pois existem diferenças entre postos de combustíveis.*

INFORMAÇÃO

Gasolina derramada que contém álcool pode danificar as superfícies pintadas da sua motocicleta.

Tome cuidado para não derramar combustível ao abastecer o tanque. Limpe imediatamente qualquer gasolina derramada.

INFORMAÇÃO

Não utilize gasolina com chumbo.

O uso de gasolina com chumbo faz com que o catalisador funcione incorretamente.

USO DE ACESSÓRIOS E CARREGAMENTO

ACESSÓRIOS

Como escolher

A instalação de acessórios inadequados pode causar acidentes. Recomenda-se o uso de acessórios genuínos Suzuki para garantir uma condução segura. O concessionário Suzuki pode instalar acessórios adequados para a sua motocicleta. Consulte o seu concessionário Suzuki ao instalar acessórios.

Além disso, ao fixar acessórios, certifique-se de que estejam dentro da capacidade de carga.

Para informações sobre a capacidade de carga, consulte “CARREGAMENTO” na página 1-28.



AVISO

A instalação inadequada de acessórios ou a modificação da motocicleta pode causar alterações na dirigibilidade, o que pode levar a um acidente.

- Nunca use acessórios impróprios e certifique-se de que quaisquer acessórios utilizados estejam instalados corretamente.
- Instale e use-os de acordo com suas instruções.
- Se tiver alguma dúvida, entre em contato com seu concessionário.

Diretrizes para instalação de acessórios

- Instale acessórios que afetam a aerodinâmica, como carenagem, para-brisa, encostos, bagageiros e malas, o mais baixo possível, o mais próximo da motocicleta e o mais próximo do centro de gravidade quanto for viável. Verifique se os suportes de montagem e outros hardware de fixação estão rigidamente montados.
 - Certifique-se de garantir a altura livre do solo e o ângulo de inclinação adequados. Verifique se o acessório não interfere na operação da suspensão, direção ou outros controles.
 - Acessórios instalados no guidão ou na área da suspensão dianteira podem criar sérios problemas de estabilidade. Este peso extra fará com que a motocicleta responda menos ao controle de direção. O peso também pode causar oscilações na dianteira e levar a problemas de instabilidade.
- Não reboque um reboque ou sidecar. Esta motocicleta não foi projetada para rebocar um reboque ou sidecar.
 - Alguns acessórios podem dificultar a obtenção da posição de pilotagem correta ou afetar negativamente a usabilidade. Verifique se você consegue manter a posição de pilotagem correta.
 - Utilize apenas acessórios elétricos que não excedam a capacidade do sistema elétrico da motocicleta. Sobrecargas severas podem danificar a fiação elétrica ou criar situações perigosas. Utilize acessórios genuínos Suzuki.

CARREGAMENTO

Limite de carga

- Carregar a motocicleta afetará suas características de manuseio e segurança.
- Nunca exceda o Peso Bruto Total do Veículo (P.B.T.) desta motocicleta. O P.B.T. é o peso combinado máximo da motocicleta, acessórios, carga útil, piloto e passageiro. Ao selecionar seus acessórios, leve em consideração o peso do piloto, bem como o peso dos acessórios. O peso adicional dos acessórios pode não apenas criar uma condição de pilotagem insegura, mas também afetar a estabilidade.

V-STROM 800DE

P.B.T.: 430 kg (948 lbs)

Com a pressão dos pneus (frios)

Dianteiro: 225 kPa (2.25 kgf/cm², 33 psi)

Traseiro: 280 kPa (2.80 kgf/cm², 41 psi)

V-STROM 800

P.B.T.: 430 kg (948 lbs)

Com a pressão dos pneus (frios)

Dianteiro: 250 kPa (2.50 kgf/cm², 36 psi)

Traseiro: 290 kPa (2.90 kgf/cm², 42 psi)



AVISO

Sobrecarregar ou carregar de forma inadequada pode causar perda de controle da motocicleta e um acidente.

Siga os limites e diretrizes de carregamento descritos neste manual.

Diretrizes de Carregamento

Esta motocicleta é projetada principalmente para transportar pequenos itens quando você não estiver pilotando com um passageiro. Siga as diretrizes de carregamento abaixo:

- Ao carregar bagagem no assento traseiro, fixe-a firmemente com elásticos próprios para essa função, etc. Não sobrecarregue com bagagem.
- Balanceie a carga entre os lados esquerdo e direito da motocicleta e prenda-a com segurança.
- Mantenha o peso da carga baixo e o mais próximo possível do centro da motocicleta.
- Ajuste a configuração da suspensão conforme necessário.
- Não prenda itens grandes ou pesados no guidão, na suspensão dianteira ou no para-lama traseiro.
- Não instale compartimentos de bagagem, caixas de carga ou outros itens que se projetem para fora da traseira da motocicleta.

- Verifique se ambos os pneus estão inflados corretamente com a pressão especificada para as suas condições de carga. Consulte "PRESSÃO DOS PNEUS E CARGA" 3-59.
- O carregamento inadequado da sua motocicleta pode reduzir sua capacidade de equilibrar e pilotar a motocicleta. Pilote mais devagar ao transportar bagagem ou com acessórios instalados.



AVISO

Se a bagagem tocar em um tubo de escapamento, silenciador ou motor quente, pode causar incêndio na bagagem ou na motocicleta.

Ao carregar bagagem na motocicleta, não permita que ela toque em partes quentes.



AVISO

Colocar objetos no espaço atrás da carenagem pode interferir na direção e causar perda de controle.

Não transporte nenhum objeto no espaço atrás da carenagem.

MODIFICAÇÕES

Não realize modificações inadequadas. Modificações relacionadas à estrutura ou ao funcionamento desta motocicleta podem prejudicar sua dirigibilidade, aumentar o ruído de escapamento ou até mesmo reduzir a vida útil do veículo. Além de infringirem a legislação, tais modificações podem causar transtornos a terceiros.

Modificações na motocicleta não são cobertas pela garantia.

- Esta motocicleta atende às normas de emissões. Ela está equipada com um conversor catalítico que limpa os gases de escape. A modificação do silenciador pode resultar no não cumprimento das normas de emissões. Consulte um concessionário Suzuki ao substituir o silenciador.
- Os silenciadores possuem a marca “Suzuki” gravada, indicando que se tratam de peças genuínas Suzuki.
- Não realize ajustes no motor por conta própria nem remova componentes. Consulte um concessionário Suzuki para informações sobre ajustes do motor.
- Recomendamos o uso de peças genuínas Suzuki, bem como óleos e lubrificantes especificados/recomendados para esta motocicleta. As peças genuínas são rigorosamente inspecionadas e fabricadas para atender às especificações das motocicletas Suzuki.
- Respeite os limites de carga ao fixar bagagens ou acessórios à motocicleta.





CONTROLES, EQUIPAMENTOS E AJUSTES

DIAGRAMA DE LAYOUT E NOMES DOS COMPONENTES (ÍNDICE DE IMAGENS)	2-2
PAINEL DE INSTRUMENTOS.....	2-26
CONFIGURAÇÕES DO SISTEMA DE ASSISTÊNCIA À CONDUÇÃO.....	2-51
CONFIGURAÇÕES DE INFORMAÇÕES.....	2-67
CONFIGURAÇÕES DE EXIBIÇÃO	2-72
INTERRUPTOR DE IGNIÇÃO.....	2-86
INTERRUPTORES DO GUIDÃO	2-90
PARTIDA DO MOTOR	2-95
CAVALETES	2-101
ABASTECIMENTO	2-102
TROCA DE MARCHAS	2-105
MANETE DE FREIO	2-112
PEDAL DO FREIO TRASEIRO	2-113
ASSENTO.....	2-114
AJUSTE DA SUSPENSÃO	2-115
PARA-BRISA.....	2-127
TOMADA USB	2-128
BAGAGEIRO TRASEIRO.....	2-130

CONTROLES, EQUIPAMENTOS E AJUSTES

DIAGRAMA DE LAYOUT E NOMES DOS COMPONENTES (ÍNDICE DE IMAGENS) LOCALIZAÇÃO DOS COMPONENTES

Ao redor do guidão (V-STROM 800DE)

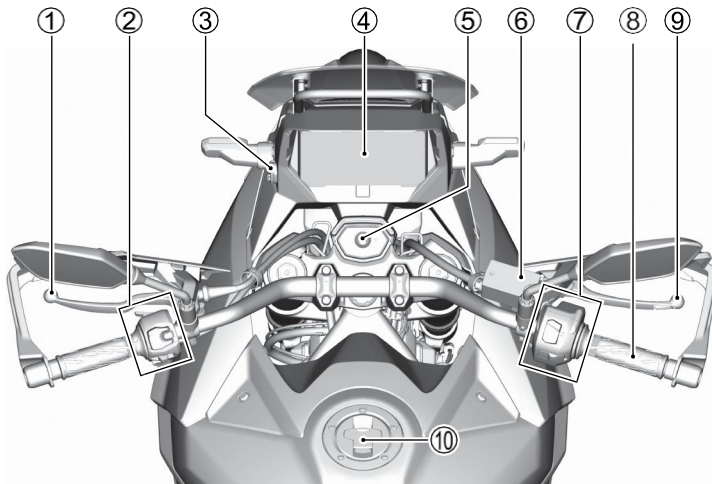

Ao redor do guidão (V-STROM 800DE)

1. Manete de embreagem (☞ 3-44)
2. Interruptores do punho esquerdo (☞ 2-14)
3. Tomada USB (☞ 2-128)
4. Painel de instrumentos (☞ 2-26)
5. Interruptor de ignição (☞ 2-86)
6. Reservatório de fluido de freio dianteiro (☞ 3-46)
7. Interruptores do punho direito (☞ 2-14)
8. Punho de acelerador
9. Manete de freio dianteiro (☞ 2-112)
10. Tampa do tanque de combustível (☞ 2-102)

Vista do lado esquerdo (V-STROM 800DE)

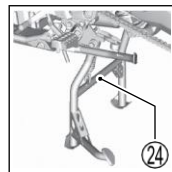
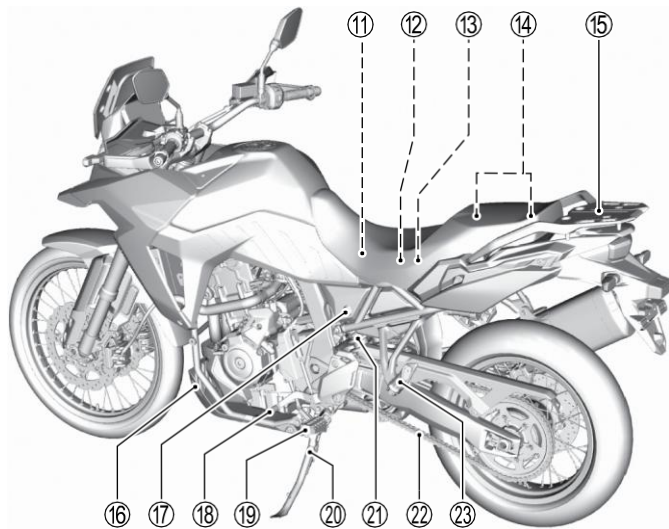

Vista do lado esquerdo (V-STROM 800DE)

11. Filtro de ar (☞ 3-16)
12. Bateria (☞ 3-12)
13. Fusíveis (☞ 3-81)
14. Ferramentas (☞ 3-10)
15. Bagageiro traseiro (☞ 2-130)
16. Reservatório do líquido de arrefecimento do motor (☞ 3-34)
17. Trava do assento (☞ 2-114)
18. Pedal de câmbio (☞ 2-105) (☞ 3-54)
19. Pedaleiras
20. Descanso lateral (☞ 2-101)
21. Dreno do filtro de ar (☞ 3-22)
22. Corrente de transmissão (☞ 3-39)
23. Pedaleiras do passageiro
24. Cavalete central (☞ 2-102)

Vista lateral direita (V-STROM 800DE)

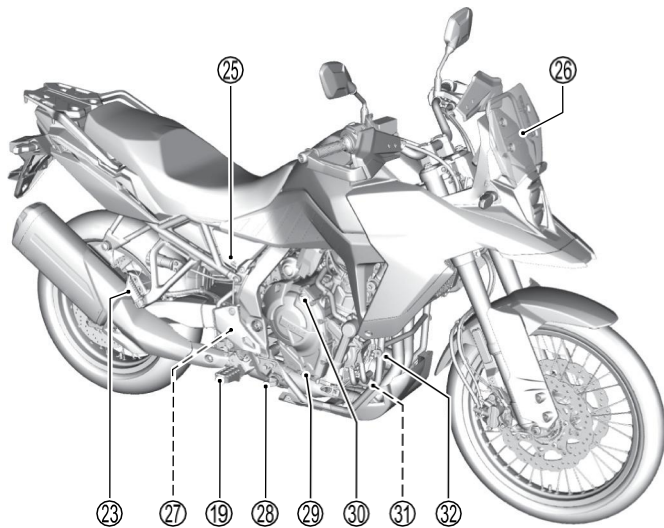

Vista lateral direita (V-STROM 800DE)

- 25. Reservatório do fluido do freio traseiro (☞ 3-46)
- 26. Para-brisa (☞ 2-129)
- 27. Interruptor da luz do freio traseiro (☞ 3-54)
- 28. Pedal do freio traseiro (☞ 2-113) (☞ 3-51)
- 29. Visor de inspeção do óleo do motor (☞ 3-26)
- 30. Tampa de enchimento do óleo do motor (☞ 3-27)
- 31. Bujão de dreno de óleo do motor (☞ 3-28)
- 32. Filtro de óleo do motor (☞ 3-28)

Ao redor do guidão (V-STROM 800)

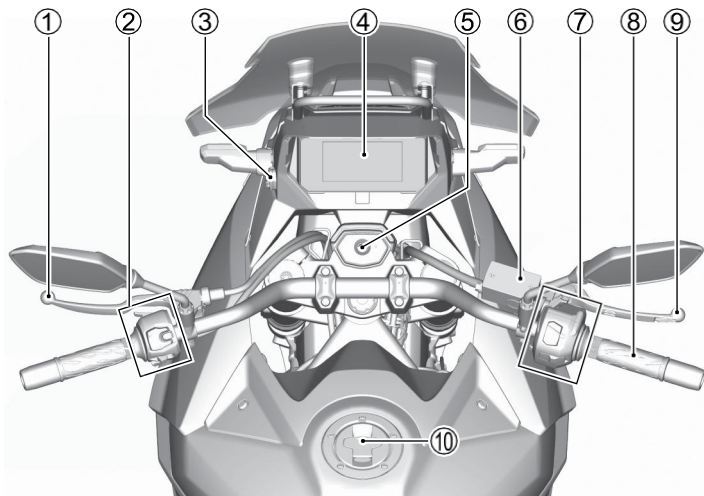

Ao redor do guidão (V-STROM 800)

1. Manete de embreagem (☞ 3-44)
2. Interruptores do punho esquerdo (☞ 2-14)
3. Tomada USB (☞ 2-128)
4. Painel de instrumentos (☞ 2-26)
5. Interruptor de ignição (☞ 2-86)
6. Reservatório de fluido de freio dianteiro (☞ 3-46)
7. Interruptores do punho direito (☞ 2-14)
8. Punho de acelerador
9. Manete de freio dianteiro (☞ 2-112)
10. Tampa do tanque de combustível (☞ 2-102)

Vista do lado esquerdo (V-STROM 800)

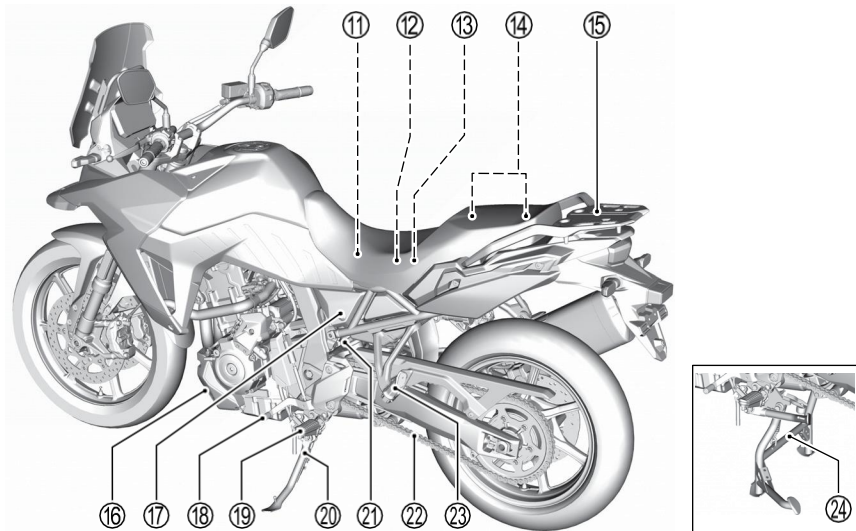

Vista do lado esquerdo (V-STROM 800)

11. Filtro de ar (☞ 3-16)
12. Bateria (☞ 3-12)
13. Fusíveis (☞ 3-81)
14. Ferramentas (☞ 3-10)
15. Bagageiro traseiro (☞ 2-130)
16. Reservatório do líquido de arrefecimento do motor (☞ 3-34)
17. Trava do assento (☞ 2-114)
18. Pedal de câmbio (☞ 2-105) (☞ 3-54)
19. Pedaleiras
20. Descanso lateral (☞ 2-101)
21. Dreno do filtro de ar (☞ 3-22)
22. Corrente de transmissão (☞ 3-39)
23. Pedaleiras do passageiro
24. Cavalete central (☞ 2-102)

Vista lateral direita (V-STROM 800)

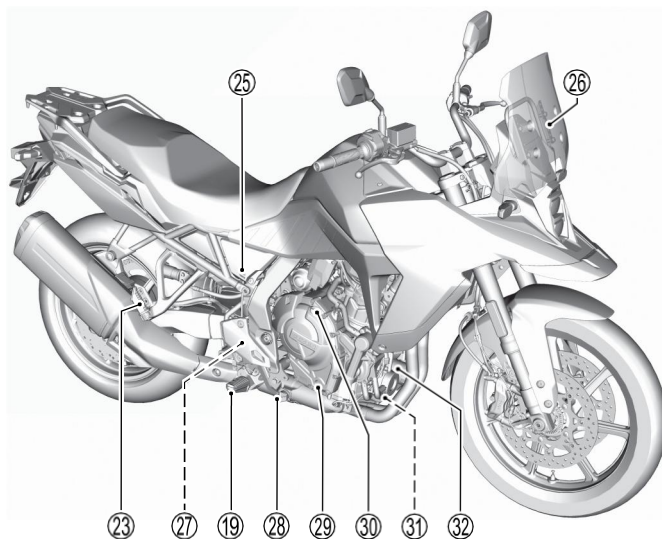

Vista lateral direita (V-STROM 800)

- 25. Reservatório do fluido do freio traseiro (☞ 3-46)
- 26. Para-brisa (☞ 2-129)
- 27. Interruptor da luz do freio traseiro (☞ 3-54)
- 28. Pedal do freio traseiro (☞ 2-113)(☞ 3-51)
- 29. Visor de inspeção do óleo do motor (☞ 3-26)
- 30. Tampa de enchimento do óleo do motor (☞ 3-27)
- 31. Bujão de dreno de óleo do motor (☞ 3-28)
- 32. Filtro de óleo do motor (☞ 3-28)

INTERRUPTORES DOS PUNHOS

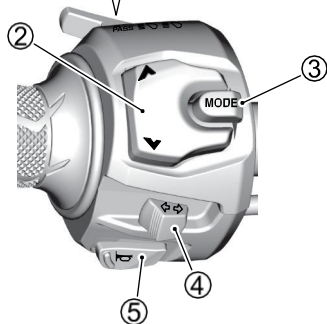
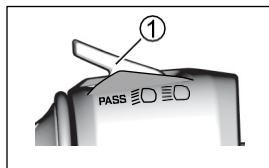

PUNHO ESQUERDO

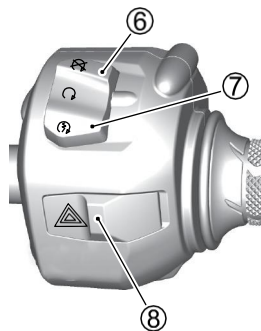

PUNHO DIREITO

PUNHO ESQUERDO

1. Interruptor do farol / lampejo (☞ 2-90)
2. Interruptor SELECT
3. Interruptor MODE
4. Interruptor de indicador de direção (☞ 2-92)
5. Interruptor da buzina (☞ 2-91)

PUNHO DIREITO

6. Interruptor de parada do motor (☞ 2-92)
7. Interruptor de partida (☞ 2-93)
8. Interruptor do pisca-alerta (☞ 2-94)

LUZES DE AVISO E INDICADORES

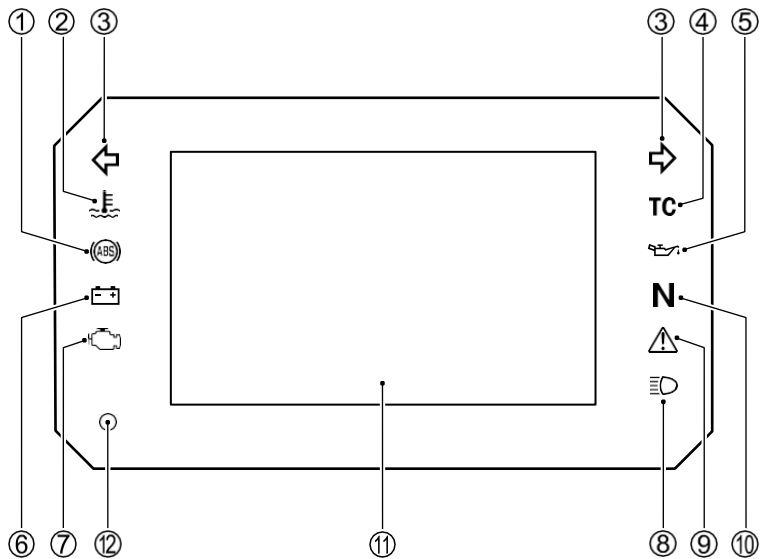

1. Luz indicadora do ABS (☞2-32)
2. Luz indicadora de advertência da temperatura do líquido de arrefecimento do motor (☞2-37)
3. Luz indicadora de direção (☞2-27)
4. Luz indicadora do controle de tração (☞2-34)
5. Luz indicadora de advertência da pressão do óleo (☞2-36)
6. Luz indicadora de falha no carregamento da bateria (☞2-38)
7. Luz indicadora de falha da injeção (☞2-28)
8. Luz indicadora de farol alto (☞2-27)
9. Luz indicadora de advertência geral (☞2-29)
10. Luz indicadora de ponto morto “N” (☞2-27)
11. LCD(☞2-18)
12. Sensor de luminosidade (☞2-39)

LCD Exibição RIDE

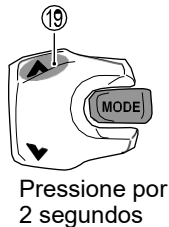
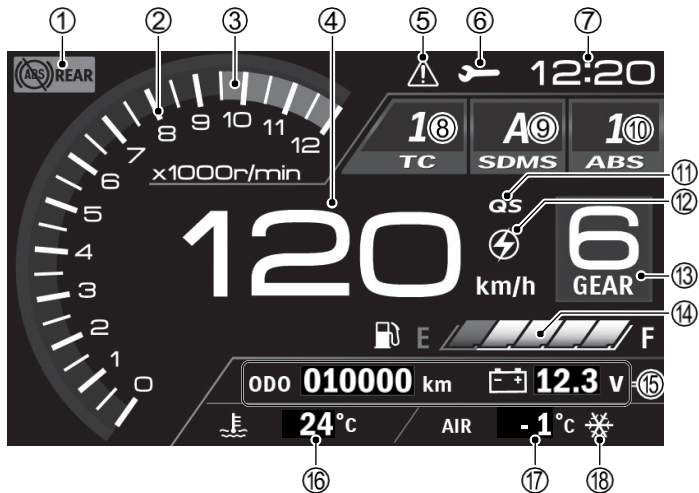

Pressione e mantenha pressionado o Interruptor SELECT ▲ por cerca de 2 segundos para alternar para a visualização MENU.

1. Indicador ABS traseiro DESLIGADO (V-STROM 800DE) (☞2-58)
2. Tacômetro (☞2-40)
3. Zona vermelha (☞2-40)
4. Velocímetro (☞2-39)
5. Indicador de advertência geral (☞2-29)
6. Indicador de lembrete de manutenção (☞2-48)
7. Relógio (☞2-40)
8. Indicador do sistema de controle de tração (☞2-51)
9. Indicador do seletor de modo de condução Suzuki (SDMS) (☞2-55)
10. Indicador do modo do ABS (☞2-58)
11. Quick Shift (☞2-65)
12. Indicador da rotação do motor (☞2-60)
13. Indicador da posição da marcha (☞2-41)
14. Indicador do nível de combustível (☞2-41)
15. Janela de informações (☞2-43)
16. Indicador da temperatura do líquido de arrefecimento do motor (☞2-38)
17. Indicador da temperatura do ar ambiente (☞2-49)
18. Indicador de baixa temperatura (☞2-50)

Ajuste na tela RIDE

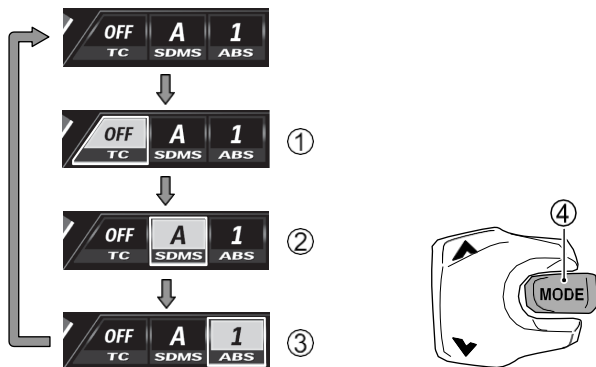

Para mudar o visor, pressione o Interruptor MODE (4).

A visualização RIDE possui os seguintes itens, de 1 a 3.

1. TC (☞2-51)

- Seleciona o ajuste do sistema de controle de tração.
(Modo-G* / OFF (Desligado) / Modo-1 / Modo-2 / Modo-3)

2. SDMS (☞2-55)

- Selecione a configuração do indicador do seletor do modo de condução Suzuki (SDMS).
(Modo A / Modo B / Modo C)

3. ABS (☞2-58)

- Seleciona o ajuste do modo do ABS.
(Rear-OFF* (Traseiro-DESLIGADO) / Modo-1 / Modo-2)

*: Somente V-STROM 800DE

Exibição MENU



Pressione e mantenha pressionado o Interruptor MODE (19) por cerca de 2 segundos para retornar à visualização RIDE.

1. Indicador ABS traseiro DESLIGADO (V-STROM 800DE) (☞ 2-58)
2. Tacômetro (☞ 2-40)
3. Zona vermelha (☞ 2-40)
4. Velocímetro (☞ 2-39)
5. Indicador de advertência geral (☞ 2-29)
6. Indicador de lembrete de revisão (☞ 2-48)
7. Relógio (☞ 2-40)
11. Quick Shift (☞ 2-65)
12. Indicador da rotação do motor (☞ 2-60)
13. Indicador da posição da marcha (☞ 2-41)
14. Indicador do nível de combustível (☞ 2-41)
15. Janela de informações (☞ 2-43)
17. Indicador da temperatura do ar ambiente (☞ 2-49)
18. Indicador de baixa temperatura (☞ 2-50)

NOTA:

- *Quando a velocidade da motocicleta for inferior a 10 km/h, é possível alternar para a visualização MENU.*
- *Após alternar para a visualização MENU, o visor retorna para a visualização RIDE nos seguintes casos:*
 - *Quando "CLOSE" for selecionado*
 - *Quando a velocidade da motocicleta for 10 km/h ou superior*
 - *Quando o Interruptor MODE for pressionado e mantido pressionado*

Ajuste da tela MENU

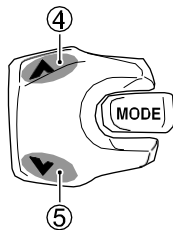
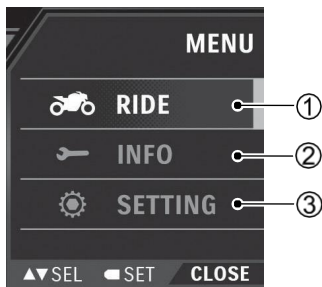

Utilize o interruptor SELECT ▲ (4) / ▼ (5) para ajustar cada item na visualização MENU.

A visualização MENU possui os seguintes itens, de 1 a 3.

1 RIDE

- **RPM SET** (☞2-60)
Ajusta o indicador de rotação do motor.
- **QS SET** (☞2-65)
Ajuste o Quick Shift. (ON / OFF)

2 INFO

- **WARNING LIST** (☞2-67)
Permite verificar informações sobre defeitos ou mau funcionamento.
- **NEXT SERVICE** (☞2-69)
Permite verificar as configurações do lembrete de revisão.

3 SETTING

- **BRIGHTNESS** (☞2-72)
Ajusta o brilho do LCD.
- **DAY / NIGHT** (☞2-74)
Ajuste da cor de fundo do visor LCD.
- **UNIT** (☞2-76)
Ajusta as unidades.
- **DATE / TIME** (☞2-78)
Ajusta a data e a hora.
- **DEFAULT SET** (☞2-83)
Restaura as configurações do MENU para os padrões de fábrica.
- **SYSTEM INFO** (☞2-85)
Permite verificar as informações de cada sistema.

PAINEL DE INSTRUMENTOS



AVISO

Operar os Interruptores para alterar a exibição durante a condução deve ser feito dentro dos limites permitidos pelas condições de tráfego. É responsabilidade do condutor pilotar com segurança.

Preste muita atenção às condições de tráfego ao operar os Interruptores para alterar a exibição.



AVISO

Ao operar a exibição, a operação incorreta do Interruptor do guidão pode causar um acidente.

Ao operar a exibição, certifique-se de que o modo foi alterado e que os valores foram configurados conforme pretendido antes de iniciar a condução.

EXIBIÇÃO INICIAL DO PAINEL

Ao girar o interruptor de ignição para a posição “ON”, o LCD (1) executa a operação de inicialização.

- As seguintes luzes indicadoras acendem por 3 segundos.
 - Luz indicadora de direção (2)
 - Luz indicadora de advertência da temperatura do líquido de arrefecimento do motor (3)
 - Luz indicadora de falha no carregamento da bateria (5)
 - Luz indicadora de falha de injeção (6)
 - Luz indicadora de ponto morto “N” (9)
 - Luz indicadora de advertência geral (10)
 - Luz indicadora do farol alto (11)
- As seguintes luzes indicadoras permanecem acesas.
 - Luz indicadora do ABS (4)
 - Luz indicadora do controle de tração (7)
 - Luz indicadora de advertência da pressão do óleo (8)

NOTA: Consulte a explicação de cada indicador nesta seção para as condições de desligamento.

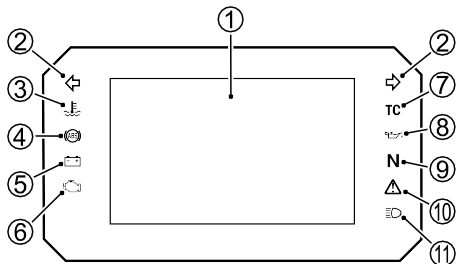

LUZ INDICADORA DE DIREÇÃO “◀▶”

Acione o interruptor de direção para a direita ou para a esquerda para fazer a luz indicadora das setas piscar.

NOTA: Se uma luz indicadora de direção não estiver funcionando corretamente devido a uma falha no circuito, a luz indicadora piscará mais rapidamente para informar ao condutor que há um problema.

LUZ INDICADORA DE PONTO MORTO “N”

A luz indicadora verde acende quando a transmissão está em ponto morto. A luz se apaga quando qualquer marcha, exceto o ponto morto, é engatada.

LUZ INDICADORA DE FAROL ALTO “≡▶”

Esta luz indicadora azul acende quando o farol alto está ligado.

LUZ INDICADORA DE FALHA DA INJEÇÃO



Quando o interruptor de ignição é colocado na posição ON, a luz indicadora de falha da injeção acende por 3 segundos como verificação da lâmpada e, em seguida, se apaga.

- Quando ocorre uma falha em um dispositivo de controle de emissões ou em um dispositivo elétrico do motor, a luz indicadora de mau funcionamento acende. Se a luz indicadora de mau funcionamento acender, "FI" aparece simultaneamente no visor do painel.

Para obter detalhes, consulte "EXIBIÇÃO DE DIAGNÓSTICO" na página 2-30.

INFORMAÇÃO

Continuar a operar o motor com a luz indicadora de falha de injeção acesa ou piscando pode afetar o dispositivo de controle de emissões ou a dirigibilidade.

Quando a luz piscar com o motor em funcionamento, pare imediatamente a motocicleta em um local seguro para evitar danos ao conversor catalítico.

Se conduzir a motocicleta nessas condições, pilote em baixa velocidade, sem abrir excessivamente o acelerador, e leve a motocicleta para inspeção imediata em uma concessionária Suzuki.

NOTA: Se a luz indicadora de mau funcionamento acender ou piscar, consulte imediatamente sua concessionária Suzuki.

Luz indicadora de advertência geral “”

Quando o interruptor de ignição é colocado na posição ON, a luz indicadora de advertência principal acende por 3 segundos como verificação da lâmpada e, em seguida, se apaga.

Quando ocorre um problema relacionado aos itens a seguir, a luz indicadora de advertência principal acende ou pisca:

- Falha relacionada ao motor
- Falha relacionada ao ABS
- Tombamento da motocicleta
- Falha nos interruptores do guidão

Para obter detalhes, consulte “EXIBIÇÃO DE DIAGNÓSTICO” na página 2-30.

NOTA: Se a luz indicadora de advertência principal acender ou piscar, consulte imediatamente sua concessionária Suzuki.

INDICADOR DE ADVERTÊNCIA PRINCIPAL (Branco) “”

Quando ocorre um problema relacionado aos itens a seguir, na barra de status, o indicador de advertência principal (branco) acende:

- Falha na comunicação de dados
- Falha relacionada ao motor
- Tombamento da motocicleta
- Falha nos interruptores dos punhos

Para obter detalhes, consulte “EXIBIÇÃO DE DIAGNÓSTICO” na página 2-30.

NOTA: Se o indicador de advertência principal (branco) estiver aceso, consulte imediatamente sua concessionária Suzuki.

EXIBIÇÃO DE DIAGNÓSTICO

Com base nas informações detectadas, uma janela de diagnóstico aparece no lado direito do visor.

1. Tensão baixa da bateria



2. Falha na comunicação entre controles



3. Falha relacionada ao motor



4. Motocicleta tombou



5. Falha no interruptor do guidão

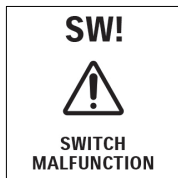

6. Alarme do lembrete de serviço



7. Aviso antecipado do lembrete de serviço



8. Temperatura ambiente reduzida

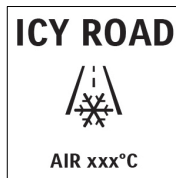

NOTA:

- A função de EXIBIÇÃO DE DIAGNÓSTICO pode não funcionar dependendo do ambiente de condução (altitude, temperatura etc.).
- Use o “WARNING MANAGER” na exibição MENU para revisar os erros exibidos, consulte “WARNING LIST (Lista de Advertências)” na 2-67.

LUZ INDICADORA DO ABS “”

- Esta luz indicadora normalmente acende quando o interruptor de ignição é colocado na posição ON e se apaga após a velocidade da motocicleta ultrapassar 10 km/h (6 mph).
- Se houver um problema no ABS (Sistema de Freios Antitravamento), esta luz indicadora acende. O ABS não opera quando a luz indicadora do ABS está acesa.

 AVISO

O ABS não opera se a luz indicadora do ABS estiver acesa. Aplicar os freios de forma súbita e excessiva quando a luz indicadora do ABS estiver acesa pode causar o travamento das rodas, resultando em perda de controle.

Leve a motocicleta para inspeção em uma concessionária Suzuki o mais rápido possível.

AVISO

Conduzir a motocicleta com a luz indicadora do ABS acesa pode ser perigoso.

Se a luz indicadora do ABS piscar ou acender durante a condução, pare a motocicleta em um local seguro e desligue o interruptor de ignição.

Aguarde alguns minutos, coloque o interruptor de ignição na posição ON e verifique se a luz indicadora acende.

- Se a luz indicadora se apagar após iniciar a condução, o ABS estará funcionando.
- Se não se apagar após iniciar a condução, o ABS não estará funcionando. O sistema deve ser verificado por uma concessionária Suzuki autorizada o mais rápido possível.

NOTA:

- A luz indicadora do ABS pode se apagar se o motor for acelerado em alta rotação antes do início da condução. Se a luz indicadora do ABS se apagar após a partida da motocicleta, mas antes de iniciar a condução, verifique o funcionamento da luz indicadora do ABS desligando e ligando novamente o interruptor de ignição. Se a luz indicadora do ABS não acender quando o interruptor de ignição for colocado na posição ON, o sistema deve ser verificado por uma concessionária Suzuki autorizada o mais rápido possível.
- Nas condições abaixo, a luz indicadora do ABS que já havia se apagado pode acender novamente de forma temporária. Se a luz tiver se apagado após a velocidade ultrapassar 10 km/h (6 mph), isso não caracteriza uma falha.
 - Quando a tensão da bateria estiver reduzida
 - Quando o motor for religado após ter sido desligado pelo interruptor de parada do motor, etc.

- Quando a motocicleta é colocada no cavalete central com o motor em funcionamento após a condução e com acelerações do motor, a luz indicadora do ABS pode acender. Nesse caso, verifique se a luz indicadora do ABS acende ao colocar o interruptor de ignição em “OFF” e depois em “ON”. Em seguida, verifique se a luz indicadora do ABS se apaga após a velocidade da motocicleta ultrapassar 10 km/h (6 mph). Se a luz indicadora do ABS não se apagar, leve o sistema para verificação em uma concessionária autorizada o mais rápido possível.

LUZ INDICADORA DO CONTROLE DE TRAÇÃO “TC”

O funcionamento do indicador do controle de tração (TC) varia de acordo com as configurações da motocicleta. Para obter detalhes, consulte “SISTEMA DE CONTROLE DE TRAÇÃO” 2-51.

O indicador do controle de tração:

- Acende quando o interruptor de ignição é colocado na posição ON e apaga quando a velocidade atinge aproximadamente 10 km/h (6 mph) e o sistema de controle de tração está operacional.
- Pisca quando o sistema de controle de tração está em funcionamento.
- Permanece aceso continuamente quando o sistema de controle de tração está ajustado para OFF.

Se o indicador do controle de tração (TC) acender em qualquer situação diferente daquela em que o interruptor de ignição é colocado na posição ON, estacione a motocicleta em um local seguro e desligue o interruptor de ignição. Aguarde por um curto período, ligue o motor e, em seguida, verifique se o indicador do controle de tração "TC" e a luz indicadora de mau funcionamento acendem quando a motocicleta estiver trafegando a 10 km/h (6 mph) ou mais.

- A motocicleta está funcionando corretamente se o indicador do controle de tração (TC) apagar quando a motocicleta estiver trafegando a 10 km/h (6 mph) ou mais.
- A motocicleta não está funcionando corretamente se o indicador do controle de tração (TC) não apagar quando a motocicleta estiver trafegando a 10 km/h (6 mph) ou mais. Se a luz não apagar, consulte um concessionário Suzuki.

AVISO

Quando ocorre uma falha no sistema de controle de tração, o indicador do controle de tração (TC) e a luz indicadora de mau funcionamento acendem simultaneamente. Nessas condições, o sistema de controle de tração não opera.

Quando esses indicadores acenderem ao mesmo tempo, ajuste o sistema de controle de tração para OFF e consulte um concessionário Suzuki.

LUZ INDICADORA DE ADVERTÊNCIA DE PRESSÃO DO ÓLEO “”

Quando o interruptor de ignição é colocado na posição ON, a luz indicadora de advertência de pressão do óleo acende. Normalmente, a luz indicadora de advertência de pressão do óleo se apaga após a partida do motor.

INFORMAÇÃO

Após dar a partida no motor, abrir o acelerador ou conduzir a motocicleta com a luz indicadora de advertência de pressão do óleo acesa pode afetar negativamente o motor.

Certifique-se de que a luz indicadora de advertência de pressão do óleo esteja apagada antes de acionar o acelerador ou conduzir a motocicleta.

INFORMAÇÃO

Conduzir a motocicleta ou manter o motor em funcionamento quando a luz indicadora de advertência de pressão do óleo acende pode causar danos ao motor.

Se a luz indicadora de advertência de pressão do óleo acender, indicando baixa pressão do óleo, desligue o motor imediatamente. Verifique o nível do óleo e adicione óleo, se necessário. Se houver a quantidade adequada de óleo e a luz ainda não se apagar, leve a motocicleta para inspeção em uma concessionária Suzuki autorizada ou a um mecânico qualificado.

LUZ INDICADORA DE ADVERTÊNCIA DA TEMPERATURA DO LÍQUIDO DE ARREFECIMENTO DO MOTOR “”

Quando o interruptor de ignição é ligado, a luz indicadora acende por aproximadamente 3 segundos para verificação da lâmpada. A luz indicadora acende se a temperatura do líquido de arrefecimento exceder o valor especificado. Se a luz indicadora de advertência da temperatura do líquido de arrefecimento do motor acender durante a condução da motocicleta ou em marcha lenta, leve a motocicleta para um local seguro e desligue o motor. Deixe o motor esfriar antes de verificar a quantidade de líquido de arrefecimento.

Para mais detalhes, consulte “EM CASO DE SUPERAQUECIMENTO (LUZ INDICADORA DA TEMPERATURA DO LÍQUIDO DE ARREFECIMENTO DO MOTOR ACENDE)” 4-3.

NOTA: A luz indicadora de advertência da temperatura do líquido de arrefecimento do motor pode acender quando o motor permanece em marcha lenta por um período prolongado em alta temperatura.

INFORMAÇÃO

Conduzir a motocicleta enquanto ela estiver superaquecendo pode causar danos ao motor.

Se a luz indicadora da temperatura do líquido de arrefecimento do motor acender, desligue o motor e deixe-o esfriar. Não dê partida no motor até que a luz indicadora da temperatura do líquido de arrefecimento do motor se apague.

INDICADOR DA TEMPERATURA DO LÍQUIDO DE ARREFECIMENTO DO MOTOR

O indicador de temperatura (1) exibe a temperatura do líquido de arrefecimento na faixa de 20 °C (68 °F) a 124 °C (255 °F).

A indicação no visor é a seguinte quando a temperatura está fora da faixa de 20 °C (68 °F) a 124 °C (255 °F).

- Quando a temperatura está abaixo de 20°C (68°F): “ _ _ _ ”
- Quando a temperatura é de 125 °C (257 °F) ou superior: “Hi” (Piscando)



Embora a temperatura exibida possa apresentar variações relativamente grandes, isso não caracteriza anormalidade. Como existe a possibilidade de superaquecimento quando a indicação excede 120 °C (248 °F), consulte “EM CASO DE SUPERAQUECIMENTO (LUZ INDICADORA DA TEMPERATURA DO LÍQUIDO DE ARREFECIMENTO DO MOTOR ACENDE)” na página 4-3.

LUZ INDICADORA DE FALHA NO CARREGAMENTO DA BATERIA “”

A luz indicadora de advertência de falha na carga da bateria acende quando ocorre uma falha no sistema de carregamento da bateria.

NOTA: Consulte o seu concessionário se a luz indicadora acender.

SENSOR DE LUMINOSIDADE

O sensor fotoelétrico detecta a luminosidade ambiente e ajusta o LCD para o nível de brilho ideal. A cor BRANCO ou PRETO é selecionada de acordo com o brilho ajustado quando a cor de fundo estiver configurada como AUTO.

- Para ajustar o brilho do LCD, consulte “BRILHO” na página 2-72.
- Para ajustar a cor de fundo do LCD, consulte “DIA/NOITE” na página 2-74.

NOTA:

- *O painel de instrumentos é equipado com um sensor fotoelétrico, que ajusta automaticamente o brilho do TFT e do mostrador de acordo com a luminosidade ao redor. Se o sensor fotoelétrico estiver coberto, o ajuste automático de luminosidade poderá não funcionar corretamente.*
- *Se o visor TFT aquecer, a tela poderá escurecer. Quando a temperatura diminuir, a tela retornará à condição normal. No entanto, se a tela continuar escura, consulte sua concessionária Suzuki para que a motocicleta seja inspecionada.*

VELOCÍMETRO

O velocímetro indica a velocidade da motocicleta em milhas por hora ou quilômetros por hora.

NOTA:

- *Para obter detalhes sobre a alternância entre km/h e mph, consulte “UNIDADE” (☞ 2-76)*
- *Selecione km/h ou mph conforme apropriado, para atender às regulamentações de trânsito.*
- *Verifique a indicação do velocímetro após alterar as unidades.*



TACÔMETRO

O tacômetro indica a rotação do motor em rotações por minuto (r/min).

Zona vermelha

A zona vermelha (1) indica uma faixa de rotação do motor acima do limite permitido. Para proteger o motor, conduza de modo que o ponteiro não entre na zona vermelha. Tenha cuidado ao reduzir as marchas, pois a rotação do motor pode aumentar excessivamente se a redução for realizada em alta velocidade.



Exibição RIDE



Exibição MENU

RELÓGIO

A hora é exibida utilizando o sistema de 12 horas (AM/PM).



O ajuste é realizado selecionando “DATE / TIME”. (☞ 2-78)

NOTA:

- *Este relógio é alimentado pela bateria da motocicleta. Se a motocicleta permanecer sem uso por mais de dois meses, remova a bateria da motocicleta.*
- *Quando a bateria for reconectada, a data e a hora serão redefinidas e deverão ser ajustadas novamente.*

INDICADOR DE POSIÇÃO DA MARCHA

O indicador de posição da marcha exibe a marcha engatada. Este indicador exibe “N” quando a transmissão está em ponto morto.

NOTA:

- Quando a indicação “CHECK!” é exibida na área do visor do painel, o indicador de posição da marcha não exibe um número, mas indica “-”.
- Quando o engate da marcha for insuficiente, “-” pode ser exibido.



INDICADOR DE NÍVEL DE COMBUSTÍVEL



INFORMAÇÃO

Utilizar todo o combustível do tanque (ficar sem gasolina) causará danos ao conversor catalítico.

Reabasteça o combustível antes que ele se esgote.

NOTA:

- O indicador de nível de combustível não indicará corretamente quando a motocicleta estiver apoiada no cavalete lateral. Coloque o interruptor de ignição na posição ON com a motocicleta mantida na posição vertical.
- Se o símbolo do combustível piscar, abasteça o tanque imediatamente. Além disso, o último segmento pisca quando o tanque de combustível está quase vazio.

V-STROM 800DE

O indicador de nível de combustível mostra a quantidade de combustível restante no tanque.

- O indicador do nível de combustível exibe todos os 5 segmentos quando o tanque de combustível está cheio.
- O símbolo (1) pisca quando o nível de combustível cai abaixo de 5,0L.
- O símbolo e o segmento piscam quando o nível de combustível cai abaixo de 2,0L.



Tanque de combustível	Aprox. 2.0 L	Aprox. 5.0 L	Cheio
Segmentos			
Símbolo			

v-STROM 800

O indicador de nível de combustível mostra a quantidade de combustível restante no tanque.

- O indicador do nível de combustível exibe todos os 5 segmentos quando o tanque de combustível está cheio.
- O símbolo (1) pisca quando o nível de combustível cai abaixo de 4,9L.
- O símbolo e o segmento piscam quando o nível de combustível cai abaixo de 2,3L.



Tanque de combustível	Aprox. 2.3 L	Aprox. 4.9 L	Cheio
Segmentos			
Símbolo			

JANELA DE INFORMAÇÕES

Ligue a chave de ignição para exibir a visão RIDE.



Como configurar

AVISO

Concentrar-se nos mostradores e interruptores enquanto pilota pode causar acidente.

Nunca altere a exibição durante a pilotagem. Altere ou confirme as configurações somente quando a motocicleta estiver parada.

NOTA: Para mais detalhes sobre a troca entre km/h e mph, km/L e L/100 km, MPG IMP e MPG US, consulte "UNIT" na página 2-76.

Use o interruptor SELECT (1) ▲ / ▼ para alterar a exibição.

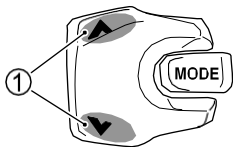

Os itens mudam da seguinte forma:

1. Odômetro / Voltímetro
2. Trip 1
3. Trip 1 (Medidor de consumo médio de combustível 1 (km/L, L/100km))
4. Trip 2
5. Trip 2 (Medidor de consumo médio de combustível 2 (km/L, L/100km))
6. Medidor de autonomia de condução / Medidor de consumo instantâneo de combustível (km/L, L/100km)

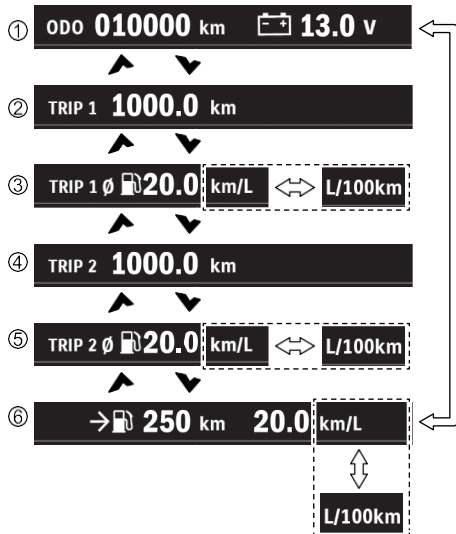

Odômetro

ODO 010000 km

O odômetro registra a distância total percorrida pela motocicleta. O odômetro varia de 0 a 999.999.

NOTA: A exibição do odômetro trava em 999.999 quando a distância total ultrapassa esse valor.

Trip (Odômetro parcial)

TRIP 1 1000.0 km

Serão exibidas distâncias de até 9.999,9 após um reset.

- Existem 2 modos: TRIP 1 e TRIP 2.
- Pressione e segure o interruptor SELECT ▼ por aproximadamente 2 segundos para resetar o visor para 0.0. Esta operação de reset aplica-se apenas a TRIP 1 ou TRIP 2, não a ambos.
- Realizar o reset enquanto a exibição está selecionada também redefine o medidor de consumo médio de combustível correspondente.

NOTA: Quando o medidor TRIP ultrapassa 9.999,9, ele retorna a 0,0 e começa a contar novamente.

Medidor de Consumo Médio de Combustível

TRIP 1  20.0 km/L

TRIP 1  5.0 L/100km

TRIP 1  47.0 MPG US

TRIP 1  56.4 MPG IMP

- Este medidor exibe o consumo de combustível para a distância percorrida tanto em TRIP 1 quanto em TRIP 2. As faixas de exibição são as seguintes.
 - km/L, MPG US, MPG IMP: 0.1 - 99.9
 - L/100 km: 2.0 - 99.9
- Quando o Trip estiver exibindo 0,0, o medidor de consumo médio de combustível será exibido como --.-.

NOTA:

- A exibição mostra valores estimados, que podem não corresponder aos valores reais.
- Quando a bateria é reconectada, o consumo médio de combustível pode não ser exibido corretamente. Nesse caso, redefinir o odômetro parcial fará com que o valor correto seja exibido.

Voltímetro

 12.3 v

O voltmeter exibe a tensão da bateria.

NOTA:

- O valor exibido pode diferir do valor indicado por outros instrumentos.
- Se uma tensão inferior a 12,0 V for exibida com frequência, leve a motocicleta para inspeção em um concessionário.

Medidor de Consumo Instantâneo de Combustível

20.0 km/L

5.0 L/100km

47.0 MPG US

56.4 MPG IMP

Este indicador exibe o consumo instantâneo de combustível dentro das seguintes faixas enquanto a motocicleta está em movimento.

- km/L, MPG US, IMP: 0.1 – 99.9
- L/100km: 2.0 – 99.9

NOTA:

- *O consumo de combustível não é medido quando a velocidade da motocicleta é de 5 km/h (3 mph) ou menos.*
- *A exibição mostra valores estimados, que podem não corresponder aos valores reais.*

Medidor de Autonomia

→  **250** km

O medidor de autonomia exibe a autonomia estimada (distância) com base no combustível restante. A autonomia é recalculada ao reabastecer, mas a indicação pode não mudar quando apenas uma pequena quantidade de combustível é adicionada.

A autonomia não será recalculada quando a motocicleta estiver no cavalete lateral. Verifique a autonomia estimada (distância) quando o cavalete lateral estiver recolhido.

Quando a bateria for desconectada, o medidor de autonomia será resetado. Nesse caso, o medidor exibirá “– – –” até que a motocicleta seja conduzida por uma certa distância.

NOTA:

- *A autonomia estimada (distância) é um valor aproximado. A exibição pode diferir da distância realmente percorrida, por isso recomenda-se reabastecer antecipadamente.*
- *O medidor não utiliza o valor do consumo médio de combustível para calcular a autonomia, e o resultado do cálculo pode não ser o mesmo indicado pelo medidor de consumo médio de combustível.*

INDICADOR DE LEMBRETE DE REVISÃO

“”

É possível ser avisado quando a próxima revisão estiver próxima, ajustando a data e a distância. Quando a data ou a distância programada for atingida, o indicador de lembrete de revisão “” acende.

Para obter detalhes, consulte “NEXT SERVICE” na página 2-69.

NOTA: Consulte sua concessionária Suzuki para definir a configuração adequada do lembrete de revisão.

INDICADOR DE TEMPERATURA DO AR AMBIENTE

O indicador de temperatura do ar ambiente exibe continuamente a temperatura ambiente.

- A faixa de exibição da temperatura é de -10°C a 50°C (14°F a 122°F).
- O indicador de temperatura do ar ambiente exibe “Lo” quando a temperatura do ar ambiente é inferior a -11°C (13°F).
- O indicador de temperatura do ar ambiente exibe “Hi” quando a temperatura do ar ambiente é superior a 51°C (123°F).



A unidade de temperatura ($^{\circ}\text{C}/^{\circ}\text{F}$) pode ser alterado em “UNIT”. (☞ 2-76)

NOTA:

- *Utilize a indicação de temperatura apenas como referência. Essa indicação pode não ser exibida corretamente quando a motocicleta estiver parada ou em baixa velocidade.*
- *Quando a motocicleta estiver parada, o calor do motor pode influenciar a temperatura exibida.*

Baixa temperatura

Uma mensagem “ICY ROAD” (1) aparece no painel de instrumentos sempre que a temperatura ambiente cai abaixo de 3 °C (38 °F).

O indicador de temperatura do ar ambiente (2) e o indicador de congelamento (3) piscam por 30 segundos. O indicador de congelamento (3) é exibido até que a temperatura ambiente suba para 5°C (41°F) ou mais.



NOTA:

- Utilize a indicação de temperatura apenas como referência. Essa indicação pode não ser exibida corretamente quando a motocicleta estiver parada ou em baixa velocidade.
- Quando a mensagem “ICY ROAD” aparecer, existe a possibilidade de congelamento da superfície da via. Portanto, tenha cuidado especial com as condições da superfície da estrada.

CONFIGURAÇÕES DO SISTEMA DE ASSISTÊNCIA À CONDUÇÃO

SISTEMA DE CONTROLE DE TRAÇÃO

Quando o sistema de controle de tração detecta patinagem da roda traseira durante a aceleração, ele controla automaticamente a potência do motor para restaurar a aderência do pneu traseiro. A luz indicadora do controle de tração "TC" pisca quando o sistema de controle de tração está controlando a potência do motor.

AVISO

Se forem utilizados pneu ou pinhão/coroa não especificados, o sistema de controle de tração pode não conseguir controlar com precisão a potência do motor. Utilize os pneus e os componentes pinhão/coroa especificados.

AVISO

Confiar excessivamente no sistema de controle de tração pode ser perigoso. O sistema de controle de tração não consegue limitar a patinagem da roda traseira em determinadas condições. O sistema não controla a patinagem da roda traseira resultante de curvas em alta velocidade, ângulo de inclinação excessivo, acionamento dos freios ou efeito do freio-motor.

Certifique-se de conduzir a motocicleta em velocidade adequada, de acordo com a sua habilidade de pilotagem, as condições climáticas e as condições da via.

O sistema de controle de tração controla a potência do motor para reduzir a patinação da roda traseira e pode ser ajustado para os seguintes modos:

Modo G (apenas para V-STROM 800DE)

Modo de ajuste para vias não pavimentadas. Em comparação com os modos para vias pavimentadas, a força de tração é ajustada para atuar de forma mais ativa.

OFF

Se OFF for selecionado, a potência do motor não é controlada, mesmo que ocorra patinação da roda traseira.

Modo 1 – 3

Modos de ajuste para vias pavimentadas. O nível de controle mais baixo é definido para o Modo 1, e o mais alto para o Modo 3.

NOTA: Como o Modo G permite patinação da roda traseira em determinado nível ou superior, não é adequado para uso em vias pavimentadas.



*Somente V-STROM 800DE

NOTA: Antes de conduzir, verifique o modo ajustado no indicador do sistema de controle de tração no painel de instrumentos.

NOTA:

- Quando o sistema de controle de tração está controlando a potência do motor, o som do motor e do escapamento se alteram.
- Quando os pneus dianteiro ou traseiro não permanecem em contato total com a superfície da via, como ao conduzir em estrada irregular, o sistema de controle de tração controla a potência do motor.
- Quando o sistema de controle de tração está controlando a potência do motor, a rotação do motor não aumenta, mesmo que o acelerador seja acionado para aumentar a potência. Se isso ocorrer, feche completamente o acelerador para restaurar a condição normal.

Ajuste

AVISO

Concentrar-se no painel e nos interruptores enquanto conduz a motocicleta é perigoso.

Se for necessário alterar o modo do sistema de controle de tração durante a condução, certifique-se de prestar atenção suficiente à segurança ao redor.

NOTA:

- Se o modo não puder ser alterado, o indicador de modo piscará.
- Se não for possível alterar o modo mesmo com a operação correta, pare a motocicleta em um local seguro e desligue o Interruptor de ignição uma vez.
- Se o modo ainda não puder ser alterado após ligar novamente o Interruptor de ignição, solicite uma inspeção em sua concessionária.

Faça os ajustes de acordo com o procedimento abaixo. Se a chave de ignição for desligada durante o ajuste, o modo selecionado no momento em que a chave de ignição for colocada em “OFF” será mantido.

1. Exiba a visualização RIDE.
2. Pressione o Interruptor MODE (1) para selecionar “TC”. O item selecionado será destacado.



3. Pressione o Interruptor SELECT (2) ▲ / ▼ para selecionar um modo.

NOTA:

- O modo pode ser alterado se o acelerador não estiver completamente aberto.
- Se o modo não puder ser alterado, o indicador piscará quando o Interruptor SELECT (2) for pressionado.



*

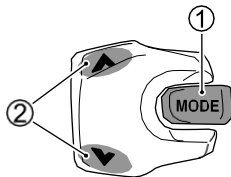

* Somente V-STROM 800DE

4. Ao pressionar o Interruptor MODE (1), as configurações são confirmadas e o destaque da tela é cancelado.

Seletor de Modo de Condução Suzuki (SDMS)

O SDMS é um sistema que permite selecionar as características de entrega de potência do motor entre os modos de condução A, B ou C, de acordo com as preferências do condutor, oferecendo uma ampla gama de opções para diferentes condições de pilotagem, incluindo cruzeiro em alta velocidade e condução em vias congestionadas.



Características do modo de condução

Potência do motor

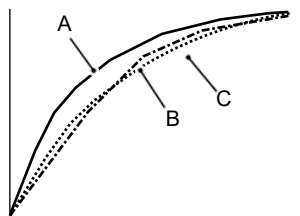

Abertura do acelerador

Modo A

O modo A oferece resposta rápida do acelerador em todas as aberturas, para obter a potência máxima do motor.

Modo B

O modo B oferece uma resposta do acelerador mais suave que o modo A até aberturas médias do acelerador.

Modo C

O modo C oferece uma resposta do

acelerador mais suave que o modo B até aberturas altas do acelerador.

Ajuste

AVISO

Operar o SDMS enquanto a motocicleta está em movimento altera a rotação e a potência do motor e pode afetar negativamente a estabilidade de condução.

Opere o SDMS somente com a motocicleta parada.

AVISO

Se você se concentrar no painel ou operar os interruptores enquanto estiver conduzindo, isso pode causar um acidente.

Ao alterar os modos, preste muita atenção ao ambiente ao seu redor e garanta uma operação segura.

NOTA:

- Se o modo não puder ser alterado, o indicador de modo piscará.
- Se não for possível alterar o modo mesmo com a operação correta, pare a motocicleta em um local seguro e desligue o Interruptor de ignição uma vez.
- Se o modo ainda não puder ser alterado após ligar novamente o Interruptor de ignição, solicite uma inspeção em sua concessionária.

Faça as configurações de acordo com o procedimento abaixo. Se o interruptor de ignição for desligado durante a configuração, o modo selecionado no momento em que o interruptor de ignição for desligado será mantido.

1. Exiba a visualização RIDE.
2. Pressione o interruptor MODE (1) para selecionar "SDMS". O item selecionado é destacado.



3. Pressione o interruptor SELECT (2) ▲/▼ para selecionar um modo.

NOTA:

- O modo não pode ser alterado enquanto o acelerador estiver aberto.
- Se o modo não puder ser alterado, o indicador piscará quando o interruptor SELECT (2) for pressionado.

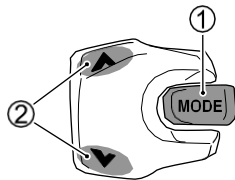

4. Ao pressionar o interruptor MODE (1), as configurações são confirmadas e o destaque é cancelado.

MODO ABS

Você pode selecionar o nível de intervenção do ABS.

- Traseiro OFF*:
Interrompe a intervenção do ABS no freio traseiro.
- Modo-1:
Reduz a intervenção do ABS.
- Mode-2:
Aumenta a intervenção do ABS em comparação com o Modo-1.



* Somente V-STROM 800DE

NOTA: Ao conduzir fora de estrada, etc., a atuação do ABS do freio traseiro pode ser desligada, se necessário, selecionando OFF.

Ajuste

O modo do ABS pode ser alterado nas seguintes condições:

A: Quando a motocicleta estiver parada

B: Quando o acelerador e os freios não estiverem sendo acionados durante a condução da motocicleta

AVISO

Concentrar-se no painel e nos interruptores durante a condução é perigoso.

Se for necessário alterar o modo do ABS enquanto estiver pilotando, certifique-se de prestar atenção suficiente à segurança do entorno.

Faça a configuração de acordo com o procedimento abaixo.

Se o interruptor de ignição for desligado durante a configuração, o ajuste selecionado no momento em que o interruptor de ignição for desligado (Modo 1 ou Modo 2) será mantido. Se o modo estiver ajustado como OFF, a configuração será cancelada sempre que o interruptor de ignição for desligado, e o Modo 1 será automaticamente selecionado.

1. Exiba a visualização RIDE.
2. Pressione o Interruptor MODE (1) para selecionar ABS. Quando o ABS for selecionado, ele ficará destacado.



3. Mantenha pressionado o interruptor SELECT (2) ▲ / ▼ por cerca de 2 segundos para selecionar o modo do ABS.

NOTA: Se o modo não puder ser alterado, o indicador pisca quando o interruptor SELECT (2) é pressionado.

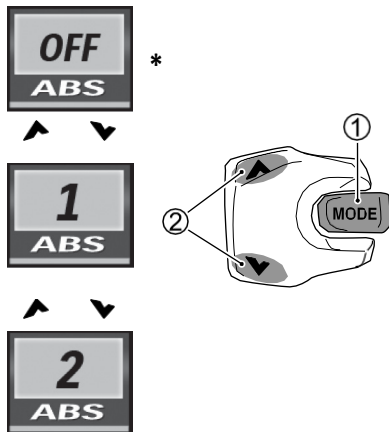

RPM SET (INDICADOR DE ROTAÇÃO DO MOTOR)

Selecione a configuração “ON” / “OFF” no indicador de rotação do motor e ajuste a rotação do motor piscando na barra do tacômetro (1).

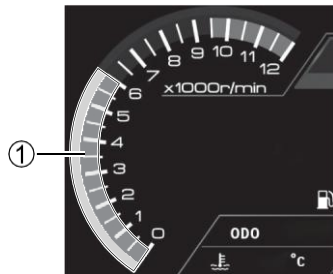

*Somente V-STROM 800DE

Exibição RIDE

Exibição MENU

Ex: RPM ajustado
para 6,000 r/min

1. Exiba a visualização
MENU.



2. Selecione “RIDE” usando o Interruptor SELECT ▲ / ▼, e então pressione o Interruptor MODE.

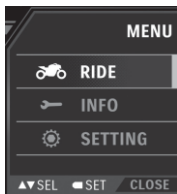

3. Selecione “RPM SET” usando o Interruptor SELECT ▲ / ▼, e então pressione o Interruptor MODE.

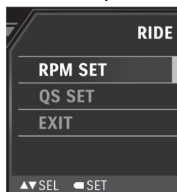

- Consulte “Configuração MODE” na página 2-61.
- Consulte “Configuração de RPM” na página 2-63.

Configuração MODE

1. Selecione “MODE” usando o Interruptor SELECT ▲ / ▼, e então pressione o Interruptor MODE.

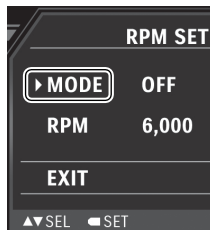

2. Use o Interruptor SELECT ▲ / ▼ para selecionar “ON” ou “OFF”.

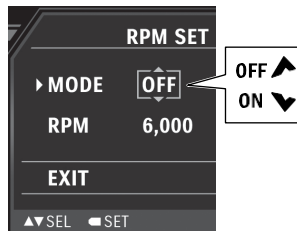

3. Pressione o Interruptor MODE para confirmar a configuração. Se “ON” estiver selecionado, o indicador de rotação do motor (3) será ligado.

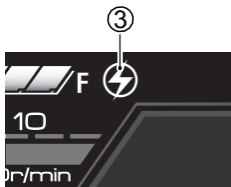

4. Selecione “EXIT” usando o Interruptor SELECT ▲ / ▼, e então pressione o Interruptor MODE para retornar à tela anterior.

5. Selecione “EXIT” usando o Interruptor SELECT ▲ / ▼, e então pressione o Interruptor MODE para retornar à visualização MENU.

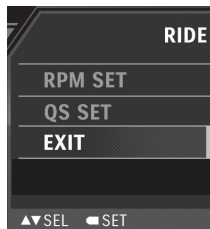

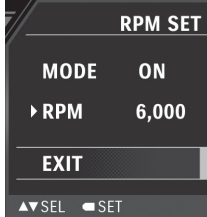

Configuração de RPM

1. Selecione "RPM" usando o Interruptor SELECT ▲ / ▼, e então pressione o Interruptor MODE.

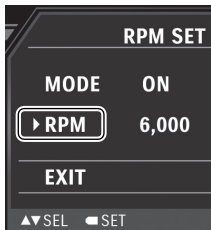

2. Selecione o valor numérico da rotação do motor usando o Interruptor SELECT ▲ / ▼, e então pressione o Interruptor MODE para confirmar a configuração.

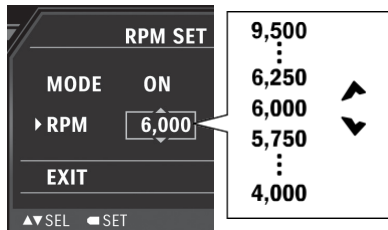

3. Selecione “EXIT” usando o Interruptor SELECT ▲ / ▼, e então pressione o Interruptor MODE para retornar à tela anterior.

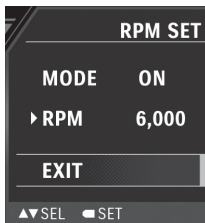

4. Selecione “EXIT” usando o Interruptor SELECT ▲ / ▼, e então pressione o Interruptor MODE para retornar à visualização MENU.

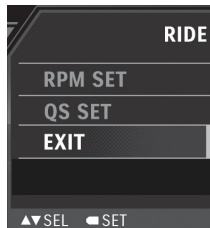

QUICK SHIFT

Defina o modo do sistema “Quick Shift” como “OFF” ou “ON”.

Após o sistema “Quick Shift” ser configurado no visor do painel de instrumentos, a troca de marchas poderá ser realizada sem o uso do acelerador ou do manete de embreagem durante a condução. Quando a motocicleta iniciar o movimento a partir da condição de parada, ou estiver parada com a marcha engatada, é necessário utilizar o manete de embreagem.

NOTA: Para a condução utilizando o sistema “Quick Shift”, consulte “Procedimento de operação do Quick Shift” na página 2-110.

1. Exiba a visualização MENU.
2. Selecione “RIDE” utilizando o Interruptor SELECT ▲ / ▼, e em seguida, pressione o Interruptor MODE.

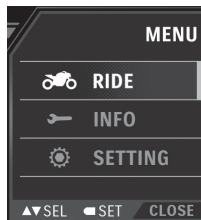

3. Selecione “QS SET” utilizando o Interruptor SELECT ▲ / ▼, em seguida, pressione o Interruptor MODE.

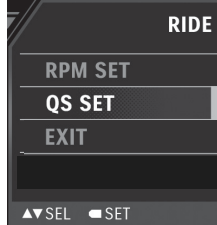

4. Utilize o Interruptor SELECT ▲ / ▼ para ajustar para “ON” ou “OFF”. Se “ON” estiver selecionado, o indicador do Quick Shift (1) acenderá.

NOTA: Se não for possível alterar a configuração, pressione o Interruptor SELECT e “ON” ou “OFF” começará a piscar.

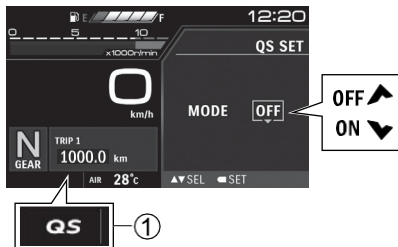

5. Pressione o Interruptor MODE para retornar à tela anterior.

6. Selecione “EXIT” utilizando o Interruptor SELECT ▲ / ▼ e, em seguida, pressione o Interruptor MODE para retornar à visualização MENU.

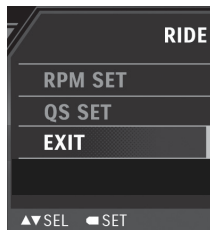

CONFIGURAÇÕES DE INFORMAÇÕES

WARNING LIST (Lista de Advertências)

Essas mensagens fornecem informações sobre problemas atuais ou falhas que estão ocorrendo na motocicleta. “WARNING LIST” só pode ser selecionada quando houver um problema em ocorrência.

1. Exiba a visualização MENU.
2. Selecione “INFO” usando o Interruptor SELECT (2) ▲ / ▼, e então pressione o Interruptor MODE (1).

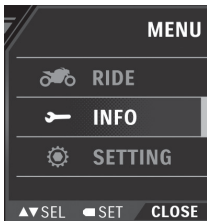

3. Selecione “WARNING LIST” usando o Interruptor SELECT (2) ▲ / ▼, e então pressione o Interruptor MODE (1).

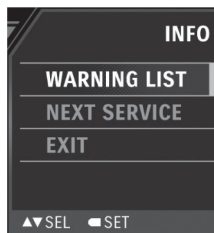

4. O Interruptor SELECT (2) ▲/▼ pode ser usado para verificar informações sobre uma indicação de defeito ou mau funcionamento.

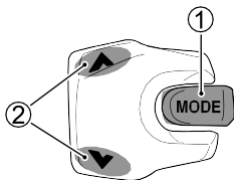

5. Selecione “CLOSE” e pressione o Interruptor MODE (1) para retornar à tela anterior.

Para obter detalhes, consulte “EXIBIÇÃO DE DIAGNÓSTICO” na página 2-30.

NEXT SERVICE (Próxima Revisão)

O Lembrete de Revisão notifica sobre a próxima revisão programada com base nas configurações de data e distância, por meio de uma exibição de lembrete de revisão e de um indicador.

AVISO

Continuar a conduzir a motocicleta sem realizar a manutenção necessária pode afetar negativamente a motocicleta e pode levar a um acidente.

Utilize o lembrete de revisão para lembrá-lo de quando é o momento de realizar a manutenção. Solicite ao seu concessionário que realize a revisão e redefina o lembrete de revisão.

NOTA: Consulte o seu concessionário para a configuração do lembrete de revisão.

Tela de aviso antecipado

Quando restar 1 mês ou 1.000 km antes da data ou distância configuradas, um aviso antecipado do intervalo de revisão (data da inspeção, distância restante) será exibido por 3 segundos quando o Interruptor de ignição for ligado.



Ex: Quando a condição de distância for atendida



Ex: Quando as condições de data e distância forem atendidas

Tela de alarme

Quando o indicador do lembrete de revisão acende, uma tela de alarme é exibida por 3 segundos quando o Interruptor de ignição é ligado.

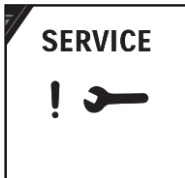

Quando o indicador do lembrete de revisão acende

- O símbolo "🔧" (1) é exibido quando a data ou a distância configurada é atingida.
- Independentemente de qual condição seja atingida primeiro, distância ou data, a distância é indicada com "-km" ou "-mile", e a data é indicada com a data configurada.

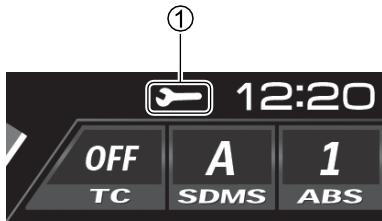

Verificação das configurações de data e distância do lembrete de revisão

1. Exiba a visualização MENU.
2. Selecione “INFO” usando o Interruptor SELECT ▲ / ▼, e então pressione o Interruptor MODE.

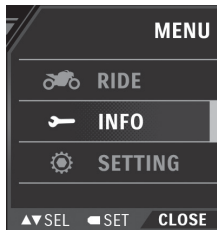

3. Selecione “NEXT SERVICE” usando o Interruptor SELECT ▲ / ▼, e então pressione o Interruptor MODE.

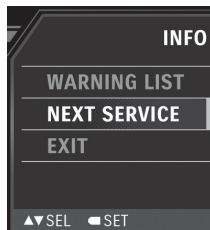

4. A tela de ajuste da data e distância é exibida.

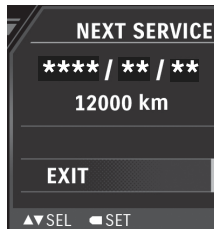

5. Pressione o interruptor MODE para retornar à tela anterior.

Configurações padrão de fábrica

- 1,000 km (600 mile)

CONFIGURAÇÕES DE EXIBIÇÃO

BRIGHTNESS (Brilho)

As opções de configuração de brilho do painel de instrumentos incluem “BRIGHT (CLARO)”, “MEDIUM (MÉDIO)” e “DARK (ESCURO)”.

AVISO

O brilho do painel de instrumentos é ajustado de acordo com a luminosidade do ambiente por meio do sensor fotoelétrico. Dessa forma, se o sensor for coberto com um adesivo ou outro objeto, a exibição do painel de instrumentos pode não ser visível em ambientes claros, o que pode resultar em um acidente.

Não cubra o sensor fotoelétrico com adesivos nem bloqueie, de qualquer forma, a incidência de luz sobre o sensor fotoelétrico.

1. Exiba a visualização MENU.
2. Selecione “SETTING” usando o Interruptor SELECT ▲ / ▼, e então pressione o Interruptor MODE.

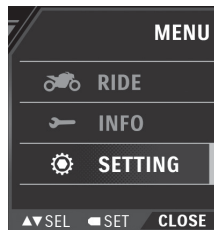

3. Selecione “BRIGHTNESS” usando o Interruptor SELECT ▲ / ▼, e então pressione o Interruptor MODE para mudar para a tela de configuração. O item no qual o símbolo de marcação é exibido corresponde à configuração atual.



4. Usando o Interruptor SELECT ▲ / ▼, mova a marca de seleção para “BRIGHT”, “MEDIUM” ou “DARK”

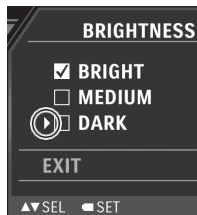

Ex: DARK

5. Pressione o Interruptor MODE para mover a marca de seleção e confirmar a configuração.

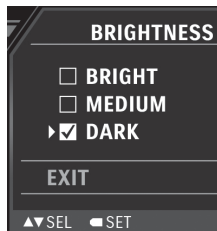

Ex: DARK

6. Selecione “EXIT” usando o Interruptor SELECT ▲ / ▼, e então pressione o Interruptor MODE para retornar à tela anterior.



DAY / NIGHT (Dia / Noite)

As opções de cor de fundo do painel de instrumentos incluem “AUTO”, “WHITE (Branco)” e “BLACK (Preto)”.

1. Exiba a visualização MENU.
2. Selecione “SETTING” usando o Interruptor SELECT ▲ / ▼, e então pressione o Interruptor MODE.

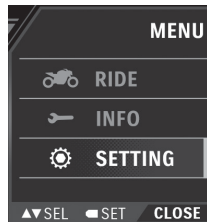

3. Selecione “DAY / NIGHT” e então pressione o Interruptor MODE para mudar para a tela de configuração. O item no qual o símbolo de marcação é exibido corresponde à configuração atual.

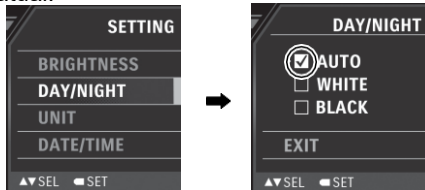

4. Usando o Interruptor SELECT / , mova a marca de seleção para “AUTO”, “WHITE” ou “BLACK”.

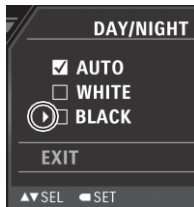

Ex: BLACK

5. Pressione o Interruptor MODE para mover a marca de seleção e confirmar a configuração.

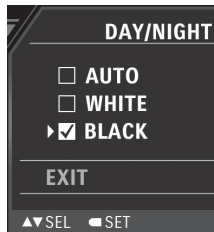

Ex: BLACK

6. Selecione “EXIT” usando o Interruptor SELECT / , e então pressione o Interruptor MODE para retornar à tela anterior.

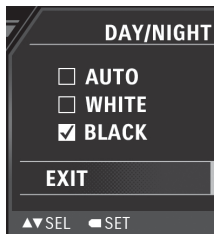

UNIT (Unidade)

Configure as unidades de velocidade, distância, consumo de combustível, temperatura ambiente e temperatura do líquido de arrefecimento.

NOTA: “SPEED” aparece somente nos painéis de instrumentos nos quais a unidade de velocidade pode ser alternada entre km/h e mph.

1. Exiba a visualização MENU.
2. Selecione “SETTING” usando o Interruptor SELECT ▲ / ▼, e então pressione o Interruptor MODE.

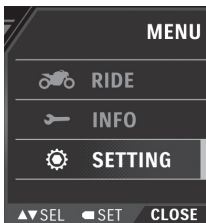

3. Selecione “UNIT” usando o Interruptor SELECT ▲ / ▼, e então pressione o Interruptor MODE.

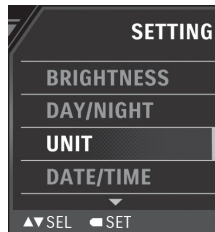

4. Selecione o item a ser configurado usando o Interruptor SELECT ▲ / ▼, e então pressione o Interruptor MODE para mudar para a tela de configuração. O item no qual o símbolo de marcação é exibido corresponde à unidade atual.

• **SPEED (Velocidade):**

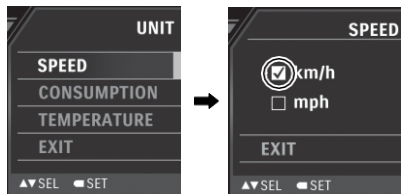

• **CONSUMPTION (Consumo):**

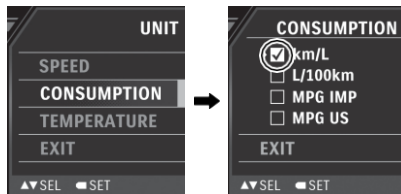

• **TEMPERATURE (Temperatura):**

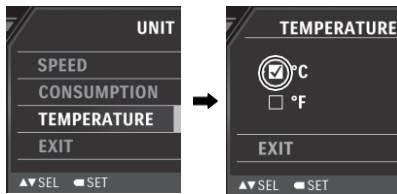

5. Usando o Interruptor SELECT ▲ / ▼, mova a marca de seleção para a unidade a ser exibida.

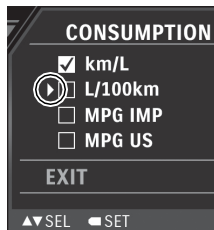

Ex: CONSUMPTION (L/100km)

6. Pressione o Interruptor MODE para mover a marca de seleção e confirmar a configuração.

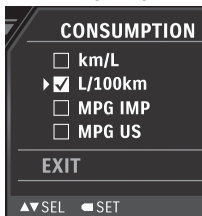

Ex: CONSUMPTION (L/100km)

7. Selecione "EXIT" usando o Interruptor SELECT / , e então pressione o Interruptor MODE para retornar à tela anterior.

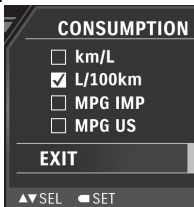

Ex: CONSUMPTION (L/100km)

DATE / TIME (Data / Hora)

Configure o padrão de exibição de ano, mês e dia, e também ajuste a data e a hora.

NOTA: Se a bateria tiver sido desconectada, a data e a hora precisarão ser reajustadas.

1. Exiba a visualização MENU.
2. Selecione "SETTING" usando o Interruptor SELECT / , e então pressione o Interruptor MODE.

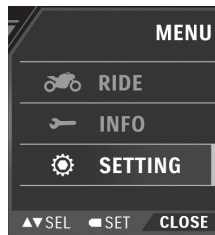

3. Selecione “DATE / TIME” usando o Interruptor SELECT ▲ / ▼, e então pressione o Interruptor MODE.

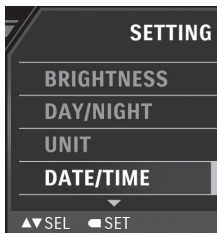

4. Selecione o item a ser configurado usando o Interruptor SELECT ▲ / ▼, e então pressione o Interruptor MODE para confirmar a configuração. Selecione “EXIT” para retornar à tela anterior.

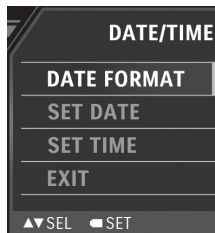

Ex: DATE FORMAT
(Formato de data)

Date Format (Formato de data)



A ordem de exibição de ano, mês e dia pode ser selecionada entre os 3 padrões a seguir.

- MM/DD/YYYY (Mês, Dia, Ano)
- YYYY/MM/DD (Ano, Mês, Dia)
- DD.MM.YYYY (Dia, Mês, Ano)

1. Selecione "DATE FORMAT", e então pressione o Interruptor MODE para mudar para a tela de configuração. O item no qual o símbolo de marcação é exibido corresponde à configuração atual.



Pr

2. Usando o Interruptor SELECT  / , mova a marca de seleção para o padrão de exibição desejado.

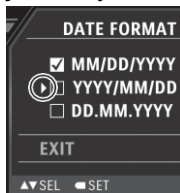

Ex: YYYY/MM/DD

3. Pressione o Interruptor MODE para mover a marca de seleção .



Ex: YYYY/MM/DD

4. Selecione “EXIT” usando o Interruptor SELECT ▲ / ▼, e então pressione o Interruptor MODE para retornar à tela anterior.



Ex: YYYY/MM/DD

Set Date (Ajuste da data)

1. Selecione “SET DATE”, e então pressione o Interruptor MODE para mudar para a tela de configuração do “Ano”.
2. Use o Interruptor SELECT ▲ / ▼ para ajustar o “Ano”.
3. Pressione o Interruptor MODE para mudar para a tela de configuração do “Mês”.
4. Use o Interruptor SELECT ▲ / ▼ para ajustar o “Mês”.
5. Pressione o Interruptor MODE para mudar para a tela de configuração do “Dia”.
6. Use o Interruptor SELECT ▲ / ▼ para ajustar o “Dia”.
7. Pressione o Interruptor MODE para retornar à tela “SET DATE”.

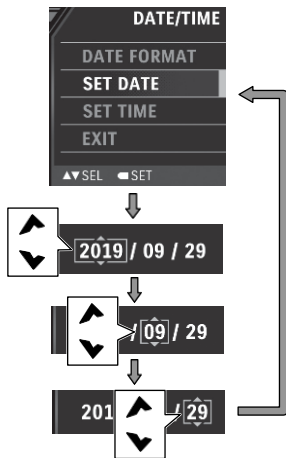

➡ : Interruptor MODE
 ▲ : Interruptor SELECT
 ▼ : Interruptor SELECT

Set Time (Ajuste da hora)

1. Selecione “SET TIME”, e então pressione o Interruptor MODE para mudar para a tela de configuração da “Hora”.
2. Use o Interruptor SELECT ▲ / ▼ para ajustar a “Hora”.
3. Pressione o Interruptor MODE para mudar para a tela de configuração dos “Minutos”.
4. Use o Interruptor SELECT ▲ / ▼ para ajustar os “Minutos”.
5. Pressione o Interruptor MODE para mudar para a tela de configuração de “AM/PM”.
6. Use o Interruptor SELECT ▲ / ▼ para ajustar “AM/PM”.
7. Pressione o Interruptor MODE para retornar à tela “SET TIME”.

NOTA: Sendo AM antes das 12hrs e PM após às 12hrs.

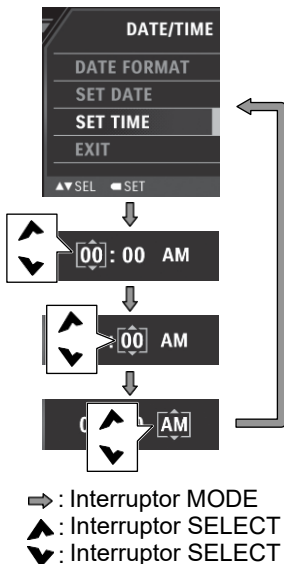

DEFAULT SET (Configuração padrão)

A tabela a seguir apresenta as configurações padrão para as quais o sistema pode ser inicializado.

Item		Padrão
BRIGHTNESS (Brilho)		MEDIUM
DAY/NIGHT (Dia / Noite)		BLACK (Preto)
RPM SET	MODE (Modo)	ON (Ligado)
	RPM	9,500 r/min
UNIT (Unidade)	SPEED (Velocidade)	km/h
	CONSUMPTION (Consumo)	km/h: km/L
	TEMPERATURE (Temperatura)	°C
DATE/ TIME (Data / Hora)	DATE FORMAT (Formato de data)	MM/DD/YYYY YYYY/MM/DD DD.MM.YYYY (dependendo das especificações do painel de instrumentos)

Configurações padrão

1. Exiba a visualização MENU.
2. Selecione “SETTING” usando o Interruptor SELECT ▲ / ▼, e então pressione o Interruptor MODE.

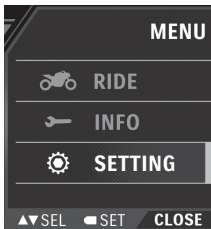

3. Selecione “DEFAULT SET” usando o Interruptor SELECT ▲ / ▼, e então pressione o Interruptor MODE para mudar para a tela de configuração.
4. Use o Interruptor SELECT para selecionar “NO” (Não) / “YES” (Sim)
5. Pressione o Interruptor MODE para retornar à tela anterior.

- ⇒ : Interruptor MODE
▲ : Interruptor SELECT
▼ : Interruptor SELECT

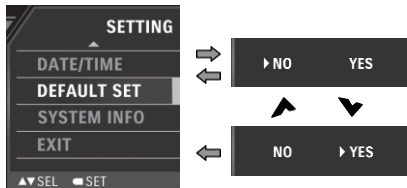

SYSTEM INFO (Informações do sistema)

A partir desta tela, é possível visualizar informações sobre a versão do software.

1. Exiba a visualização MENU.
2. Selecione “SETTING” usando o Interruptor SELECT ▲ / ▼, e então pressione o Interruptor MODE.

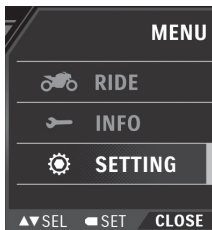

3. Selecione “SYSTEM INFO” usando o Interruptor SELECT ▲ / ▼, e então pressione o Interruptor MODE para exibir as informações.



4. Selecione “EXIT” usando o Interruptor SELECT ▼, e então pressione o Interruptor MODE para retornar à tela anterior.

INTERRUPTOR DE IGNIÇÃO

POSIÇÕES

O interruptor de ignição possui 3 posições: ON(1), OFF(2) e LOCK(3).

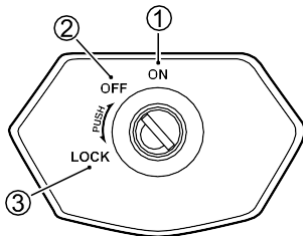

NOTA:

- O orifício da chave (1) pode ser coberto por uma tampa (2).

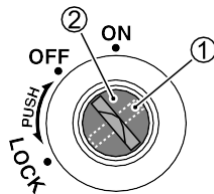

- Ao inserir a chave, alinhe a posição do orifício da tampa com a posição do orifício da chave.

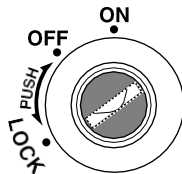

AVISO

Operar a chave de ignição enquanto a motocicleta estiver em movimento pode resultar em um acidente. Opere a chave somente após parar completamente a motocicleta.

AVISO

Quedas causadas por impacto ou escorregamento podem resultar em mau funcionamento da motocicleta.

O mau funcionamento da motocicleta pode causar incêndios ou provocar ferimentos devido a partes móveis, como a roda traseira.

Se a motocicleta cair, desligue imediatamente o interruptor de ignição e pare todos os dispositivos.

Como a queda pode danificar componentes que não são visíveis, leve a motocicleta para inspeção em uma concessionária Suzuki autorizada.

INFORMAÇÃO

Operar o interruptor de ignição enquanto a motocicleta estiver em funcionamento interromperá o funcionamento suave do motor e pode afetar negativamente o motor e o conversor catalítico.

Não opere o interruptor de ignição enquanto a motocicleta estiver em funcionamento.

OFF (Posição “OFF”)

- O motor para.
- As luzes se apagam.
- A chave pode ser removida.

ON (Posição “ON”)

- O motor pode ser acionado e a motocicleta pode ser conduzida.
- As seguintes luzes acendem.
 - Farol
 - Lanterna traseira
 - Luz de posição
 - Luz da placa
- A chave não pode ser removida.

LOCK (Posição “LOCK”)

- O guidão fica travado.
- As luzes não acendem.
- A chave pode ser removida.

Para evitar furto, trave o guidão ao deixar a motocicleta estacionada. Recomenda-se também o uso de uma corrente com cadeado.

Travamento

1. Gire o guidão totalmente para a esquerda.
2. Pressionando a chave para dentro, gire-a da posição OFF para LOCK.
3. Remova a chave.

NOTA:

- *Mova o guidão para a esquerda e para a direita e verifique se ele está firmemente travado.*
- *Se o guidão estiver difícil de travar, gire a chave enquanto move o guidão levemente para a direita.*

Destravamento

Insira a chave e, pressionando-a para dentro, gire-a da posição LOCK para OFF

NOTA:

- *Antes de conduzir a motocicleta, mova o guidão para a direita e para a esquerda e verifique se ele se movimenta o mesmo tanto em ambas as direções.*
- *O orifício da chave do interruptor de ignição possui uma tampa de proteção.*

AVISO

Girar o interruptor de ignição para a posição “LOCK” com a motocicleta em movimento pode ser perigoso. Movimentar a motocicleta com o sistema de direção travado é perigoso. Você pode perder o equilíbrio e cair, ou deixar a motocicleta tombar.

Pare a motocicleta e apoie-a no descanso lateral antes de travar a direção. Nunca tente movimentar a motocicleta com a direção travada.

INTERRUPTORES DO GUIDÃO

INTERRUPTOR DO FAROL ALTO / BAIXO / LAMPEJO

Interruptor do farol alto/baixo

Alterna o farol entre luz alta e luz baixa.

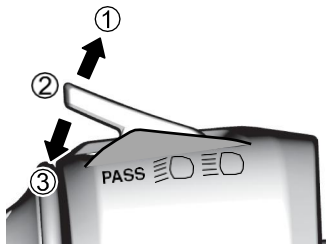

- 1: Farol alto
- 2: Farol baixo
- 3: Lampejo

Luz alta “☰☐”

Empurre o interruptor para frente (afastando-o de você) para selecionar a luz alta.

Luz baixa “☰☐”

Puxe o interruptor em sua direção para selecionar a luz baixa.

Lampejo “PASS”

Aciona o farol alto enquanto é pressionado em sua direção. Ao soltar o Interruptor, o farol retorna para luz baixa.

INFORMAÇÃO

O calor gerado pelo farol pode derreter a lente do farol se esta estiver coberta ou se um objeto for colocado muito próximo da lente.

Não deixe objetos em frente ao farol ou à lanterna traseira, nem cubra o farol ou a lanterna traseira com pano ou outros materiais.

INFORMAÇÃO

Se fita adesiva for aplicada ao farol, a área onde a fita estiver aplicada poderá derreter devido ao calor gerado pela luz.

Não aplique fita adesiva no farol.

NOTA: Ajuste o farol para luz baixa quando houver veículos vindo em sentido contrário ou veículos trafegando à sua frente.

INTERRUPTOR DA BUZINA

Enquanto o interruptor é pressionado, a buzina é acionada.

INTERRUPTOR DE INDICADOR DE DIREÇÃO “”

Utilizado como sinalização ao realizar conversões à direita ou à esquerda.

Conversão à direita “”

Posicione o interruptor para o lado “” para fazer o indicador direito piscar.

Pressione o interruptor para dentro para cancelar a operação.

Conversão à esquerda “”

Posicione o interruptor para o lado “” para fazer o indicador esquerdo piscar.

Pressione o interruptor para dentro para cancelar a operação.



AVISO

Manter o indicador acionado pode fazer com que outros usuários da via interpretem incorretamente a direção pretendida de deslocamento, podendo causar acidentes.

O interruptor de indicador de direção não se desliga automaticamente. Após o uso, pressione o interruptor para dentro para cancelar a operação.

INTERRUPTOR DE PARADA DO MOTOR / INTERRUPTOR DE PARTIDA ELÉTRICA

Interruptor de parada do motor

Utilize para desligar o motor imediatamente em situações de emergência, como em caso de queda. Colocar o interruptor de parada do motor na posição “” (STOP) desliga o motor. Normalmente, mantenha-o na posição “”.

Posição “”

Os circuitos elétricos relacionados ao motor estão conectados.





- O motor pode ser acionado e funcionar.

Posição “”

Os circuitos elétricos relacionados ao motor não estão conectados.

- O motor é desligado.
- O motor não pode ser acionado.

INFORMAÇÃO

Alterar o interruptor de parada do motor de “” para “”, ou de “” para “”, durante a condução pode causar danos ao motor ou ao conversor catalítico.

Não utilize o interruptor de parada do motor, exceto em situações de emergência.

NOTA: Quando o interruptor de parada do motor for utilizado para desligar o motor, certifique-se de girar o interruptor de ignição para a posição OFF. Deixar o interruptor de ignição na posição ON pode descarregar a bateria.

INTERRUPTOR DE PARTIDA ELÉTRICA “”

Ao pressionar o interruptor de partida elétrica, o motor de arranque gira e o motor é acionado.

Para detalhes, consulte “PARTIDA DO MOTOR” na página 2-95.

NOTA:

- *O motor não pode ser acionado quando o interruptor de parada do motor estiver na posição “”.*
- *A motocicleta é equipada com a função Easy Start, permitindo que você dê partida no motor com um único acionamento do Interruptor do motor de partida elétrica.*

Para obter detalhes, consulte “SISTEMA SUZUKI EASY START” na página 2-98.

INTERRUPTOR DE PISCA-ALERTA “”

O interruptor de pisca-alerta é utilizado em situações de emergência, como quando ocorre uma avaria. Ao acionar o interruptor, todas as luzes indicadoras de direção passam a piscar.



NOTA: Não utilize o interruptor de pisca-alerta, exceto em situações de emergência. O uso com o motor desligado pode descarregar a bateria.



PARTIDA DO MOTOR

PROCEDIMENTO DE PARTIDA

Utilize o procedimento a seguir para dar partida no motor.

1. Certifique-se de que a transmissão esteja em neutro.
2. Verifique se o interruptor de parada do motor está na posição “”.
3. Coloque o interruptor de ignição na posição ON.
4. Verifique se a luz indicadora de falha da injeção se apagou.
5. Com o punho do acelerador fechado, pressione o interruptor de partida elétrica “”. Consulte “SISTEMA SUZUKI EASY START” na página 2-98.
6. Antes de iniciar a condução, certifique-se de que o descanso lateral esteja totalmente recolhido.
Consulte “SISTEMA DO DESCANSO LATERAL / INTERTRAVAMENTO DA IGNIÇÃO” na página 2-100.

NOTA: Esta motocicleta possui um sistema de intertravamento do motor de partida para o circuito de ignição e de partida. O motor somente pode ser acionado se:

- *A transmissão estiver em neutro, ou*
- *A transmissão estiver engrenada, o descanso lateral estiver totalmente recolhido e a embreagem estiver acionada.*

NOTA: Esta motocicleta é equipada com o Sistema Suzuki Easy Start, que permite dar partida no motor com um único acionamento do interruptor de partida elétrica. Para detalhes, consulte “SISTEMA SUZUKI EASY START” na página 2-98.

Quando o motor estiver difícil de dar partida:

Abra o acelerador aproximadamente 1/8 de volta e pressione o interruptor de partida elétrica “”.

AVISO

Os gases de escape contêm monóxido de carbono, um gás perigoso que é difícil de detectar por ser incolor e inodoro. A inalação de monóxido de carbono pode causar morte ou ferimentos graves.

Nunca dê partida no motor nem o deixe em funcionamento em ambientes fechados ou em locais com pouca ou nenhuma ventilação.

INFORMAÇÃO

Manter o motor de partida acionado continuamente por 5 segundos ou mais consome uma grande quantidade de energia e pode causar o descarregamento da bateria.

Não pressione nem mantenha pressionado o interruptor do motor de partida elétrico por 5 segundos ou mais, nem utilize o Sistema Suzuki Easy Start para acionar o motor de partida de forma contínua.

INFORMAÇÃO

Após dar partida no motor, abrir o acelerador ou conduzir a motocicleta com a luz indicadora de advertência da pressão do óleo acesa pode causar danos ao motor.

Certifique-se de que a luz indicadora de advertência da pressão do óleo se apagou antes de abrir o acelerador ou conduzir a motocicleta.

INFORMAÇÃO

Se o motor for acionado com indicações incorretas no indicador de posição da marcha e na luz indicadora de ponto morto, podem ocorrer danos ao motor.

Antes de dar partida no motor, verifique se o indicador de posição da marcha e a luz indicadora de ponto morto apresentam as indicações descritas abaixo. Caso não apresentem, leve a motocicleta imediatamente para inspeção em um revendedor autorizado Suzuki.

- Quando o indicador de posição da marcha indicar N, a luz indicadora de ponto morto deve estar acesa.
- Quando o indicador de posição da marcha indicar (1, 2, 3, 4, 5 ou 6), a luz indicadora de ponto morto deve apagar.

NOTA: Ao dar partida no motor, é necessário acionar a embreagem se a transmissão estiver em qualquer posição diferente do neutro.

NOTA: Quando a motocicleta cai, um sistema interrompe o funcionamento do motor. A luz indicadora de advertência principal também acende. Para dar partida novamente no motor, após colocar a motocicleta na posição correta, gire temporariamente o interruptor de ignição para OFF e, em seguida, para ON. Quando a luz indicadora de advertência principal se apagar, o motor poderá ser acionado novamente. Pode demorar alguns minutos para que a luz indicadora de advertência principal se apague após o interruptor de ignição ser colocado em OFF.

INFORMAÇÃO

Se você mantiver o interruptor de partida elétrica acionado enquanto a luz indicadora de mau funcionamento estiver acesa, a bateria poderá se descarregar.

Não mantenha o interruptor de partida elétrica acionado enquanto a luz indicadora de mau funcionamento estiver acesa.

SISTEMA SUZUKI EASY START

É possível dar partida no motor com um único toque no interruptor de partida elétrica. O motor de partida continua girando mesmo após soltar o interruptor e para automaticamente após alguns segundos ou assim que o motor entra em funcionamento.

- Quando a posição da marcha estiver em ponto morto (N), o motor pode ser acionado sem acionar o manete da embreagem.
- Quando a posição da marcha não estiver em ponto morto, é necessário acionar completamente o manete de embreagem para dar partida no motor.

Em alguns casos, o motor pode não dar partida devido à posição do descanso lateral e da marcha engrenada. Para mais detalhes, consulte “SISTEMA DO DESCANSO LATERAL / INTERTRAVAMENTO DA IGNIÇÃO” na página 2-100.

NOTA: Dependendo da condição da bateria, o motor pode não dar partida facilmente utilizando o Sistema Suzuki Easy Start.

Se o motor estiver difícil de entrar em funcionamento, acione completamente o manete de embreagem, com a transmissão em ponto morto, e manter pressionado o interruptor de partida elétrica até que o motor funcione.

Se o motor não der partida, é provável que a bateria esteja descarregada. Nesse caso, recarregue ou substitua a bateria.

Aquecimento adequado

Nas situações abaixo, mantenha a motocicleta tempo suficiente em marcha lenta para aquecer o motor antes de pilotar.

- Quando a motocicleta não tiver sido utilizada por um longo período
- Em temperaturas extremamente baixas (como referência, $-10\text{ }^{\circ}\text{C}$ ($14\text{ }^{\circ}\text{F}$) ou inferiores) em regiões frias

Em quaisquer outras situações, por consideração ao meio ambiente, inicie a condução logo após dar partida no motor.

INFORMAÇÃO

Imediatamente após a partida do motor, acelerar o motor excessivamente, realizar aceleração brusca ou frenagem abrupta pode causar mau funcionamento do motor.

Se for necessário realizar o aquecimento, mantenha o motor em marcha lenta por alguns minutos antes de iniciar/ a condução.

INFORMAÇÃO

Deixar o motor funcionando por um período prolongado sem conduzir a motocicleta, por exemplo para carregar a bateria, pode causar superaquecimento do motor. O superaquecimento pode danificar componentes do motor e provocar alteração de cor do tubo de escape.

Desligue o motor se não pretender iniciar a condução imediatamente.

SISTEMA DO DESCANSO LATERAL / INTERTRAVAMENTO DA IGNIÇÃO

A motocicleta é equipada com um sistema que evita que o condutor se esqueça de recolher o descanso lateral e trafegue com ele abaixado.

O sistema opera da seguinte forma.

Quando o descanso lateral está abaixado

- O motor não pode ser acionado quando a transmissão estiver engrenada. (O motor pode ser acionado se a transmissão estiver em ponto morto.)
- Engrenar a transmissão com o motor em funcionamento desliga o motor.

Quando o descanso lateral está totalmente recolhido

Abaixar o descanso lateral com o motor em funcionamento e a transmissão engrenada desliga o motor.

AVISO

Abaixar o descanso lateral enquanto a motocicleta estiver em movimento fará com que o motor seja desligado, o que pode causar um acidente.

Nunca abaixe o descanso lateral durante a condução da motocicleta.

NOTA:

- *Se o descanso lateral não estiver completamente recolhido, o motor será desligado ao mudar a transmissão do ponto morto para qualquer outra marcha.*
- *Lubrifique o descanso lateral caso ele não opere suavemente.*

CAVALETES

TIPOS DE CAVALETES

Esta motocicleta é equipada com descanso lateral e cavalete central.

DESCANSO LATERAL (1)

Para apoiar a motocicleta no descanso lateral, coloque o pé direito na extremidade do descanso lateral e pressione firmemente para baixo até que o descanso gire completamente em seu curso e encoste em seu batente. Para obter detalhes sobre o sistema de intertravamento do descanso lateral/ignição, consulte a página 2-100.

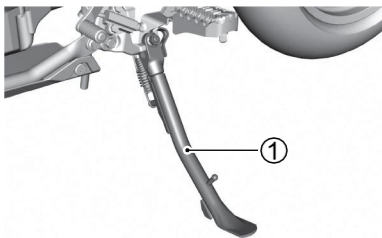

⚠ AVISO

Conduzir a motocicleta com o descanso lateral não totalmente recolhido pode resultar em um acidente ao realizar curvas para a esquerda.

Antes de conduzir, verifique o funcionamento do sistema de intertravamento do descanso lateral / ignição.

Sempre recolha completamente o descanso lateral antes de iniciar a condução.

NOTA: Ao estacionar a motocicleta, escolha uma superfície o mais firme e plana possível. Se não for possível evitar estacionar em uma inclinação, pare a motocicleta com a parte dianteira voltada para cima da inclinação e engate a 1ª marcha para manter as rodas travadas no lugar.

CAVALETE CENTRAL (2)

Posicione o cavalete central (2) de acordo com o procedimento abaixo.

1. Pare o motor.
2. Mantenha a motocicleta na posição vertical, segurando o guidão com a mão esquerda e a alça traseira do bagageiro com a mão direita.
3. Coloque o pé direito no apoio para o pé (3) e pressione para baixo até que ambas as pernas (4) do cavalete central toquem o solo.
4. Puxe a alça traseira do bagageiro enquanto aplica o peso do corpo sobre o apoio para o pé (3).

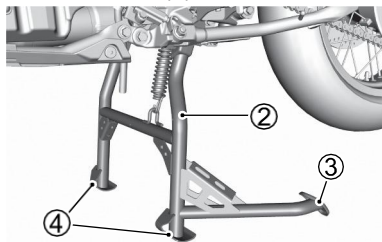

A imagem mostra a V-STROM 800DE.

ABASTECIMENTO

PROCEDIMENTO DE ABASTECIMENTO

Utilize o procedimento a seguir para reabastecer.

1. Abra a tampa de proteção da fechadura da tampa do tanque de combustível.
2. Insira a chave e gire-a para a direita para destravar.

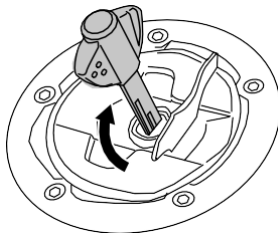

3. Abra a tampa.

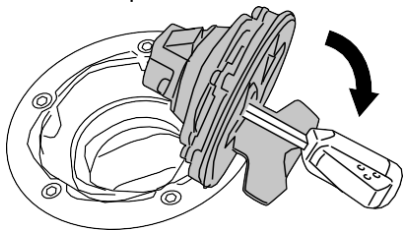

4. Reabasteça com gasolina.
Não abasteça acima da borda inferior (1) do bocal de enchimento. Abastecer acima da borda inferior do bocal pode permitir o vazamento de gasolina.

**Combustível especificado:
Gasolina premium sem chumbo**

**Capacidade do tanque de
combustível: 20L**

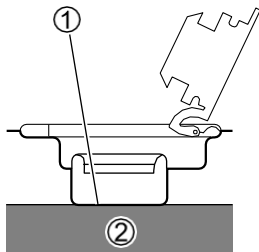

2 Combustível

INFORMAÇÃO

Abastecer o tanque de combustível com quantidade superior à especificada pode causar falha de funcionamento do motor ou dificuldade na partida. Não abasteça acima da parte inferior do bocal de abastecimento.

5. Pressione a tampa para baixo, em seguida gire a chave para a esquerda e retire-a. A chave não pode ser removida se a tampa não estiver travada.

⚠ AVISO

A gasolina é altamente inflamável, e o vazamento pode inflamar e causar incêndio.

- Ao reabastecer, desligue o motor e não aproxime chamas.
- Certifique-se de reabastecer em local aberto.
- Antes de abrir a tampa do tanque de combustível, toque em uma parte metálica da motocicleta ou da bomba de combustível para eliminar a eletricidade estática do corpo. Caso esteja carregado estaticamente, pode ocorrer uma descarga em forma de faísca, provocando a ignição da gasolina.
- Após o reabastecimento, feche firmemente a tampa do tanque até ouvir um clique.
- Limpe qualquer gasolina derramada com um pano.

INFORMAÇÃO

Se o motor apresentar algum problema, como falta de aceleração ou potência insuficiente, a causa pode estar relacionada ao combustível utilizado na motocicleta.

Nesse caso, tente abastecer em outro posto de combustível. Se a situação não melhorar após a troca, consulte uma concessionária Suzuki.

INFORMAÇÃO

O combustível derramado que contenha álcool pode danificar as superfícies pintadas da motocicleta.

Tenha cuidado para não derramar combustível ao abastecer o tanque. Caso ocorra derramamento, limpe imediatamente.

TROCA DE MARCHAS

DESCRIÇÃO

Esta motocicleta possui uma transmissão de 6 velocidades, com o ponto morto localizado entre a 1ª e a 2ª marcha.

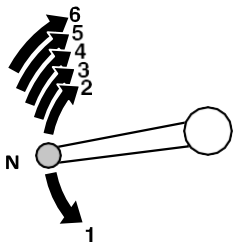

NOTA: Quando a transmissão estiver em ponto morto, a luz indicadora verde no painel de instrumentos permanecerá acesa. No entanto, mesmo com a luz acesa, solte o manete de embreagem com cuidado e lentamente para confirmar que a transmissão está efetivamente em ponto morto.

A tabela abaixo mostra a faixa aproximada de velocidade para cada marcha.

Sequência de troca para marchas superiores

Posição da marcha	km/h	mph
1ª → 2ª	27	17
2ª → 3ª	45	28
3ª → 4ª	59	37
4ª → 5ª	71	44
5ª → 6ª	81	50

Sequência de redução de marchas

Posição da marcha	km/h	mph
6ª → 5ª	71	44
5ª → 4ª	59	37
4ª → 3ª	45	29
3ª → 2ª	27	17
2ª → 1ª	16	10

Desacione a embreagem quando a velocidade da motocicleta cair abaixo de 15 km/h (9 mph).

PROCEDIMENTO DE TROCA DE MARCHAS

A transmissão foi projetada para permitir que o motor opere suavemente dentro de sua faixa normal de rotação. Durante a condução, troque as marchas de acordo com as condições de uso. Não utilize o deslizamento da embreagem para ajustar a velocidade da motocicleta, pois isso causa desgaste da embreagem. Ao reduzir a velocidade, reduza as marchas para compatibilizar a rotação do motor.

1. Antes de iniciar a condução, recolha o descanso lateral.
2. Acione completamente o manete de embreagem e opere o pedal de câmbio para engatar a 1ª marcha, iniciando a condução suavemente.
3. Troque as marchas de acordo com a velocidade da motocicleta.

Antes de mudar de marcha, retorne momentaneamente o acelerador e acione completamente o manete de embreagem. Opere o pedal de câmbio levemente com a ponta do pé, movendo-o firmemente até sentir o clique do engate.

AVISO

Reduzir a marcha quando a rotação do motor estiver muito elevada pode:

- causar derrapagem da roda traseira e perda de aderência devido ao aumento do freio-motor, resultando em um acidente; ou
- forçar o motor a exceder o limite de rotação na marcha inferior, causando danos ao motor.

Reduza a velocidade antes de realizar a redução de marcha.

AVISO

Reduzir a marcha com a motocicleta inclinada em uma curva pode causar derrapagem da roda traseira e perda de controle.

Reduza a velocidade e reduza as marchas antes de entrar na curva.

INFORMAÇÃO

Manter a motocicleta parada em subidas, utilizando o acelerador e a embreagem, pode danificar a embreagem.

Ao parar a motocicleta em inclinações, utilize os freios.

INFORMAÇÃO

Quando o motor fica anormalmente quente, a embreagem pode não acoplar adequadamente.

Se o motor estiver muito quente e a embreagem não estiver acoplado corretamente, pare a motocicleta em local seguro e aguarde o resfriamento do motor.

INFORMAÇÃO

A operação incorreta da troca de marchas ou conduzir a motocicleta com o pé apoiado no pedal de câmbio pode causar danos ao motor.

- Não realize a troca de marchas sem acionar firmemente o manete de embreagem.
- Não aplique força excessiva ao operar o pedal de câmbio.
- Não conduza a motocicleta com o pé apoiado no pedal de câmbio.

NOTA:

- Ao trocar de marchas, movimente o pedal firmemente até sentir o clique do engate.
- Não aumente excessivamente a rotação do motor. Isso afeta negativamente a vida útil do motor.
- Não conduza a motocicleta em velocidade excessiva.
- Se algo parecer anormal durante a condução, providencie inspeção imediata em uma concessionária Suzuki.
- Conduza com atenção para garantir que a rotação do motor não entre na faixa vermelha.
- É fácil atingir a faixa vermelha ao acelerar ou elevar a rotação na 1ª ou 2ª marcha; portanto, tenha cuidado especial nessas situações.
- Se a rotação do motor entrar na faixa vermelha, feche o acelerador imediatamente para reduzi-la.
- Quando a posição da marcha mudar para ponto morto durante a condução, o limitador de rotação do motor entra em funcionamento para proteger o motor e o sistema de potência, limitando a rotação

do motor.

O que é o sistema “Quick Shift”

O sistema “Quick Shift” é uma função que auxilia na operação de troca de marchas durante a condução da motocicleta.

Após o sistema “Quick Shift” ser configurado no visor do painel de instrumentos, a troca de marchas poderá ser realizada sem o uso do acelerador ou da alavanca de embreagem durante a condução. Quando a motocicleta iniciar o movimento a partir da condição de parada, ou estiver parada com a marcha engatada, é necessário utilizar a alavanca de embreagem.

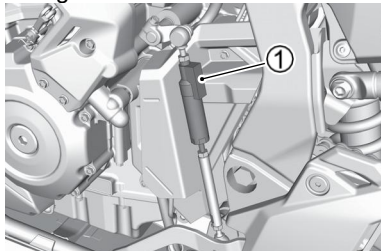

1. Sensor de troca de marcha

INFORMAÇÃO

A não observância das seguintes regras de operação pode resultar em danos ao sensor de troca de marchas e aos componentes relacionados.

- Não desmonte o sensor de troca de marchas.
- Não utilize solventes orgânicos, como desengraxantes ou gasolina, no sensor de troca de marchas e nos componentes relacionados.
- Não submeta o sensor de troca de marchas e as áreas ao redor à lavagem com alta pressão.
- Caso qualquer peça relacionada ao mecanismo de troca de marchas seja substituída ou modificada, o sistema “Quick Shift” poderá não funcionar corretamente.

INFORMAÇÃO

Diferentemente das transmissões automáticas, o sistema “Quick Shift” não realiza a troca de marchas automaticamente. Operar o sistema em marchas baixas com rotação muito elevada pode impor alta carga ao motor e à transmissão.

Realize a troca de marchas por conta própria, de acordo com a rotação do motor ou com a velocidade da motocicleta.

NOTA: O Quick Shift não é capaz de realizar todas as trocas de marcha.

Por exemplo, não é possível utilizar o Quick Shift nos seguintes casos.

- *Quando a rotação do motor excede o limite permitido (zona vermelha) durante a redução de marcha*
- *Quando a troca de marcha é realizada acionando a alavanca de embreagem*
- *Quando o pneu traseiro está girando excessivamente*

Procedimento de operação do Quick Shift

1. Ajuste o modo “QS (Quick Shift)” para “ON” no visor do painel de instrumentos. Para mais detalhes, consulte “QUICK SHIFT” na página 2-65.
 2. Acione o manete de embreagem e opere o pedal do câmbio para engatar a 1ª marcha e arrancar suavemente.
 3. Após a motocicleta iniciar o movimento, para realizar as trocas de marcha, não utilize o manete de embreagem; apenas acione o pedal do câmbio.
- Mesmo com o sistema “Quick Shift” ativado, o procedimento de acionamento do pedal do câmbio não se altera em relação ao procedimento anterior à ativação. Independentemente da configuração do sistema “Quick Shift”, ao realizar a troca de marcha, mova o pedal do câmbio firmemente até o final do seu curso.
 - Ao realizar a troca de marcha, a motocicleta ajusta a rotação do motor de acordo com a situação no momento, não sendo necessário operar o acelerador.

- O sistema “Quick Shift” é ativado quando a rotação do motor excede 2.000 r/min nas trocas para marcha superior e 1.700 r/min nas reduções de marcha.
- Mesmo quando as trocas de marcha forem realizadas continuamente utilizando o sistema “Quick Shift”, elas devem ser executadas corretamente, uma a uma.
- Quando a troca de marcha for realizada sem acionar o manete de embreagem e mantendo constante a abertura do acelerador, a operação do sistema “Quick Shift” poderá ser realizada de forma suave.

4. Ao parar a motocicleta, pare-a com o manete de embreagem acionado.

INFORMAÇÃO

Se a troca de marchas for realizada nas situações abaixo, sem utilizar o manete de embreagem, o motor ou o sistema de transmissão poderá ser danificado. Nos casos a seguir, utilize o manete de embreagem.

- O sistema “Quick Shift” estiver ajustado para OFF.
- A rotação do motor estiver igual ou inferior à rotação predeterminada.

NOTA: A redução de marcha pelo sistema “Quick Shift” pode não funcionar quando a temperatura do motor estiver baixa. Se isso ocorrer, deixe-o aquecer e tente novamente. Se a redução de marcha pelo sistema “Quick Shift” ainda não funcionar, procure seu concessionário.

MANETE DE FREIO

DESCRIÇÃO

O freio dianteiro é acionado ao apertar suavemente o manete de freio em direção ao acelerador. A luz de freio acende quando o manete é acionado.

O espaço entre o manete de freio e o acelerador pode ser ajustado em 5 posições.

AJUSTE

1. Empurre o manete do freio para a frente e gire o ajustador (1) até a posição desejada.
2. Alinhe os números do ajustador com a marca de alinhamento (2).

V-STROM 800DE

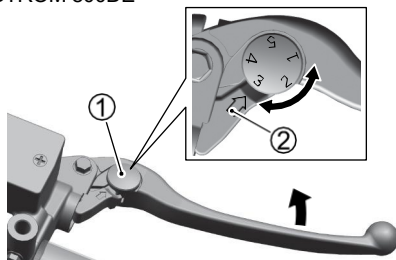

V-STROM 800

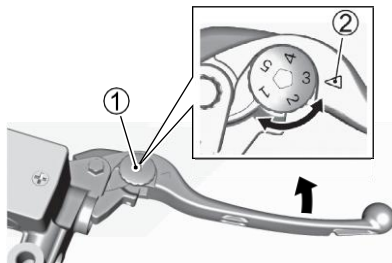

NOTA:

- *O ajuste deve ser feito alinhando as saliências do manete com as reentrâncias do ajustador.*
- *O ajustador é configurado na 3ª posição de fábrica.*

⚠ AVISO

Ajustar a posição do manete de freio durante a condução pode resultar em um acidente.

Ajuste a posição do manete de freio somente com a motocicleta parada.

PEDAL DO FREIO TRASEIRO

DESCRIÇÃO

Ao pressionar o pedal do freio traseiro (1), o freio traseiro é acionado. A luz de freio acende simultaneamente.

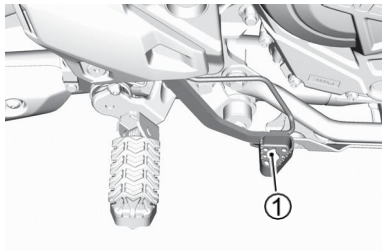

A imagem mostra a V-STROM 800DE.

Se necessário consulte:

- AJUSTE DO PEDAL DE FREIO TRASEIRO (👉 3-51)
- INTERRUPTOR DA LUZ DE FREIO TRASEIRO (👉 3-52)

ASSENTO

ASSENTO DIANTEIRO

Remoção

1. Para remover o assento, insira a chave de ignição na fechadura do assento e gire-a no sentido horário.
2. Levante a parte traseira do assento e deslize-o para trás.

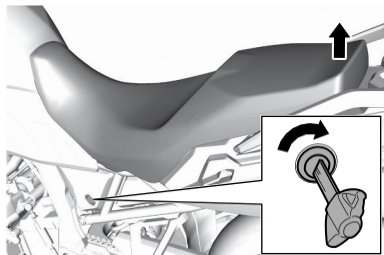

Instalação

1. Encaixe os ganchos do assento nos suportes de fixação do assento.
2. Pressione firmemente para baixo até que o assento se encaixe na posição travada.

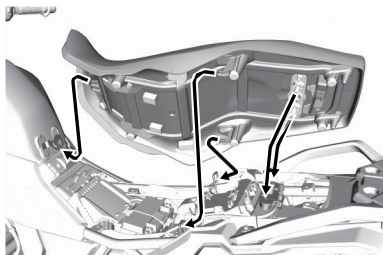

NOTA:

- *Levante o assento cuidadosamente e verifique se ele está travado.*
- *É necessário cuidado, pois se o assento for travado com a chave posicionada embaixo dele, não será possível retirar a chave.*

 **AVISO**

Se o assento não estiver corretamente instalado, ele poderá se mover e interferir na condução.

Trave o assento firmemente na posição correta.

AJUSTE DA SUSPENSÃO

DESCRIÇÃO

As configurações padrão das suspensões dianteira e traseira são selecionadas para atender a diversas condições de pilotagem, como baixa a alta velocidade da motocicleta e carga leve a pesada na motocicleta.

As configurações da suspensão podem ser ajustadas e refinadas de acordo com sua preferência.

INFORMAÇÃO

Girar os ajustadores à força pode danificar as suspensões.

Não gire os ajustadores além de seus limites naturais.

SUSPENSÃO DIANTEIRA (V-STROM 800DE)

AVISO

Ajustes desiguais da suspensão podem causar dirigibilidade deficiente e instabilidade.

Ajuste a suspensão dianteira direita e esquerda para a mesma regulagem.

INFORMAÇÃO

Se o amortecedor dianteiro sujo for ajustado nessa condição, pode ocorrer vazamento de óleo devido ao travamento do ajustador ou a danos no retentor.

Antes do ajuste, lave completamente a sujeira do amortecedor dianteiro.

Ajuste da pré-carga da mola

Para ajustar a pré-carga da mola, gire o ajustador (1) no sentido horário ou anti-horário.

- Girar o ajustador no sentido horário aumenta a pré-carga da mola
- Girar o ajustador no sentido anti-horário diminui a pré-carga da mola

Opere os ajustadores conforme descrito a seguir para definir a configuração padrão.

1. Gire o ajustador no sentido anti-horário até o batente.
2. Em seguida, gire 6 voltas no sentido horário.

NOTA: Ajuste os ajustadores direito e esquerdo para a mesma posição.

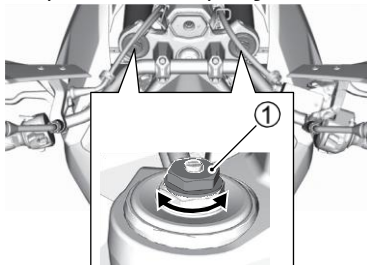

Ajuste da força de amortecimento

A força de amortecimento de retorno e de compressão pode ser ajustada individualmente girando os respectivos ajustadores.

- Os ajustadores da força de amortecimento de retorno (2) estão localizados na parte superior da suspensão dianteira.
- Os ajustadores da força de amortecimento de compressão (3) estão localizados na parte inferior da suspensão dianteira.

Para ajustar a força de amortecimento, ajuste primeiro o ajustador para a configuração padrão e, em seguida, ajuste-o para a posição desejada.

NOTA:

- Não afrouxe a base do ajustador (4), pois o óleo do amortecedor dianteiro poderá vazar pela base do ajustador.
- Ajuste os lados direito e esquerdo para a mesma posição.

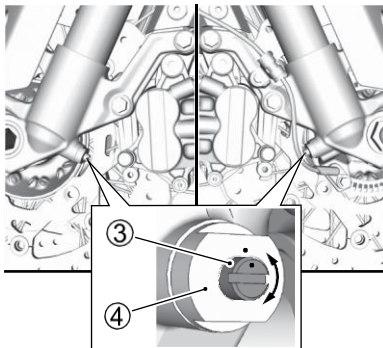
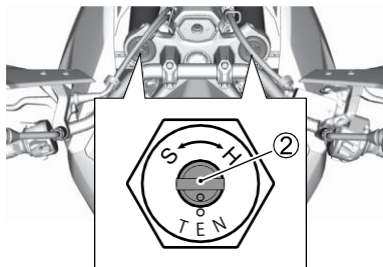

Configuração padrão da força de amortecimento de retorno

Para ajustar o regulador da força de amortecimento de retorno para a posição padrão, gire o ajustador no sentido horário até o batente e, em seguida, gire-o 1-1/2 volta no sentido anti-horário.

- A partir da posição padrão, gire o ajustador no sentido horário para aumentar (endurecer) a força de amortecimento.
- A partir da posição padrão, gire o ajustador no sentido anti-horário para reduzir (suavizar) a força de amortecimento.

Configuração padrão da força de amortecimento de compressão

Para ajustar o regulador da força de amortecimento de compressão para a posição padrão, gire o ajustador no sentido horário até o batente e, em seguida, gire-o 2-1/4 voltas no sentido anti-horário.

- A partir da posição padrão, gire o ajustador no sentido horário para aumentar (endurecer) a força de amortecimento.
- A partir da posição padrão, gire o ajustador no sentido anti-horário para reduzir (suavizar) a força de amortecimento.

SUSPENSÃO DIANTEIRA (V-STROM 800)

INFORMAÇÃO

Se o amortecedor dianteiro sujo for ajustado nessa condição, pode ocorrer vazamento de óleo devido ao travamento do ajustador ou a danos no retentor.

Antes do ajuste, lave completamente a sujeira do amortecedor dianteiro.

Ajuste da pré-carga da mola

Ajuste a força das molas de acordo com as condições da via e o número de ocupantes. Gire os ajustadores (1) para ajustar a rigidez da mola. O ajustador pode ser girado aproximadamente 20 voltas.

- Sentido horário: Mais rígido
- Sentido anti-horário: Mais macio

Opere os ajustadores conforme descrito a seguir para definir a configuração padrão.

1. Gire o ajustador no sentido anti-horário até o batente.
2. Em seguida, gire 5 voltas no sentido horário.

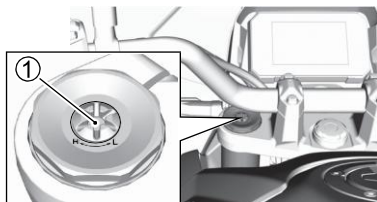

SUSPENSÃO TRASEIRA (V-STROM 800DE)

AVISO



Esta unidade contém gás nitrogênio em alta pressão.

Manuseio inadequado pode causar explosão.

- Mantenha longe de fogo e calor.
- Leia o manual do proprietário para mais informações.

NOTA: Solicite ao seu concessionário o descarte da unidade da suspensão traseira.

INFORMAÇÃO

Forçar a rotação do ajustador pode danificar a suspensão.

Não gire o ajustador além do limite.

INFORMAÇÃO

Ajustar o amortecedor traseiro enquanto estiver sujo pode fazer com que a areia entre no ajustador ou cause vazamento de óleo devido a danos no retentor. Lave o ajustador antes de ajustá-lo para remover suficientemente a areia e outras sujeiras.

Ajuste da Pré-carga da Mola

Ajuste a força das molas de acordo com as condições da via e a carga. Gire o botão (1) para ajustar a rigidez da mola.

- Sentido horário (lado “HIGH”): Mais rígido
- Sentido anti-horário (lado “LOW”): Mais macio

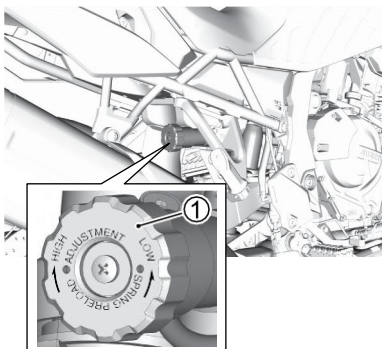

Configuração padrão da pré-carga da mola

Opere o botão conforme descrito a seguir para definir a configuração padrão.

1. Gire o botão para o lado “LOW” até o batente.
 2. Gire o botão para o lado “HIGH” até o primeiro clique. (Posição mais macia: 0 cliques)
 3. Gire o botão para o lado “HIGH” até o décimo segundo clique.
- Configuração padrão (somente piloto): 12 cliques
 - Configuração de referência (piloto e passageiro): 28 cliques (configuração padrão + 16 cliques para o lado “HIGH”)

Ajuste da força de amortecimento

A força de amortecimento de retorno e de compressão pode ser ajustada individualmente girando os respectivos ajustadores.

- Os ajustadores da força de amortecimento de compressão (2) estão localizados na parte superior da suspensão traseira.
- Os ajustadores da força de amortecimento de retorno (3) estão localizados na parte inferior da suspensão traseira.

Para ajustar a força de amortecimento, primeiro coloque o ajustador na configuração padrão e, em seguida, ajuste-o para a posição desejada.

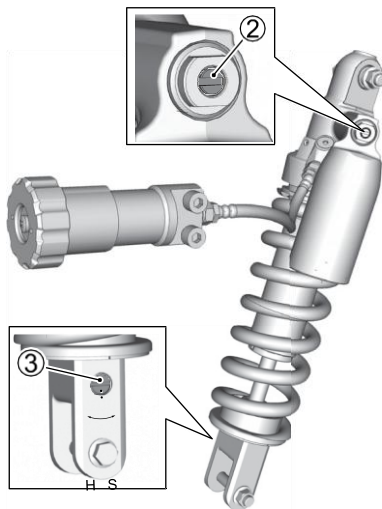

Configuração padrão da força de amortecimento de compressão

Para ajustar o regulador da força de amortecimento de compressão (2) para a posição padrão, gire o ajustador no sentido horário até o batente e, em seguida, gire-o 1-1/2 volta no sentido anti-horário.

- A partir da posição padrão, gire o ajustador no sentido horário para aumentar (endurecer) a força de amortecimento.
- A partir da posição padrão, gire o ajustador no sentido anti-horário para reduzir (suavizar) a força de amortecimento.

Configuração padrão da força de amortecimento de retorno

Para ajustar o regulador da força de amortecimento de retorno (3) para a posição padrão, gire o ajustador no sentido horário até o batente e, em seguida, gire-o 1-3/4 volta no sentido anti-horário.

- A partir da posição padrão, gire o ajustador no sentido horário para aumentar (endurecer) a força de amortecimento.
- A partir da posição padrão, gire o ajustador no sentido anti-horário para reduzir (suavizar) a força de amortecimento.



SUSPENSÃO TRASEIRA (V-STROM 800)

AVISO



Esta unidade contém gás nitrogênio em alta pressão.

Manuseio inadequado pode causar explosão.

- Mantenha longe de fogo e calor.
- Leia o manual do proprietário para mais informações.

NOTA: Solicite ao seu concessionário o descarte da unidade da suspensão traseira.

INFORMAÇÃO

Forçar a rotação do ajustador pode danificar a suspensão.

Não gire o ajustador além do limite.

INFORMAÇÃO

Ajustar o amortecedor traseiro enquanto estiver sujo pode fazer com que a areia entre no ajustador ou cause vazamento de óleo devido a danos no retentor. Lave o ajustador antes de ajustá-lo para remover suficientemente a areia e outras sujeiras.

Ajuste da Pré-carga da Mola

Ajuste a força das molas de acordo com as condições da via e a carga. Gire o botão (1) para ajustar a rigidez da mola. O botão pode ser girado aproximadamente 30 cliques.

- Sentido horário (lado "HIGH"): Mais rígido
- Sentido anti-horário (lado "LOW"): Mais macio

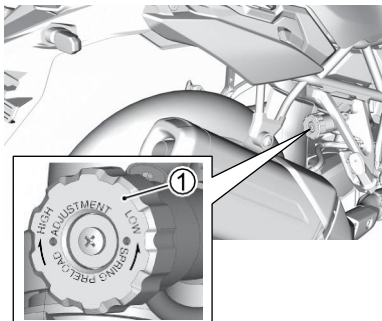

Configuração padrão da pré-carga da mola

Opere o botão conforme descrito a seguir para definir a configuração padrão.

1. Gire o botão para o lado "LOW" até o batente.
2. Gire o botão para o lado "HIGH" até o primeiro clique. (Posição mais macia: 0 cliques)
3. Gire o botão para o lado "HIGH" até o décimo segundo clique.

Configuração padrão (somente o piloto): 12 cliques

Ajuste da força de amortecimento

A força de amortecimento de retorno pode ser ajustada girando o ajustador. O ajustador da força de amortecimento de retorno (2) está localizado na parte inferior da suspensão traseira.

Para ajustar a força de amortecimento, primeiro coloque o ajustador na configuração padrão e, em seguida, ajuste-o para a posição desejada.

Configuração padrão da força de amortecimento de retorno

Para ajustar o regulador da força de amortecimento de retorno 2 para a posição padrão, gire o ajustador no sentido horário até o batente e, em seguida, gire-o 1-1/4 volta no sentido anti-horário.

- A partir da posição padrão, gire o ajustador no sentido horário para aumentar (endurecer) a força de amortecimento.
- A partir da posição padrão, gire o ajustador no sentido anti-horário para reduzir (suavizar) a força de amortecimento.

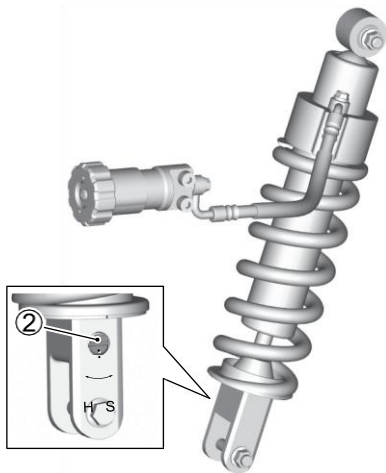

PARA-BRISA

AJUSTE DE ALTURA

A altura do para-brisa pode ser ajustada em 3 posições. Para alterar a altura do para-brisa, siga o procedimento abaixo.

1. Remova os parafusos (1) e, em seguida, remova o para-brisa (2).

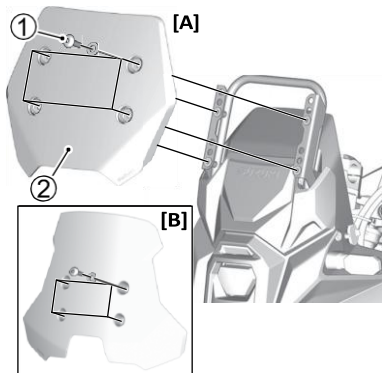

[A]: V-STROM 800DE

[B]: V-STROM 800

2. Mova as porcas do para-brisa (3) para cima ou para baixo até a posição desejada do para-brisa.

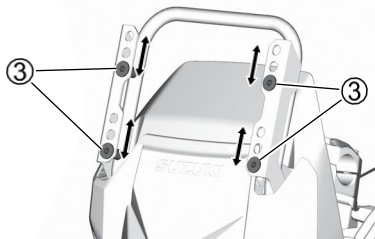

3. Reinstale o para-brisa na ordem inversa da remoção.

TOMADA USB

Uma porta USB (1) está disponível no lado esquerdo do painel de instrumentos. Ela pode fornecer até 5,0 V de tensão de saída e corrente máxima de 2 A.

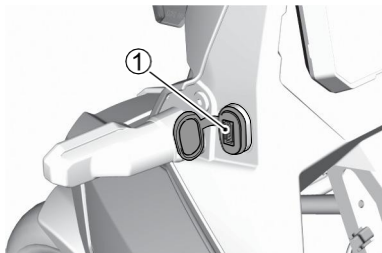

INFORMAÇÃO

Para evitar danos à motocicleta e aos dispositivos conectados, observe os seguintes pontos.

- Não utilize o produto sob chuva ou durante a lavagem da motocicleta.
- Mesmo com a tampa instalada, não direcione jatos fortes de água ao lavar a motocicleta.
- Não utilize dispositivos que excedam a capacidade especificada, pois isso pode causar a queima do fusível.
- Para evitar falhas na motocicleta, não acelere o motor para carregar a bateria.
- Utilize o dispositivo eletrônico conectado sob sua própria responsabilidade.

NOTA:

- *O valor nominal é um valor temporário. Evite o uso prolongado para prevenir a descarga da bateria.*
- *Certifique-se de que os cabos não estejam presos ou emaranhados, para não interferir nas operações de condução.*
- *Quando não estiver utilizando a tomada USB, coloque a tampa para evitar a entrada de corpos estranhos.*
- *Usar a tomada USB enquanto o motor está em marcha lenta ou com o motor desligado pode descarregar a bateria.*

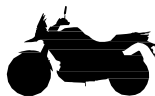

BAGAGEIRO TRASEIRO

A capacidade do bagageiro traseiro (1) é de 10 kg (22 lbs).

⚠ AVISO

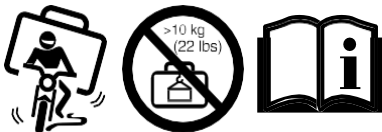

Operar a motocicleta sobrecarregada diminuirá a estabilidade na condução e pode levar à perda de controle.

- A capacidade de carga do bagageiro traseiro é de 10 kg (22 lbs). Não exceda a capacidade de carga da motocicleta.
- Leia o manual do proprietário para mais informações.

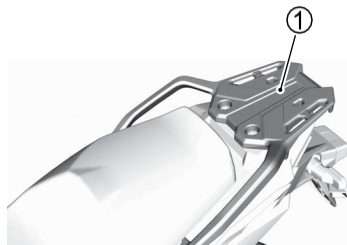

INSPEÇÃO E MANUTENÇÃO

DESCRIÇÃO.....	3-2
INSPEÇÃO ANTES DE PILOTAR.....	3-8
FERRAMENTAS.....	3-10
LUBRIFICAÇÃO	3-10
BATERIA	3-12
VELA DE IGNIÇÃO.....	3-16
FILTRO DE AR	3-16
ÓLEO DE MOTOR	3-23
LÍQUIDO DE ARREFECIMENTO.....	3-34
ROTAÇÃO DE MARCHA LENTA DO MOTOR.....	3-39
CORRENTE DE TRANSMISSÃO	3-39
MANETE EMBREAGEM.....	3-44
FREIOS.....	3-45
PEDAL DO CAMBIO	3-54
PNEUS	3-56
RODA RAIADA (V-STROM 800DE)	3-63
DESCANSO LATERAL / SISTEMA DE INTERTRAVAMENTO DE IGNIÇÃO.....	3-64
RODA DIANTEIRA (V-STROM 800DE).....	3-65
RODA DIANTEIRA (V-STROM 800).....	3-70
RODA TRASEIRA.....	3-75
ILUMINAÇÃO	3-79
FEIXE DO FAROL.....	3-80
FUSÍVEIS.....	3-81
CONECTOR DE DIAGNÓSTICO	3-87

INSPEÇÃO E MANUTENÇÃO

DESCRIÇÃO

A inspeção e manutenção regular são essenciais para pilotar sua motocicleta com segurança e garantir sua longevidade. As inspeções e tarefas de manutenção listadas a seguir são normalmente realizadas com frequência.

Realize inspeções periódicas mesmo quando não utilizar a motocicleta por um longo período.

Inspeccione a motocicleta cuidadosamente ao começar a utilizá-la novamente após um período prolongado de inatividade.

Siga as orientações do quadro. Os intervalos entre os serviços periódicos em quilômetros, milhas e meses estão indicados. Ao final de cada intervalo, certifique-se de realizar a manutenção listada.

AVISO

Manutenção inadequada ou a falha em realizar a manutenção recomendada pode levar a um acidente.

Mantenha sua motocicleta em boas condições. Solicite ao revendedor que realize os itens de manutenção marcados com um asterisco (*).

Você pode realizar os itens de manutenção não marcados seguindo as instruções desta seção, se tiver experiência mecânica.

Se não tiver certeza de como executar algum serviço, peça ao revendedor para realizar a manutenção.

AVISO

A inspeção com o motor ligado é perigosa, pois suas mãos ou roupas podem ficar presas em partes móveis do motor, resultando em ferimentos graves.

Desligue o motor ao inspecionar qualquer coisa exceto as luzes, o interruptor de parada do motor e o acelerador.

AVISO

Os gases do escapamento contêm monóxido de carbono, um gás perigoso que é difícil de detectar porque é incolor e inodoro.

A inalação de monóxido de carbono pode causar morte ou ferimentos graves.

Nunca ligue o motor nem o deixe funcionando em ambientes fechados ou onde haja pouca ou nenhuma ventilação.

AVISO

Ao realizar inspeções enquanto conduz, mantenha atenção suficiente à situação do trânsito nas proximidades.

Reduza a velocidade abaixo do normal e realize a inspeção em uma área com pouco tráfego.

AVISO

Realizar manutenção além da sua competência sem conhecimento especializado pode causar acidentes ou falhas.

Para sua segurança, execute apenas a manutenção que esteja dentro do seu conhecimento e área de competência. Consulte seu revendedor sobre qualquer serviço que seja difícil ou desconhecido.

AVISO

Devido à presença de gasolina e óleos inflamáveis, existe risco de incêndio se houver fontes de ignição próximas ao realizar inspeções e manutenção.

Não fume nem aproxime chamas da motocicleta ao realizar a manutenção.

CAUIDADO

O tubo de escape, o silenciador e o motor aquecem quando o motor está funcionando.

Tocá-los antes de esfriar pode causar queimaduras.

Ao realizar manutenção em partes próximas ao escapamento, silenciador ou motor, aguarde até que esfriem o suficiente para tocar antes de iniciar a manutenção.

INFORMAÇÃO

Realizar manutenção com a motocicleta em local instável pode fazer com que a motocicleta tombe durante o processo.

Realize a manutenção em uma superfície plana e firme.

INFORMAÇÃO

Realizar manutenções nos componentes elétricos com o interruptor de ignição na posição "ON" pode danificar os componentes elétricos se houver curto-circuito no circuito elétrico.

Desligue o interruptor de ignição antes de manusear componentes elétricos para evitar danos por curto-circuito.

INFORMAÇÃO

Peças de reposição de má qualidade podem causar um desgaste mais rápido da sua motocicleta e podem reduzir sua vida útil.

Ao substituir peças no seu veículo, utilize apenas peças de reposição originais Suzuki ou equivalentes de igual qualidade.

NOTA:

- *O Quadro de Manutenção especifica os requisitos mínimos para manutenção. Se você utilizar sua motocicleta em condições severas, realize a manutenção com mais frequência do que indicado no quadro. Se tiver qualquer dúvida em relação aos intervalos de manutenção, consulte o seu revendedor.*
- *Recicle ou descarte adequadamente o óleo usado.*

QUADRO DE MANUTENÇÃO

Intervalo: Este intervalo deve ser avaliado pelo número de meses ou pela leitura do odômetro, o que ocorrer primeiro.

Item		Intervalo	Meses	2	12	24	36	48
			Km	1000	6000	12000	18000	24000
			Milhas	600	3750	7500	11250	15000
Elemento do filtro de ar (☞ 3-16)	elemento de espuma de poliéster (pré-filtro)	Limpar a cada 6000 km (3750 milhas)						
	elemento de material não tecido (filtro)	-	I	I	S	I		
* Parafusos do tubo de escape e do silenciador			A	-	A	-		A
* Folga das válvulas			-	-	-	-		I
* Velas de ignição			-	I	S	I		S
* Mangueira de combustível			-	I	I	I		I
		*Substituir a cada 4 anos						
* Sistema de controle de emissão evaporativa			-	-	I	-		I
Óleo do motor (☞ 3-23)			S	S	S	S		S
Filtro de óleo do motor (☞ 3-23)			S	-	-	S		-
* Sistema PAIR			-	-	I	-		I
* Sincronização da válvula de aceleração			-	-	I	-		I
* Líquido de arrefecimento (☞ 3-34)		Substituir a cada 2 anos ou 24000 km (30000 milhas)						
			-	-	S	-		S
Mangueira do radiador (☞ 3-38)			-	I	I	I		I
Folga do cabo de embreagem (☞ 3-44)			-	I	I	I		I

Item	Intervalo	Meses	2	12	24	36	48	
		Km	1000	6000	12000	18000	24000	
		Milhas	600	3750	7500	11250	15000	
Corrente de transmissão (🔧 3-39)								
		Limpar e lubrificar a cada 1000 km (600 milhas)						
* Freios (🔧 3-45)								
Fluído de freio (🔧 3-46)		-						
		*Substituir a cada 2 anos						
Mangueira dos freios (🔧 3-45)		-						
		*Substituir a cada 4 anos						
Pneus (🔧 3-56)		-						
* Direção			-		-			
* Suspensão dianteira		-	-		-			
* Suspensão traseira		-	-		-			
* Parafusos e porcas do chassi		A	A	A	A	A		
Lubrificação (🔧 3-10)		Lubrificar a cada 1000 km (600 milhas)						
* Rodas raiadas (V-STROM 800DE)								

NOTA: I = Inspeccionar e limpar, ajustar, substituir ou lubrificar conforme necessário;
S = Substituir; A = Apertar

INSPEÇÃO ANTES DE PILOTAR

Verifique as condições da motocicleta para ajudar a garantir que você não tenha problemas mecânicos ou fique parado em algum lugar durante a condução. Certifique-se de que sua motocicleta esteja em boas condições para a segurança pessoal do piloto, do passageiro e para a proteção da motocicleta.

⚠ AVISO

Se você operar esta motocicleta com pneus inadequados ou com pressão de pneus imprópria ou desigual, poderá perder o controle da motocicleta. Isso aumentará o risco de acidente.

Sempre utilize pneus do tamanho e tipo especificados neste manual do proprietário. Sempre mantenha a pressão correta dos pneus conforme descrito na seção **INSPEÇÃO E MANUTENÇÃO**.

⚠ AVISO

A não realização da inspeção da motocicleta antes da condução e a manutenção inadequada aumentam as chances de acidente ou danos ao equipamento.

Sempre inspecione sua motocicleta toda vez que utilizá-la para garantir que esteja em condições seguras de funcionamento. Consulte a seção **INSPEÇÃO E MANUTENÇÃO** neste manual do proprietário.

⚠ AVISO

Verificar itens de manutenção com o motor em funcionamento pode ser perigoso. Você pode sofrer ferimentos graves se suas mãos ou roupas forem presas em peças móveis do motor. Desligue o motor ao realizar verificações de manutenção, exceto ao verificar as luzes, o interruptor de parada do motor e o acelerador.

O QUE VERIFICAR	CHECAR:
Direção	<ul style="list-style-type: none"> • Movimentação suave • Sem restrições no movimento • Sem folgas ou partes soltas
Acelerador	Operação suave e retorno do acelerador à posição fechada
Embreamento (☞ 3-44)	<ul style="list-style-type: none"> • Folga correta do manete • Ação suave e progressiva
Freios (☞ 2-112,2-113, 3-45)	<ul style="list-style-type: none"> • Funcionamento correto do manete e do pedal • Nível de fluido no reservatório acima da linha "LOWER" • Folga correta do pedal e manete • Sem sensação "esponjosa" • Sem vazamento de fluido • Pastilhas de freio não gastas até a linha limite
Suspensão (☞ 2-115)	Movimento suave
Combustível (☞ 2-41)	Quantidade suficiente para a distância planejada
Corrente de transmissão (☞ 3-39)	<ul style="list-style-type: none"> • Tensão ou folga correta • Lubrificação adequada • Sem desgaste excessivo ou danos

Pneus (☞ 3-56)	<ul style="list-style-type: none"> • Pressão correta • Profundidade adequada do sulco • Sem rachaduras ou cortes
Óleo do motor (☞ 3-23)	Nível correto
Sistema de arrefecimento (☞ 3-34)	<ul style="list-style-type: none"> • Nível correto do líquido de arrefecimento • Sem vazamento de líquido de arrefecimento
Iluminação (☞ 2-26, 2-90)	Funcionamento de todas as luzes e indicadores
Buzina (☞ 2-91)	Funcionamento correto
Interruptor de parada do motor (☞ 2-92)	Funcionamento correto
Sistema do descanso lateral / intertravamento de ignição (☞ 2-100)	Funcionamento correto
Para-brisa (☞ 2-127)	Boa visibilidade
Rodas raiadas (V-STROM 800DE) (☞ 3-63)	<ul style="list-style-type: none"> • Tensão dos raios • Procurar por dano

FERRAMENTAS

Um kit de ferramentas (1) é fornecido e está localizado sob o assento.

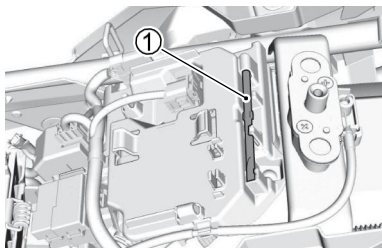
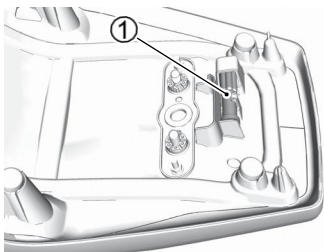

LUBRIFICAÇÃO

PONTOS DE LUBRIFICAÇÃO

A lubrificação adequada é importante para o funcionamento suave e para prolongar a vida útil de cada peça móvel da sua motocicleta. Para uma pilotagem segura, é uma boa prática lubrificar a motocicleta após uma viagem longa, após ser exposta à chuva ou após a lavagem.

INFORMAÇÃO

Lubrificar interruptores elétricos pode danificar os interruptores.

Não aplique graxa ou óleo nos interruptores elétricos.

Os principais pontos de lubrificação estão indicados abaixo.

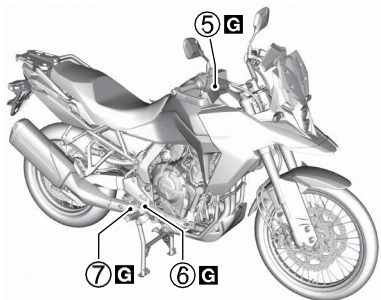
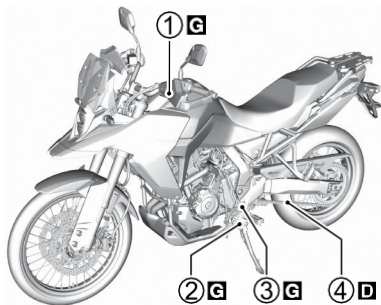

G Graxa

D Lubrificante para corrente de transmissão

1. Pivô do manete da embreagem
2. Pivô do descanso lateral e gancho da mola
3. Pivô do pedal do câmbio e pivô da pedaleira
4. Corrente de transmissão
5. Pivô do manete de freio
6. Pivô do pedal de freio e pivô da pedaleira
7. Pivô do cavalete central e gancho da mola

BATERIA

DESCRIÇÃO

A bateria é do tipo selada e não requer manutenção. Solicite ao seu revendedor que verifique periodicamente o estado de carga da bateria.

O símbolo (A) de lixeira com rodas cruzadas localizado na etiqueta da bateria indica que a bateria usada deve ser coletada separadamente do lixo doméstico comum.

O símbolo químico "Pb" (B) indica que a bateria contém mais de 0,004% de chumbo.

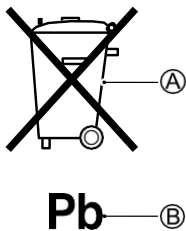

Ao garantir que a bateria usada seja descartada ou reciclada corretamente, você ajudará a prevenir possíveis consequências negativas para o meio ambiente e a saúde humana, que de outra forma poderiam ser causadas pelo manuseio inadequado do resíduo da bateria. A reciclagem dos materiais ajudará a conservar os recursos naturais. Para obter informações mais detalhadas sobre o descarte ou reciclagem da bateria usada, consulte o seu revendedor.

NOTA:

- *Para carregar uma bateria do tipo selada, utilize um carregador de bateria adequado para bateria do tipo selada.*
- *Se você não conseguir carregar a bateria, consulte o seu revendedor.*
- *Ao substituir a bateria, selecione o mesmo tipo de bateria MF (Livre de manutenção).*
- *Recarregue a bateria uma vez por mês se a motocicleta não for usada por um longo período.*

AVISO

A bateria contém ácido sulfúrico diluído, que pode causar cegueira ou queimaduras graves.

Não incline a bateria ao removê-la. Ao trabalhar próximo à bateria, use luvas e equipamento de proteção individual adequado para proteger os olhos. Se o ácido sulfúrico entrar em contato com os seus olhos, lave-os imediatamente com grande quantidade de água por pelo menos 15 minutos e, em seguida, consulte um médico. Se o ácido sulfúrico for ingerido, beba grande quantidade de água imediatamente e, em seguida, consulte um médico.

Se o ácido sulfúrico entrar em contato com a sua pele ou roupas, remova as roupas e lave a área imediatamente com grande quantidade de água.

Armazene a bateria em local inacessível a crianças.

AVISO

Os bornes, terminais e acessórios relacionados da bateria contêm chumbo e compostos de chumbo. O chumbo é prejudicial à sua saúde se entrar na sua corrente sanguínea.

Lave as mãos após manusear quaisquer peças que contenham chumbo.

AVISO

As baterias produzem gás hidrogênio inflamável, que pode explodir se exposto a chamas ou faíscas.

Mantenha chamas e faíscas afastadas da bateria. Nunca fume quando estiver trabalhando próximo à bateria.

AVISO

Limpar a bateria com um pano seco pode causar uma faísca de eletricidade estática, que pode iniciar um incêndio.

Limpe a bateria com um pano úmido para evitar o acúmulo de eletricidade estática.

INFORMAÇÃO

Exceder a taxa máxima de carga da bateria pode reduzir sua vida útil. Nunca exceda a taxa máxima de carga da bateria.

Consulte o seu concessionário se algo não estiver claro.

REMOÇÃO

Para remover a bateria, siga o procedimento abaixo:

1. Posicione a chave de ignição em "OFF".
2. Remova o assento. (☞ 2-114)
3. Desconecte o terminal negativo (-) (1).
4. Desconecte o terminal positivo (+) (2).
5. Remova a cinta (3).
6. Remova a bateria (4).

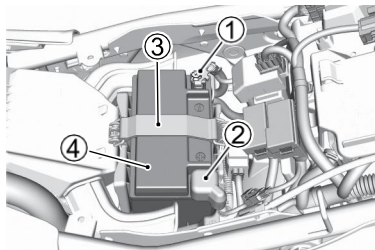

7. Limpe qualquer pó branco aderido aos terminais com água morna. Se houver corrosão severa, remova-a com uma lixa.

NOTA:

- *Ao remover os cabos da bateria, certifique-se de posicionar a chave de ignição em "OFF" e remova o lado negativo (-) primeiro. Ao conectar os cabos da bateria, conecte o lado positivo (+) primeiro.*
- *Aperte de modo que não haja folga nos terminais e fixe a tampa do terminal positivo (+) firmemente.*
- *Ao substituir a bateria, consulte o seu concessionário.*

INSTALAÇÃO

Para instalar a bateria:

1. Após a limpeza, aplique uma fina camada de graxa na seção dos terminais e instale a bateria na ordem inversa da remoção.
2. Conecte os terminais da bateria de forma segura e reinstale a tampa.

NOTA: Certifique-se de redefinir o indicador de RPM do motor no painel de instrumentos quando os terminais da bateria forem reconectados.

INFORMAÇÃO

Inverter os cabos da bateria pode danificar o sistema de carregamento e a bateria.

Sempre conecte o cabo vermelho ao terminal positivo (+) e o cabo preto (ou preto com linha branca) ao terminal negativo (-).

VELA DE IGNIÇÃO

DESCRIÇÃO

Para o procedimento de verificação ou substituição da vela de ignição, consulte o seu concessionário.

FILTRO DE AR

DESCRIÇÃO

O elemento do filtro de ar deve ser mantido limpo para garantir a potência do motor e economia de combustível. Se você utilizar sua motocicleta em condições normais de baixa severidade, deve fazer a manutenção do filtro de ar nos intervalos especificados. Se você pilotar em condições poeirentas, úmidas ou lamacentas, será necessário inspecionar o elemento do filtro de ar com muito mais frequência.

Use o procedimento a seguir para remover o elemento e inspecioná-lo.

AVISO

Operar o motor sem o elemento do filtro de ar instalado pode ser perigoso. Uma chama pode retornar do motor para a caixa de admissão de ar sem o elemento do filtro para detê-la. Danos severos ao motor também podem ocorrer se sujeira entrar no motor devido ao funcionamento sem o elemento do filtro de ar.

Nunca funcione o motor sem o elemento do filtro de ar instalado.

INFORMAÇÃO

A falha em inspecionar o elemento do filtro de ar com frequência, se o veículo for utilizado em condições poeirentas, úmidas ou lamacentas, pode danificar sua motocicleta. O elemento do filtro de ar pode ficar obstruído nessas condições, resultando em possíveis danos ao motor.

Sempre inspecione o elemento do filtro de ar após pilotar em condições severas. Substitua o elemento conforme necessário. Se a água entrar na caixa do filtro de ar, limpe imediatamente o elemento e o interior da caixa.

Remoção

1. Remova o assento. (☞ 2-114)
2. Remova a bateria. (☞ 3-12)
3. Remova os parafusos e o suporte da bateria (1).
4. Remova a chapa (2). (V-STROM 800DE)

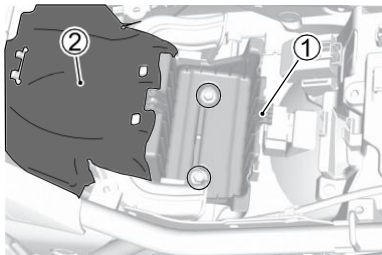

5. Remova os parafusos e puxe a tampa do filtro de ar (3) para cima.

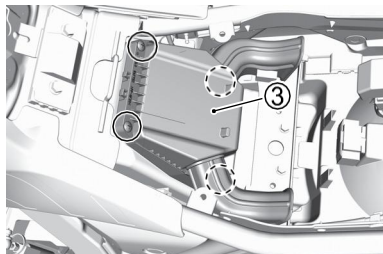

6. Remova o pré-filtro (4) e o elemento do filtro de ar (5).

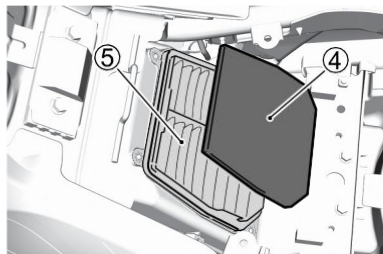

INSPEÇÃO E LIMPEZA

Elemento do filtro de ar (material não tecido)

1. Posicione o elemento do filtro de ar com o lado do tecido voltado para baixo e bata levemente para remover poeira e detritos.
2. Sopre ar cuidadosamente pelo lado da malha para remover a poeira. Substitua o elemento do filtro de ar se estiver danificado.

NOTA: Aplique pressão de ar somente pelo lado da malha do elemento do filtro de ar. Se aplicar pressão de ar pelo lado do tecido, a sujeira será forçada para dentro dos poros do elemento, restringindo o fluxo de ar através do elemento.

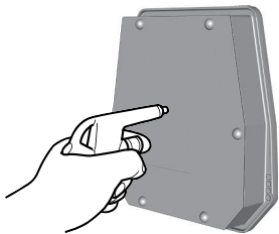

Pré-filtro (espuma de poliéster)

Lave o elemento de espuma de poliéster conforme descrito a seguir:

1. Limpe o pré-filtro mergulhando-o em querosene limpo (A).
2. Aperte o pré-filtro com a palma da mão e deixe-o secar. Não torça nem esprema o pré-filtro neste momento.
3. Umedeça o pré-filtro com óleo limpo (B).

Óleo recomendado:

Óleo de motor equivalente a SAE 10W-30

4. Remova o excesso de óleo apertando o pré-filtro.

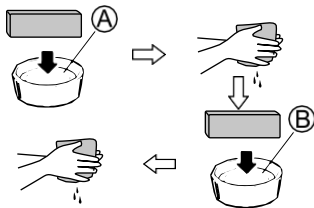

AVISO

Óleo novo, óleo usado e solvente podem ser perigosos. Crianças e animais de estimação podem ser prejudicados se ingerirem óleo novo, óleo usado ou solvente. O contato repetido e prolongado com óleo de motor usado pode causar câncer de pele. O contato breve com óleo ou solvente pode irritar a pele.

- Mantenha óleo novo, óleo usado e solvente fora do alcance de crianças e animais de estimação.
- Use camisa de manga longa e luvas impermeáveis.
- Lave com água e sabão caso óleo ou solvente entre em contato com a pele.

NOTA: Recicle ou descarte adequadamente o óleo e o solvente usados.

Instalação

INFORMAÇÃO

Um elemento do filtro de ar rasgado permitirá a entrada de sujeira no motor e poderá causar danos ao motor.

Substitua o elemento do filtro de ar por um novo se estiver rasgado. Examine cuidadosamente o elemento do filtro de ar quanto a rasgos durante a limpeza.

INFORMAÇÃO

A instalação incorreta do elemento do filtro de ar pode permitir que sujeira passe pelo elemento, causando danos ao motor.

Certifique-se de instalar corretamente o elemento do filtro de ar.

INFORMAÇÃO

Se o pré-filtro (2) não estiver instalado corretamente ao instalar a tampa do filtro de ar (1), partículas estranhas poderão entrar no motor e causar danos.

Instale o pré-filtro de modo que ele não fique preso entre a tampa do filtro de ar.

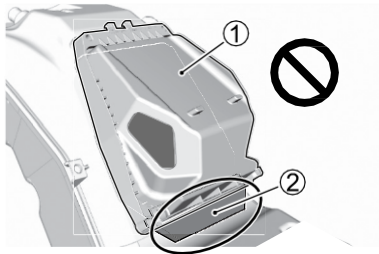

Instale realizando o procedimento de remoção na ordem inversa, observando os seguintes pontos.

- Posicione o pré-filtro (1) conforme mostrado na figura.

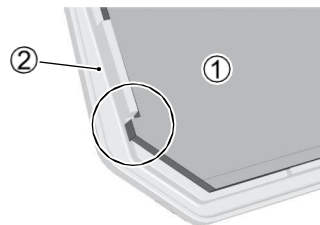

2. Elemento do filtro de ar

- Instale a tampa do filtro de ar perpendicularmente à superfície do filtro, de modo que o pré-filtro não se desloque de posição.

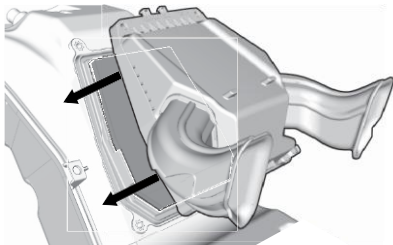

LIMPEZA DO DRENO DO FILTRO DE AR

Remoção

A cada ano, verifique se há acúmulo de água ou óleo no tubo de dreno do filtro de ar acoplado à parte inferior da caixa do filtro de ar. Se houver acúmulo de sujeira ou água, remova o tubo de dreno do filtro de ar (1) e, em seguida, remova qualquer sujeira e água acumuladas.

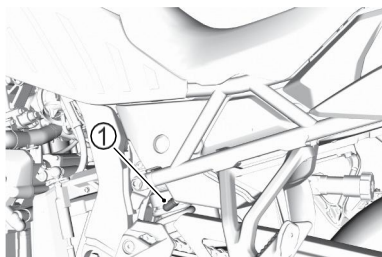

Instalação

Acople o tampão do dreno do filtro de ar firmemente.

ÓLEO DO MOTOR

DESCRIÇÃO

A vida útil do motor depende da quantidade e da qualidade do óleo. As verificações diárias do nível de óleo e as trocas periódicas são dois dos itens de manutenção mais importantes a serem realizados.

NOTA: Antes de adicionar, drenar ou substituir o óleo do motor, leia os avisos no frasco de óleo do motor e as instruções desta seção.

SELEÇÃO DO ÓLEO DO MOTOR

Escolha um óleo de motor que atenda aos seguintes padrões.

SAE	API	JASO
10W-40	SJ, SL, SM or SN	MA (MA1, MA2)

API: Instituto Americano do Petróleo

JASO: Organização de Padrões de Automóveis Japonesa

JASO T903

O padrão JASO T903 é um índice para selecionar óleos para motores de motocicletas e ATVs de 4 tempos. Os motores de motocicletas e ATVs lubrificam a embreagem e as engrenagens da transmissão com o óleo do motor. O JASO T903 especifica requisitos de desempenho para embreagens e transmissões de motocicletas e ATVs.

Existem duas classes: MA (MA1, MA2) e MB. Por exemplo, o frasco de óleo mostra a classificação MA da seguinte forma:

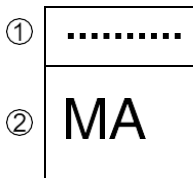

1. Número do código da empresa vendedora de óleo
2. Classificação do óleo

VERIFICAÇÃO DO NÍVEL DO ÓLEO DO MOTOR

Verifique o nível do óleo do motor da seguinte forma:

1. Posicione a motocicleta em solo nivelado sobre o descanso lateral.
2. Ligue o motor e deixe-o funcionando em marcha lenta por três minutos.
3. Desligue o motor e aguarde três minutos no descanso lateral.
4. Mantenha a motocicleta na posição vertical e verifique se a superfície do óleo do motor na janela de inspeção no lado direito do motor está entre F (nível superior) (1) e L (nível inferior) (2).
Se o óleo estiver acima do F (nível superior) (1) ou abaixo do L (nível inferior) (2), ajuste o nível para que fique entre F e L.

- Se o óleo estiver abaixo do L (nível inferior) (2), adicione mais óleo.
- Se o óleo estiver acima do F (nível superior) (1), drene óleo para ajustar o nível. Consulte seu concessionário para obter informações sobre como drenar o óleo.

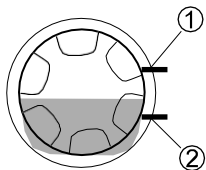

⚠ CUIDADO

O cano de escape, o silenciador e o motor ficam quentes quando o motor está funcionando e após ser desligado. Tocá-los antes que esfriem pode causar queimaduras.

Ao realizar manutenção em partes próximas, aguarde até que o cano de escape, o silenciador e o motor tenham esfriado suficientemente para serem tocados antes de iniciar a manutenção.

INFORMAÇÃO

Operar a motocicleta com pouco ou muito óleo pode danificar o motor. Posicione a motocicleta em solo nivelado. Verifique o nível de óleo na janela de inspeção do óleo do motor antes de cada utilização do veículo.

Certifique-se de que o nível do óleo do motor esteja sempre acima da linha "L" (baixo) e não acima da linha "F" (cheio).

NOTA: Se você balançar a motocicleta antes de verificar o nível de óleo, poderá não conseguir verificar a quantidade correta.

ADICIONAR ÓLEO DO MOTOR

Siga o procedimento abaixo para adicionar óleo do motor.

1. Deixe o motor funcionando em marcha lenta por três minutos em uma área plana e, em seguida, desligue o motor.
2. Aguarde três minutos e, então, remova a tampa do orifício de enchimento (3).

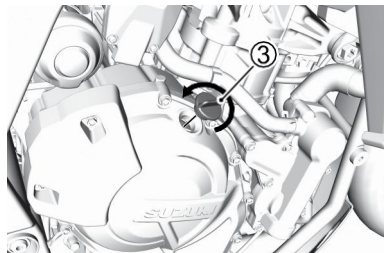

3. Mantenha a motocicleta na posição vertical e adicione óleo para que a superfície do óleo do motor fique entre F (nível superior) (1) e L (nível inferior) (2).
4. Aperte a tampa (3) firmemente.

⚠ AVISO

Crianças e animais de estimação podem ser prejudicados se engolirem óleo novo ou usado.

Mantenha óleo novo, óleo usado e filtros de óleo usados fora do alcance de crianças e animais de estimação.

⚠ AVISO

O contato repetido e prolongado com óleo de motor usado causou câncer de pele em testes com animais. O contato breve com o óleo pode irritar a pele. Para minimizar sua exposição ao óleo usado, vista uma camisa de manga longa e luvas impermeáveis (como luvas de lavar louça) ao trocar o óleo. Se o óleo entrar em contato com sua pele, lave-a completamente com água e sabão. Lave qualquer roupa ou pano que esteja úmido com óleo. Recicle ou descarte adequadamente o óleo usado e os filtros.

INFORMAÇÃO

Se qualquer sujeira entrar pela abertura do bujão de adição de óleo, isso pode danificar o motor.

Verifique se não há poeira, lama ou matéria estranha aderida ao recipiente de óleo e garanta que nenhum material estranho entre pela abertura do bujão de adição de óleo.

NOTA: Limpe completamente qualquer óleo derramado.

TROCA DO ÓLEO DO MOTOR E FILTRO

Troque o óleo do motor e o filtro de óleo nos intervalos programados. O motor deve estar sempre aquecido ao trocar o óleo, para que ele escoe facilmente. O procedimento é o seguinte:

1. Posicione a motocicleta.
2. Remova os parafusos e a cobertura inferior (1). (V-STROM 800DE)

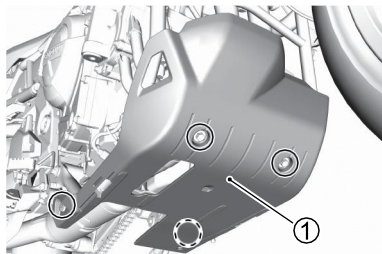

3. Remova a tampo de enchimento de óleo (2).

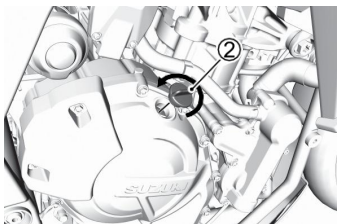

4. Remova o parafuso de drenagem (3), com a arruela (4), da parte inferior do motor e drene o óleo do motor em um recipiente apropriado.

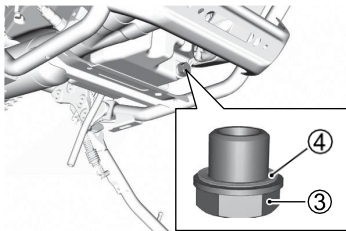

A imagem mostra a V-STROM 800DE.

⚠ CUIDADO

O óleo do motor quente e os tubos de escape podem causar queimaduras. Aguarde até que o parafuso de drenagem do óleo e os tubos de escape estejam suficientemente frios para serem tocados com as mãos desprotegidas antes de drenar o óleo.

INFORMAÇÃO

Girar o motor enquanto o óleo do motor está sendo drenado causará redução da película de lubrificação das peças e afetará negativamente o motor. Não utilize o interruptor de partida elétrica durante a substituição do óleo do motor.

NOTA:

- *Recicle ou descarte adequadamente o óleo usado.*
- *Antes de iniciar o serviço, verifique se não há poeira, lama ou qualquer corpo estranho dentro do recipiente de óleo ou na superfície de montagem do filtro de óleo.*

5. Gire o filtro de óleo (5) no sentido anti-horário e remova-o utilizando uma chave para filtro de óleo tipo “copo” Suzuki ou uma chave tipo cinta para filtro, de tamanho adequado.

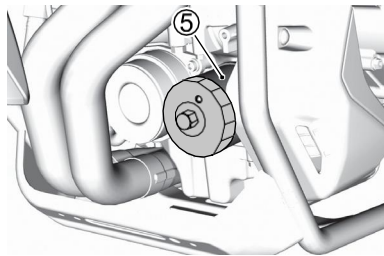

A imagem mostra a V-STROM 800DE.

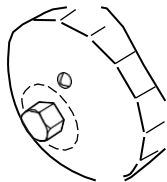

Disponível em concessionária Suzuki
Chave para filtro de óleo (Part No. 09915-40620)

6. Limpe a superfície de assentamento (6) no motor, onde o novo filtro será instalado, utilizando um pano limpo.

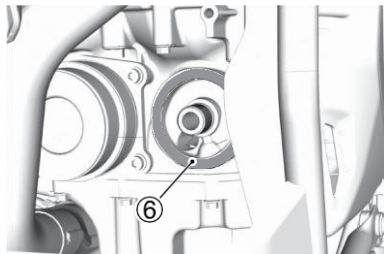

A imagem mostra a V-STROM 800DE.

7. Aplique uma pequena quantidade de óleo do motor ao redor da junta de borracha (7) do novo filtro de óleo.

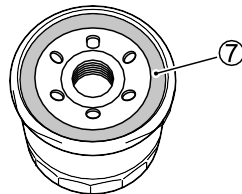

8. Rosqueie o novo filtro manualmente até que a junta do filtro entre em contato com a superfície de assentamento (uma pequena resistência será percebida).
9. Marque a posição do ponto morto superior na chave para filtro tipo “copo” ou no próprio filtro de óleo. Utilize uma chave para filtro de óleo para apertar o filtro 2 voltas ou até o torque especificado.

INFORMAÇÃO

A não utilização de um filtro de óleo com o projeto e as especificações de rosca corretos pode danificar o motor da motocicleta.

Certifique-se de utilizar um filtro de óleo genuíno Suzuki ou um equivalente projetado para esta motocicleta.

NOTA: Para apertar corretamente o filtro de óleo, é importante identificar com precisão a posição em que a junta do filtro faz o primeiro contato com a superfície de assentamento.

**Torque de aperto do filtro de óleo:
20 N·m (2.0 kgf-m, 15.0 lbf-ft)**

Marque o ponto morto superior

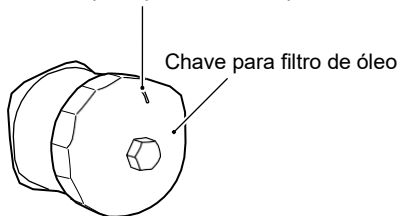

Na posição em que a junta do filtro faz o primeiro contato com a superfície de assentamento.

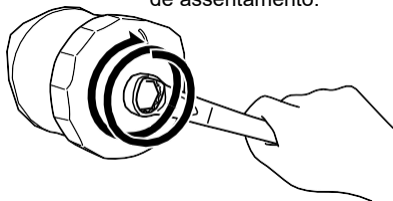

Aperte o filtro 2 voltas ou até o torque especificado.

10. Substitua a arruela do parafuso de drenagem (4) por uma nova.

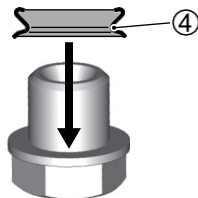

11. Reinstale o parafuso de drenagem (3) e a arruela (4). Aperte o parafuso com segurança utilizando um torquímetro.

**Torque de aperto do parafuso de drenagem:
23 N·m (2.3 kgf·m, 17.0 lbf·ft)**

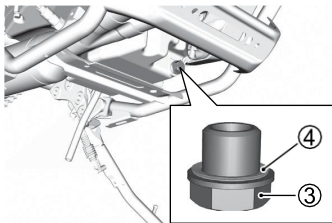

A imagem mostra a V-STROM 800DE.

12. Despeje 3500 ml de óleo novo do motor pelo orifício de enchimento e instale a tampa do bocal de óleo. Certifique-se de utilizar sempre o óleo do motor especificado, conforme descrito na seção “SELEÇÃO DO ÓLEO DO MOTOR”, na página 3-23.

NOTA: Aproximadamente 3000 ml de óleo serão necessários quando for realizada apenas a troca do óleo.

INFORMAÇÃO

O uso de óleo que não atenda às especificações da Suzuki pode causar danos ao motor.

Certifique-se de utilizar o óleo especificado na seção SELEÇÃO DO ÓLEO DO MOTOR.

13. Ligue o motor (com a motocicleta ao ar livre e em solo nivelado) e deixe-o funcionar em marcha lenta por três minutos.

14. Desligue o motor e aguarde aproximadamente três minutos. Verifique novamente o nível do óleo na janela de inspeção do óleo do motor, mantendo a motocicleta na posição vertical. Se o nível estiver abaixo da linha “L”, adicione óleo até que o nível fique entre as linhas “L” e “F”. Inspeção a área ao redor do parafuso de drenagem e do filtro de óleo quanto a vazamentos.

NOTA: Caso não possua uma chave adequada para filtro de óleo, solicite que sua concessionária realize este serviço.

15. Reinstale a cobertura inferior e os parafusos. (V-STROM 800DE)

LÍQUIDO DE ARREFECIMENTO DO MOTOR

DESCRIÇÃO

O líquido de arrefecimento deve ser substituído regularmente. Substitua-o nos intervalos apropriados, de acordo com o plano de manutenção. Consulte sua concessionária a respeito da substituição do líquido de arrefecimento.

SOBRE O LÍQUIDO DE ARREFECIMENTO DO MOTOR

O líquido de arrefecimento do motor atua como inibidor de ferrugem e lubrificante da bomba d'água, além de funcionar como solução anticongelante. Portanto, o líquido de arrefecimento do motor deve ser sempre utilizado, mesmo que a temperatura ambiente da sua região não atinja o ponto de congelamento.

Utilize um anticongelante à base de glicol compatível com radiadores de alumínio, misturado exclusivamente com água destilada, na proporção de 50:50.

Capacidade da solução (total): 1870 ml

50%	Água	935 ml (1.0/0.8 US/Imp. qt)
	Anticongelante	935 ml (1.0/0.8 US/Imp. qt)

Para indicações **MOTUL** consulte o final do manual.

⚠ AVISO

Manusear o líquido de arrefecimento de forma incorreta pode afetar negativamente tanto o seu corpo quanto a motocicleta. Antes de iniciar, leia atentamente as advertências escritas na embalagem. Consulte sua concessionária caso haja qualquer dúvida.

NOTA:

- *Antes de trabalhar com o líquido de arrefecimento, leia as advertências no frasco do líquido de arrefecimento e as instruções desta seção.*
- *Uma mistura de 50% protegerá o sistema de arrefecimento contra congelamento em temperaturas acima de -31°C (-24°F). Caso a motocicleta seja exposta a temperaturas abaixo de -31°C (-24°F), esta proporção de mistura deve ser aumentada para até 55% ($-40^{\circ}\text{C}/-40^{\circ}\text{F}$) ou 60% ($-55^{\circ}\text{C}/-67^{\circ}\text{F}$) de líquido de arrefecimento. A proporção de mistura não deve exceder 60% de anticongelante.*

VERIFICAÇÃO DO NÍVEL DO LÍQUIDO DE ARREFECIMENTO

Com o motor frio, realize a inspeção de acordo com o seguinte procedimento.

1. Pare a motocicleta em uma superfície nivelada utilizando o descanso lateral.
2. Mantenha a motocicleta na posição vertical e verifique se o nível do líquido de arrefecimento está entre F (nível superior) (1) e L (nível inferior) (2).

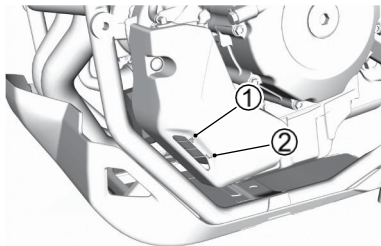

A imagem mostra a V-STROM 800DE.

NOTA:

- *Uma redução acentuada do nível do líquido de arrefecimento pode indicar vazamentos no corpo do radiador ou nas mangueiras. Solicite a inspeção da motocicleta em sua concessionária.*
- *Caso o reservatório do líquido de arrefecimento do motor esteja vazio, verifique o nível do líquido de arrefecimento no radiador.*
- *Complete com líquido de arrefecimento.*
- *Não utilize água de poço nem água natural.*

PARA ADICIONAR O LÍQUIDO DE ARREFECIMENTO DO MOTOR ESPECIFICADO

Para adicionar o líquido de arrefecimento do motor especificado:

1. Coloque a motocicleta em uma superfície plana.
2. Remova os parafusos e a capa (1).

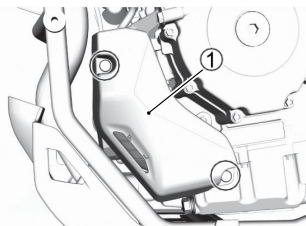

A imagem mostra a V-STROM 800DE.

3. Remova a tampa do reservatório (2). Adicione o líquido de arrefecimento do motor especificado pelo orifício de enchimento até que atinja a linha "F" (3), mantendo a motocicleta na posição vertical. Consulte a seção LÍQUIDO DE ARREFECIMENTO DO MOTOR. (☞ 3-34)

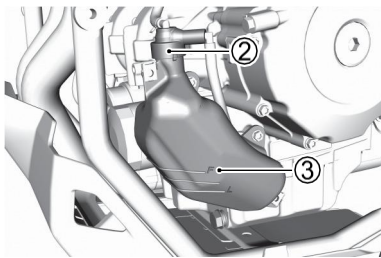

A imagem mostra a V-STROM 800DE.

NOTA: A adição apenas de água diluirá o líquido de arrefecimento do motor e reduzirá sua eficácia.

Adicione o líquido de arrefecimento do motor especificado.

⚠ AVISO

O líquido de arrefecimento do motor é prejudicial ou pode ser fatal se ingerido ou inalado. A solução pode ser venenosa para os animais.

Não beba o anticongelante nem a solução de líquido de arrefecimento. Em caso de ingestão, não provoque vômito. Entre em contato imediatamente com um centro de controle de intoxicações ou com um médico. Evite inalar névoa ou vapores quentes; caso sejam inalados, dirija-se para um local com ar fresco. Se o líquido de arrefecimento entrar em contato com os olhos, lave-os com água e procure atendimento médico. Lave bem as mãos após o manuseio. Mantenha fora do alcance de crianças e animais.

AVISO

Remover a tampa do radiador com o motor quente pode fazer com que o líquido de arrefecimento seja expelido, causando queimaduras.

Complete o líquido de arrefecimento removendo a tampa do reservatório. Não remova a tampa do radiador.

CUIDADO

Se o nível do líquido de arrefecimento do motor ultrapassar a linha “F” durante o abastecimento, ele poderá transbordar do reservatório quando o motor aquecer.

Ao adicionar o líquido de arrefecimento do motor, certifique-se de que o nível não esteja acima da linha “F”.

INFORMAÇÃO

O líquido de arrefecimento do motor derramado pode danificar as superfícies pintadas da motocicleta. Tenha cuidado para não derramar o fluido ao abastecer o radiador. Limpe imediatamente qualquer líquido de arrefecimento do motor derramado.

INSPEÇÃO DAS MANGUEIRAS DO RADIADOR

Inspeccione as mangueiras do radiador quanto a trincas, danos ou vazamentos de líquido de arrefecimento do motor. Caso seja constatada qualquer anomalia, solicite à sua concessionária a substituição da mangueira do radiador por uma nova.

ROTAÇÃO DE MARCHA LENTA DO MOTOR

INSPEÇÃO

Inspeção a rotação de marcha lenta do motor. A rotação de marcha lenta deve ser de 1200 – 1400 r/min com o motor aquecido.

NOTA: Caso a rotação de marcha lenta do motor não esteja dentro da faixa especificada, solicite à sua concessionária a inspeção e o reparo da motocicleta.

CORRENTE DE TRANSMISSÃO

DESCRIÇÃO

Esta motocicleta possui uma corrente de transmissão sem emenda, construída com materiais especiais. Ela não utiliza elo de emenda. Recomendamos que você leve a motocicleta à sua concessionária caso a corrente de transmissão precise ser substituída.

A condição e o ajuste da corrente de transmissão devem ser verificados diariamente antes de conduzir a motocicleta. Siga sempre as orientações para inspeção e manutenção da corrente.

AVISO

Folga excessiva da corrente pode fazer com que a corrente saia dos pinhões, resultando em acidente ou em sérios danos à motocicleta.

Inspeção e ajuste a folga da corrente de transmissão antes de cada utilização.

INSPEÇÃO DA CORRENTE DE TRANSMISSÃO

Ao inspecionar a corrente, verifique os seguintes itens:

- Pinos soltos
- Rolos danificados
- Elos secos ou enferrujados
- Elos travados ou com movimento irregular
- Desgaste excessivo
- Ajuste incorreto da corrente

Se for constatado qualquer problema na condição ou no ajuste da corrente de transmissão, corrija-o, caso saiba como fazê-lo.

Se necessário, consulte sua concessionária.

Danos na corrente de transmissão indicam que os pinhões também podem estar danificados. Inspeção os pinhões quanto aos seguintes itens:

- Dentes excessivamente desgastados
- Dentes quebrados ou danificados
- Porcas de fixação dos pinhões soltas

Caso seja constatada qualquer dessas condições nos pinhões, consulte sua concessionária.

AVISO

A instalação incorreta de uma corrente de reposição ou o uso de uma corrente do tipo elo com trava pode ser perigoso.

Um elo de emenda rebitado de forma inadequada, ou um elo de emenda do tipo trava, pode se soltar e causar um acidente ou danos graves ao motor. Não utilize corrente do tipo elo com trava.

A substituição da corrente requer uma ferramenta especial de rebitagem e uma corrente de alta qualidade, sem elo com trava.

LIMPEZA E LUBRIFICAÇÃO DA CORRENTE DE TRANSMISSÃO

Limpe e lubrifique a corrente de transmissão utilizando o seguinte procedimento.

1. Remova a sujeira e a poeira da corrente de transmissão. Tenha cuidado para não danificar os anéis de vedação.
2. Para a limpeza, utilize um limpador específico para corrente selada, ou água, ou detergente neutro e uma escova macia. Mesmo uma escova macia pode danificar as vedações; portanto, tenha cuidado para não danificar os anéis de vedação.

INFORMAÇÃO

A limpeza inadequada da corrente de transmissão pode danificar os anéis de vedação e inutilizar a corrente de transmissão.

- Não utilize solventes voláteis, como thinner, querosene ou gasolina.
- Não utilize lavadora de alta pressão para limpar a corrente de transmissão.
- Não utilize escova de aço para limpar a corrente de transmissão.

3. Remova a água e o detergente neutro com um pano.
4. Lubrifique com um lubrificante para corrente selada de motocicleta ou com óleo de alta viscosidade (#80 – 90).

INFORMAÇÃO

Alguns lubrificantes para corrente contêm solventes e aditivos que podem danificar os anéis de vedação da corrente de transmissão.

Utilize lubrificante para corrente selada, especificamente destinado ao uso em correntes seladas.

5. Lubrifique as placas dianteiras e traseiras da corrente de transmissão.
6. Remova o excesso de lubrificante após lubrificar toda a corrente de transmissão.

AJUSTE DA CORRENTE DE TRANSMISSÃO

Inspeção a folga da corrente de transmissão antes de cada utilização da motocicleta. Coloque a motocicleta no descanso lateral. A folga da corrente deve ser verificada no ponto intermediário entre o rolete da corrente (1) e a coroa traseira (2), conforme mostrado na figura.

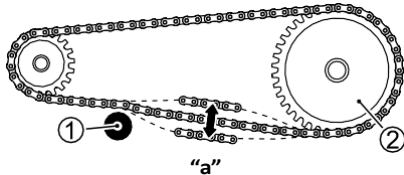

V-STROM 800DE

Folga da corrente "a": 30 - 40 mm (1.2 - 1.6 in)

V-STROM 800

Folga da corrente "a": 25 - 35 mm (1.0 - 1.4 in)

⚠ CUIDADO

Um tubo de escape ou silencioso quente pode causar queimaduras.

O tubo de escape ou o silencioso permanecerá quente por algum tempo após o desligamento do motor. Aguarde até que o tubo de escape ou o silencioso esfrie antes de ajustar a corrente de transmissão.

Para ajustar a corrente de transmissão, siga o procedimento abaixo:

1. Coloque a motocicleta no descanso lateral.
2. Afrouxe a porca do eixo (1).

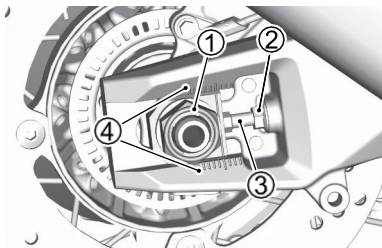

A imagem mostra a V-STROM 800DE.

3. Afrouxe as contraporcas direita e esquerda (2).
4. Gire os parafusos de ajuste direito e esquerdo (3) até que a corrente apresente o valor especificado de folga no ponto intermediário entre o rolete da corrente e a coroa traseira.

5. Ao mesmo tempo em que a corrente é ajustada, a coroa traseira deve ser mantida em perfeito alinhamento com o pinhão dianteiro. Para auxiliar nesse procedimento, há marcas de referência (4) no braço oscilante e em cada ajustador da corrente, que devem ser alinhadas entre si e utilizadas como referência de um lado ao outro.
6. Aperte firmemente a porca do eixo (1).
7. Verifique novamente a folga da corrente após o aperto e reajuste, se necessário.
8. Aperte as contraporcas direita e esquerda (2).

Torque de aperto da porca do eixo traseiro:
100 N·m (10.2 kgf-m, 74.0 lbf-ft)

Torque de aperto da contraporca do ajustador da corrente:
22 N·m (2.2 kgf-m, 16.5 lbf-ft)

NOTA: Não ajuste a corrente de transmissão além do limite de ajuste (4). Substitua a corrente de transmissão antes que ela ultrapasse o limite de uso.

MANETE DE EMBREAGEM

DESCRIÇÃO

A folga do manete da embreagem deve ser de 10 – 15 mm (0,4 – 0,6 in), medida na extremidade do manete da embreagem. Se a folga estiver incorreta, ajuste-a da seguinte forma.

AJUSTE DO MANETE DA EMBREAGEM

1. Deslize a capa protetora (1).
2. Afrouxe a contraporca do ajustador do cabo da embreagem (2).
3. Gire o ajustador do cabo da embreagem (3) para obter a folga especificada.
4. Aperte a contraporca (2).
5. Reinstale a capa protetora (1).

V-STROM 800DE

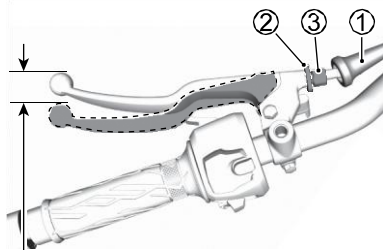

10 - 15 mm (0.4 - 0.6 in)

V-STROM 800

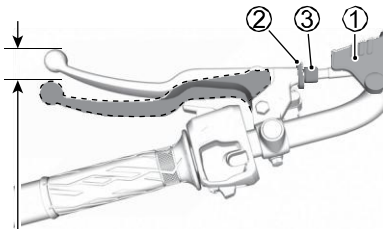

10 - 15 mm (0.4 - 0.6 in)

FREIOS

DESCRIÇÃO

Esta motocicleta possui freios a disco dianteiro e traseiro.

AVISO

A falha em inspecionar e realizar a manutenção adequada dos sistemas de freio da motocicleta pode aumentar o risco de acidente.

Certifique-se de inspecionar os freios antes de cada utilização, de acordo com a seção INSPEÇÃO ANTES DA CONDUÇÃO.

Realize sempre a manutenção dos freios conforme o PLANO DE MANUTENÇÃO.

NOTA: A utilização em lama, água, areia ou outras condições extremas pode causar desgaste acelerado dos freios. Caso a motocicleta seja utilizada nessas condições, os freios deverão ser inspecionados com maior frequência do que a recomendada no PLANO DE MANUTENÇÃO.

INSPEÇÃO DAS MANGUEIRAS DE FREIO

Inspeccione as mangueiras de freio e as conexões das mangueiras quanto a trincas, danos ou vazamentos de fluido de freio. Caso seja constatada qualquer anomalia, solicite à sua concessionária a substituição da mangueira de freio por uma nova.

FLUÍDO DE FREIO

Verifique o nível do fluido de freio nos reservatórios do freio dianteiro e do freio traseiro. Se o nível em qualquer um dos reservatórios estiver abaixo da marca inferior (1), inspecione o desgaste das pastilhas de freio e a existência de vazamentos.

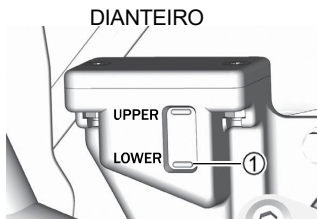
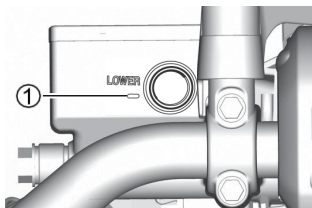

TRASEIRO

⚠ AVISO

O fluido de freio absorve gradualmente umidade através das mangueiras de freio. O fluido de freio com alto teor de água reduz o ponto de ebulição e pode causar mau funcionamento do sistema de freio (incluindo o ABS) devido à corrosão dos componentes do freio. A ebulição do fluido de freio ou o mau funcionamento do sistema de freio (incluindo o ABS) pode resultar em acidente. Substitua o fluido de freio a cada dois anos para manter o desempenho de frenagem.

⚠ AVISO

Uma redução acentuada do nível do fluido de freio pode indicar vazamentos no sistema de freio.

Se houver fluido de freio insuficiente, os freios podem não funcionar plenamente, o que pode resultar em acidente.

Solicite a inspeção da motocicleta em sua concessionária.

Para indicações **MOTUL** consulte o final do manual.

AVISO

O uso de qualquer fluido diferente de fluido de freio DOT4, proveniente de um recipiente lacrado, pode danificar o sistema de freio e resultar em acidente. Limpe a tampa de enchimento antes de removê-la. Utilize somente fluido de freio DOT4 de um recipiente lacrado. Nunca utilize nem misture com diferentes tipos de fluido de freio.

AVISO

Se sujeira entrar no reservatório, isso pode causar mau funcionamento do sistema de freio. Ao adicionar fluido de freio, limpe a área ao redor da tampa de enchimento antes de abri-la.

AVISO

O fluido de freio é prejudicial ou pode ser fatal se ingerido, e é prejudicial se entrar em contato com a pele ou com os olhos. A solução pode ser venenosa para os animais. Em caso de ingestão de fluido de freio, não provoque vômito. Entre em contato imediatamente com um centro de controle de intoxicações ou com um médico. Se o fluido de freio entrar em contato com os olhos, lave-os com água e procure atendimento médico. Lave bem as mãos após o manuseio. Mantenha fora do alcance de crianças e animais.

INFORMAÇÃO

O fluido de freio derramado pode danificar as superfícies pintadas e as peças plásticas. Tenha cuidado para não derramar o fluido ao abastecer o reservatório de fluido de freio. Limpe imediatamente qualquer fluido derramado.

PASTILHAS DE FREIO

Inspecione as pastilhas de freio dianteiras e traseiras para verificar se estão desgastadas até a linha de limite de desgaste (1). Se uma pastilha dianteira ou traseira estiver desgastada até a linha de limite de desgaste, ambas as pastilhas dianteiras ou ambas as traseiras devem ser substituídas por novas.

Após a substituição das pastilhas de freio dianteiras ou traseiras, o manete ou o pedal de freio deve ser acionado várias vezes. Isso fará com que as pastilhas se posicionem corretamente.

Pastilhas de freio novas apresentam comportamento diferente ao serem acionadas, portanto conduza com cuidado.

NOTA: Não acione o manete/pedal de freio quando as pastilhas não estiverem em suas posições. É difícil empurrar os pistões de volta e pode ocorrer vazamento de fluido de freio.

V-STROM 800DE

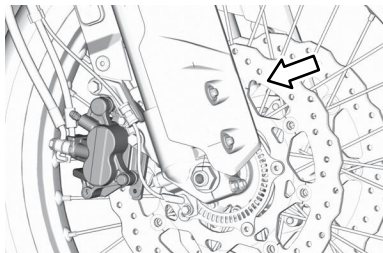

DIANTEIRO

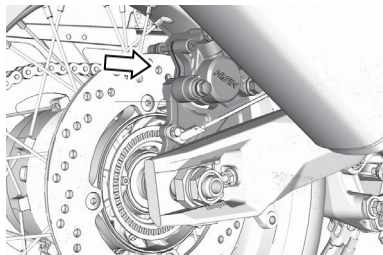

TRASEIRO

V-STROM 800

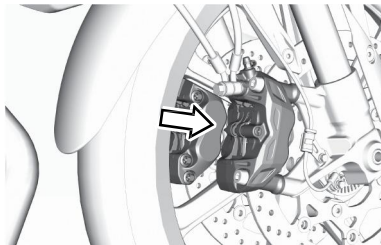

DIANTEIRO

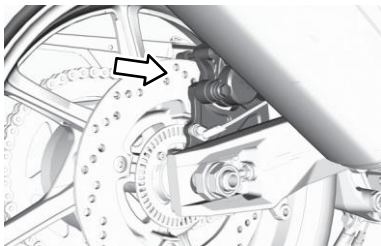

TRASEIRO

V-STROM 800DE

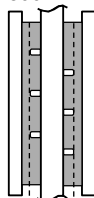

①
DIANTEIRO

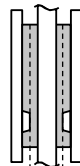

①
TRASEIRO

V-STROM 800

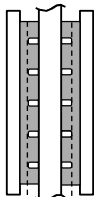

①
DIANTEIRO

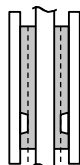

①
TRASEIRO

⚠ AVISO

A falha em inspecionar e realizar a manutenção das pastilhas de freio, bem como substituí-las quando recomendado, pode aumentar o risco de acidente. Caso seja necessário substituir as pastilhas de freio, solicite que sua concessionária realize este serviço. Inspeção e realize a manutenção das pastilhas de freio conforme recomendado.

⚠ AVISO

A substituição de apenas uma das duas pastilhas de freio pode resultar em ação de frenagem irregular e aumentar o risco de acidente.

Substitua sempre ambas as pastilhas de freio em conjunto.

⚠ AVISO

Se você conduzir esta motocicleta após o reparo do sistema de freio ou a substituição das pastilhas de freio sem acionar o manete ou o pedal de freio, o desempenho de frenagem poderá ser insuficiente, o que pode resultar em acidente.

Após o reparo do sistema de freio ou a substituição das pastilhas de freio, acione o manete ou o pedal de freio várias vezes até que as pastilhas pressionem os discos de freio e o curso adequado e a sensação firme do manete/pedal sejam restabelecidos.

AJUSTE DO PEDAL DE FREIO TRASEIRO

A posição do pedal de freio traseiro deve ser ajustada corretamente em todos os momentos; caso contrário, as pastilhas do freio a disco poderão roçar no disco, causando danos às pastilhas e à superfície do disco.

Ajuste a altura do pedal de freio da seguinte maneira:

1. Remova os parafusos e o protetor da pedaleira (1).

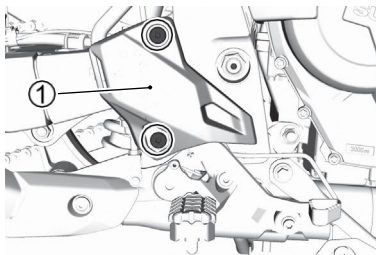

A imagem mostra a V-STROM 800DE.

2. Afrouxe a contraporca (2) e gire a haste de acionamento (3) para posicionar o pedal abaixo da face superior da pedaleira.

V-STROM 800DE

Altura do pedal de freio "a": 10 - 20 mm
(0.4 - 0.8 in)

V-STROM 800

Altura do pedal de freio "a": 20 - 30 mm
(0.8 - 1.2 in)

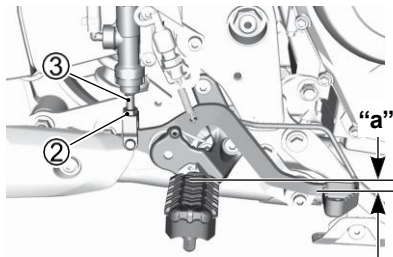

A imagem mostra a V-STROM 800DE.

3. Reaperte a contraporca (2) para fixar a haste de acionamento (3) na posição correta.
4. Reinstale o protetor da pedaleira e os parafusos.

INFORMAÇÃO

Um pedal de freio ajustado incorretamente pode fazer com que as pastilhas de freio rocem continuamente no disco, causando danos às pastilhas e ao disco.

Siga os procedimentos desta seção para ajustar corretamente o pedal de freio.

INTERRUPTOR DA LUZ DE FREIO TRASEIRA

Verifique se a luz de freio acende quando o pedal de freio traseiro é pressionado aproximadamente 10 mm (0,4 pol.). Ajuste o interruptor da luz de freio traseira caso a luz acenda muito cedo ou muito tarde.

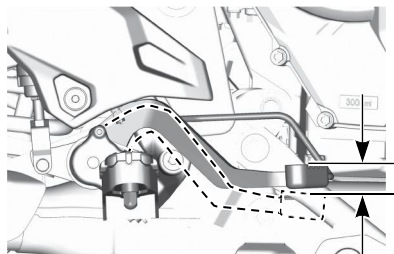

10 mm (0.4 in)

A imagem mostra a V-STROM 800DE.

Segure o corpo do interruptor da luz de freio traseira (1) com o dedo para que não gire e, em seguida, gire o ajustador (2) para realizar o ajuste.

Girar a porca conforme mostrado em (A) faz com que a luz de freio acenda mais cedo.

Girar conforme mostrado em (B) faz com que a luz de freio acenda mais tarde.

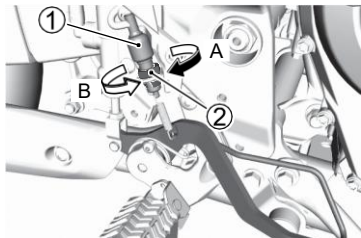

A imagem mostra a V-STROM 800DE.

INFORMAÇÃO

Girar o corpo do interruptor da luz de freio traseira durante o ajuste pode causar o desprendimento da fiação.

Gire apenas o ajustador, garantindo que o corpo do interruptor da luz de freio traseira não gire.

PEDAL DO CÂMBIO

DESCRIÇÃO

Se for difícil trocar de marchas durante a condução, a altura do pedal do câmbio pode não estar adequada ao seu corpo. Recomendamos ajustar a altura para adequá-la ao seu corpo.

AJUSTE DO PEDAL DO CÂMBIO

A altura do pedal do câmbio pode ser ajustada utilizando o seguinte procedimento.

1. Gire as contraporcas A e B para a direita (➡) para afrouxá-las.

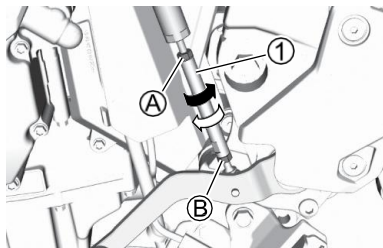

2. Gire a haste (1) para a direita (➡) para elevar a posição do pedal e, na direção oposta (↔) para abaixá-lo.

3. Posicione o pedal do câmbio abaixo da face superior da pedaleira.

NOTA: Se você girar o sensor de troca de marchas (1), funções como o Quick Shift poderão não funcionar corretamente. Utilize a haste (2) para ajustar a altura do pedal de câmbio. Não gire o sensor de troca de marchas (1).

V-STROM 800DE

**Altura do pedal de câmbio "a":
10 - 20 mm (0.4 - 0.8 in)**

V-STROM 800

**Altura do pedal de câmbio "a":
20 - 30 mm (0.8 - 1.2 in)**

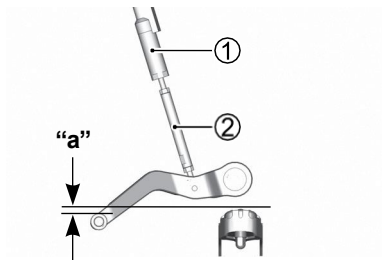

A imagem mostra a V-STROM 800DE.

4. Após o ajuste, gire as contraporcas (A) e (B) no sentido oposto ao do passo 1 (↔) para apertá-las.

NOTA: Após o ajuste, aperte firmemente as contraporcas.

PNEUS

DESCRIÇÃO

Verifique se não há trincas ou danos na superfície de contato ou nas laterais dos pneus. Além disso, verifique se não há pregos, pedras ou outros corpos estranhos perfurando ou presos nos pneus.

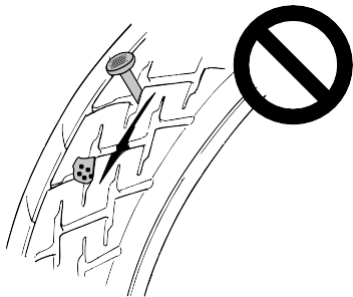

Verifique também se não há desgaste irregular na superfície de contato dos pneus. Consulte sua concessionária caso identifique qualquer desgaste incomum.



Ao substituir os pneus, utilize sempre os pneus designados abaixo.

V-STROM 800DE

	DIANTEIRO	TRASEIRO
MEDIDAS	90/90-21M/C 54H	150/70R17M/C 69H
MODELO	DUNLOP MIXTOUR B	DUNLOP MIXTOUR B

V-STROM 800

	DIANTEIRO	TRASEIRO
MEDIDAS	110/80R19M/C 59V	150/70R17M/C 69V
MODELO	DUNLOP D614F	DUNLOP D614

AVISO

O uso de pneus não designados pode afetar negativamente a segurança na condução da motocicleta.

Certifique-se de utilizar sempre os pneus designados.

AVISO

Um pneu reparado, instalado ou balanceado incorretamente pode causar perda de controle e acidente, ou desgaste prematuro.

- Solicite à sua concessionária a realização de reparo, substituição e balanceamento dos pneus, pois são necessárias ferramentas adequadas e experiência.
- Instale os pneus de acordo com a direção de rotação indicada pelas setas na lateral de cada pneu.

AVISO

Os pneus da sua motocicleta formam o elo crucial entre a motocicleta e a estrada. A falha em seguir as precauções abaixo pode resultar em acidente devido à falha do pneu.

- Verifique a condição e a pressão dos pneus antes de cada condução e ajuste a pressão, se necessário.
- Evite sobrecarregar a motocicleta.
- Substitua o pneu quando atingir o limite de desgaste especificado ou se houver danos, como cortes ou trincas.
- Utilize sempre o tamanho e tipo de pneu especificados neste manual do proprietário.
- Realize o balanceamento da roda após a instalação do pneu.
- Leia atentamente esta seção do manual do proprietário.

AVISO

A falha em realizar o amaciamento dos pneus pode causar deslizamento do pneu e perda de controle, podendo resultar em acidente.

Tenha cuidado extra ao conduzir com pneus novos. Realize o amaciamento adequado dos pneus, conforme a seção **AMACIAMENTO** deste manual, e evite acelerações bruscas, curvas fortes e frenagens intensas durante os primeiros 160 km.

NOTA: Pneus novos escorregam facilmente; portanto, não incline a motocicleta excessivamente. Mantenha o ângulo de inclinação suave durante o período de amaciamento dos pneus.

PRESSÃO DOS PNEUS E CARGA

Para condução segura, consulte o manual do proprietário para informações sobre pressão dos pneus e a escolha dos pneus adequados.

Os pneus aquecem durante a condução, aumentando a pressão do ar. Portanto, utilize o manômetro de pneus quando os pneus estiverem frios, antes de rodar, e verifique se estão na pressão especificada. Ajuste para a pressão adequada caso o valor esteja fora da faixa especificada. Sobrecarregar os pneus pode causar falha do pneu e perda de controle da motocicleta.

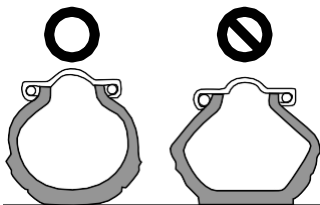

Verifique a pressão dos pneus diariamente antes de conduzir e certifique-se de que a pressão está correta para a carga do veículo, conforme a tabela abaixo.

Pressão com pneus frios

V-STROM 800DE

CARGA \ PNEU	PILOTO	PILOTO PASSAGEIRO
DIANTEIRO	225 kPa 2.25 kgf/cm ² 33 psi	225 kPa 2.25 kgf/cm ² 33 psi
TRASEIRO	250 kPa 2.50 kgf/cm ² 36 psi	280 kPa 2.80 kgf/cm ² 41 psi

V-STROM 800

CARGA \ PNEU	PILOTO	PILOTO PASSAGEIRO
DIANTEIRO	225 kPa 2.25 kgf/cm ² 33 psi	250 kPa 2.50 kgf/cm ² 36 psi
TRASEIRO	250 kPa 2.50 kgf/cm ² 36 psi	290 kPa 2.90 kgf/cm ² 42 psi

Pneus com pressão baixa dificultam curvas suaves e podem resultar em desgaste rápido dos pneus. Pneus com pressão alta reduzem a quantidade de pneu em contato com a estrada, o que pode contribuir para derrapagens e perda de controle.

NOTA: Quando detectar queda na pressão dos pneus, verifique se há pregos ou outros objetos perfurantes ou se o aro da roda está danificado.

CONDIÇÃO E TIPO DO PNEU

A condição e o tipo do pneu afetam o desempenho da motocicleta. Cortes ou trincas nos pneus podem levar à falha do pneu e à perda de controle da motocicleta. Pneus desgastados são mais suscetíveis a furos e subsequente perda de controle. O desgaste também afeta o perfil do pneu, alterando as características de condução da motocicleta.

Verifique a condição dos pneus diariamente antes de conduzir. Substitua os pneus se houver danos visíveis, como trincas ou cortes, ou se a profundidade do sulco for inferior a 1,6 mm (0,06 pol.) na frente ou 2,0 mm (0,08 pol.) atrás. A marca “ Δ ” indica o local onde as barras de desgaste estão moldadas no pneu. Quando as barras de desgaste entrarem em contato com a estrada, indica que o limite de desgaste do pneu foi atingido.

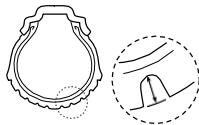

V-STROM 800DE

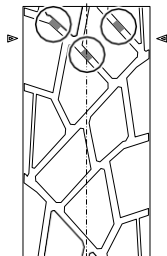

DIANTEIRO

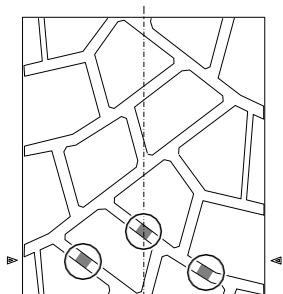

TRASEIRO

V-STROM 800

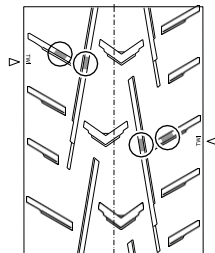

DIANTEIRO

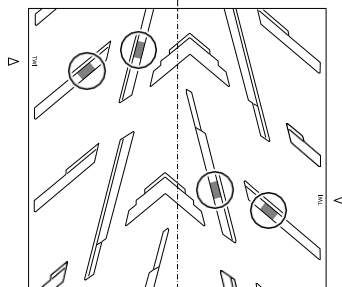

TRASEIRO

AVISO

(V-STROM 800)

A falha em seguir as instruções abaixo para pneus tubeless (sem câmara) pode resultar em acidente devido à falha do pneu.

Pneus tubeless exigem procedimentos de manutenção diferentes dos pneus com câmara de ar.

- Pneus tubeless exigem uma vedação perfeita entre o talão do pneu e o aro da roda. Devem ser utilizados bicos de desmontagem especiais e protetores de aro ou uma máquina especializada de montagem de pneus para remover e instalar os pneus, a fim de evitar danos ao pneu ou ao aro que possam resultar em vazamento de ar.
- Repare furos em pneus tubeless removendo o pneu e aplicando um reparo interno.

- Não utilize reparo externo para reparar um furo, pois o mesmo pode se soltar devido às forças de inclinação experimentadas por um pneu de motocicleta.
- Após o reparo de um pneu, não ultrapasse 80 km/h (50 mph) nas primeiras 24 horas, e não ultrapasse 130 km/h (80 mph) posteriormente. Isso evita o acúmulo excessivo de calor, que pode resultar em falha do reparo e esvaziar do pneu.
- Substitua o pneu se ele estiver perfurado na lateral, ou se um furo na banda de rodagem for maior que 6 mm (3/16 pol.). Esses furos não podem ser reparados adequadamente.

RODAS RAIADAS (V-STROM 800DE)

INSPEÇÃO DO ARO DA RODA

Verifique se há algum dano, como trincas, distorções ou dobras no aro da roda.



⚠ AVISO

Aros danificados podem permitir vazamento de ar, resultando em redução da estabilidade durante a condução, o que pode levar a um acidente. Se algum dano for encontrado, substitua o aro.

Não reutilize o aro danificado tentando repará-lo ou corrigir o defeito.

INSPEÇÃO DOS RAIOS

Verifique a tensão dos raios para assegurar que as porcas dos raios estejam apertadas corretamente. A tensão pode ser verificada batendo levemente nos raios com uma pequena barra de metal. Se a porca do raio estiver solta, o som será opaco.



Para apertar corretamente as porcas dos raios, aperte-as de forma uniforme até o torque especificado. Porcas soltas ou apertadas em excesso podem causar tensão desigual nos raios e resultar em distorção do aro da roda. Solicite à sua concessionária a realização deste serviço.

DESCANSO LATERAL / SISTEMA DE INTERTRAVAMENTO DE IGNIÇÃO

INSPEÇÃO

Verifique o sistema de intertravamento do descanso lateral/ignição quanto ao funcionamento correto da seguinte forma:

1. Sente-se na motocicleta na posição normal de pilotagem, com o descanso lateral levantado.
2. Engate a primeira marcha, mantenha a embreagem acionada e dê partida no motor.
3. Mantendo a embreagem acionada, abaixe o descanso lateral.

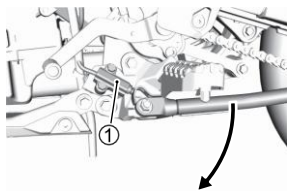

A imagem mostra a V-STROM 800DE.

1. Interruptor do descanso lateral / intertravamento de ignição

Se o motor desligar ao mover o descanso lateral para a posição abaixada, o sistema de intertravamento do descanso lateral/ignição está funcionando corretamente. Se o motor continuar funcionando com o descanso lateral abaixado e a transmissão engatada, o sistema não está funcionando corretamente. Solicite à sua concessionária que inspecione a motocicleta.

⚠ AVISO

Se o sistema de intertravamento do descanso lateral/ignição não estiver funcionando corretamente, é possível pilotar a motocicleta com o descanso lateral abaixado. Isso pode interferir no controle do piloto durante uma curva à esquerda e poder causar um acidente. Verifique o funcionamento correto do sistema de intertravamento do descanso lateral/ignição antes de pilotar. Certifique-se de que o descanso lateral esteja totalmente levantado antes de iniciar a condução.

RODA DIANTEIRA (V-STROM 800DE)

REMOVER

1. Pare a motocicleta.
2. Remova o sensor de velocidade da roda dianteira (1) retirando o parafuso de fixação (2).

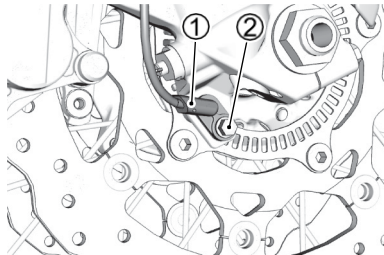

3. Remova ambas as pinças de freio dos garfos dianteiros retirando os parafusos de fixação (3) de cada pinça.

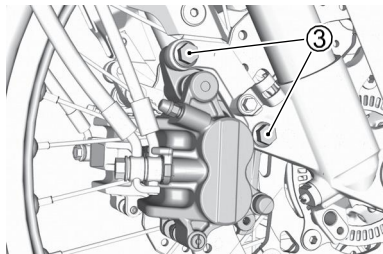

NOTA: Nunca acione o manete de freio com a pinça removida. Será muito difícil recolocar as pastilhas na pinça, e pode ocorrer vazamento de fluido de freio.

4. Remova a porca do eixo (4).
5. Afrouxe os parafusos do suporte do eixo (5).

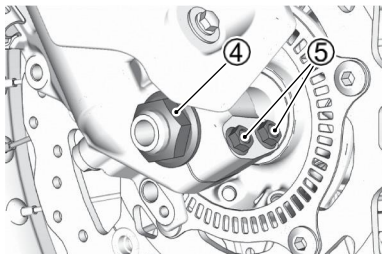

6. Afrouxe os parafusos do suporte do eixo (6).

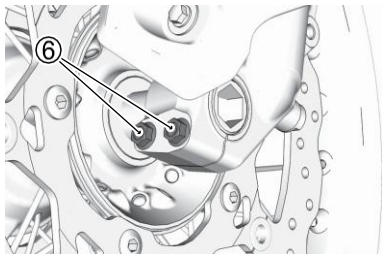

7. Coloque um cavalete de serviço auxiliar ou equivalente sob o braço oscilante para ajudar a estabilizar a traseira.
8. Posicione cuidadosamente um macaco sob o escape e eleve-o até que a roda dianteira fique ligeiramente fora do chão.

INFORMAÇÃO

O uso incorreto do macaco pode causar danos à carenagem ou ao filtro de óleo.

Não posicione o macaco sob a parte inferior da carenagem ou o filtro de óleo ao levantar a motocicleta.

9. Retire o eixo (7).

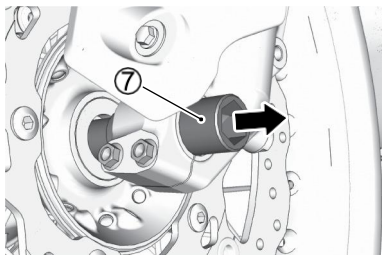

10. Deslize a roda dianteira para frente (8).

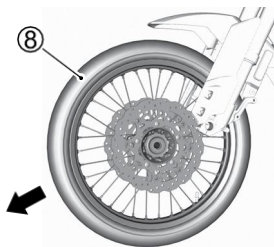

11. Coloque a roda nova no lugar e insira o eixo.

12. Segure o eixo e aperte a porca do eixo (4) com o torque especificado.

13. Aperte os parafusos de fixação do eixo (5) com o torque especificado.

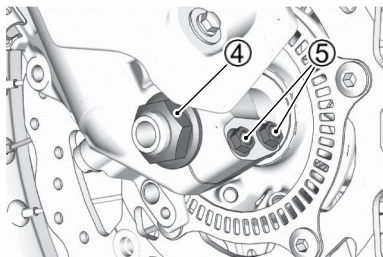

14. Mova a suspensão dianteira para cima e para baixo várias vezes para assentar o eixo.

15. Aperte os parafusos de fixação do eixo (6) com o torque especificado.

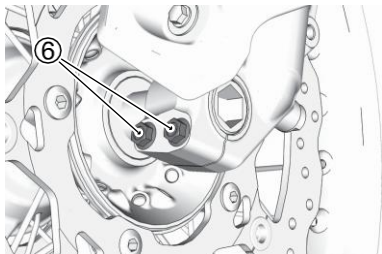

16. Reinstale as pinças de freio e o sensor de velocidade da roda.
17. Após instalar a roda, acione o freio várias vezes para restabelecer o curso adequado do manete.

Torque de aperto da porca do eixo dianteiro:
100 N·m (10.2 kgf-m, 74.0 lbf-ft)

Torque de aperto do parafuso de fixação do eixo dianteiro:
23 N·m (2.3 kgf-m, 17.0 lbf-ft)

Torque de aperto do parafuso de fixação da pinça de freio dianteira:
26 N·m (2.7 kgf-m, 19.5 lbf-ft)

Torque de aperto do parafuso de fixação do sensor de velocidade da roda dianteira:
10 N·m (1.0 kgf-m, 7.5 lbf-ft)

AVISO

A falha em acionar os freios após a instalação da roda pode causar desempenho insuficiente de frenagem e resultar em acidente.

Antes de pilotar, acionar o freio repetidamente até que as pastilhas de freio estejam pressionadas contra os discos e o curso e a firmeza corretos do manete sejam restabelecidos. Verifique também se a roda gira livremente.

AVISO

Se os parafusos e porcas não estiverem apertados corretamente, a roda pode se soltar, causando um acidente.

Certifique-se de apertar os parafusos e porcas com o torque especificado. Se você não tiver um torquímetro ou não souber como utilizá-lo, solicite à sua concessionária que verifique os parafusos e porcas.

AVISO

Instalar a roda dianteira no sentido inverso pode ser perigoso. O pneu desta motocicleta é direcional.

Portanto, a motocicleta pode apresentar comportamento anormal se a roda for instalada incorretamente.

Instale a roda dianteira de forma que o pneu gire na direção especificada, conforme indicado pela seta na lateral do pneu.

RODA DIANTEIRA (V-STROM 800)

REMOVER

1. Pare a motocicleta.
2. Remova o sensor de velocidade da roda dianteira (1) retirando o parafuso de fixação (2).

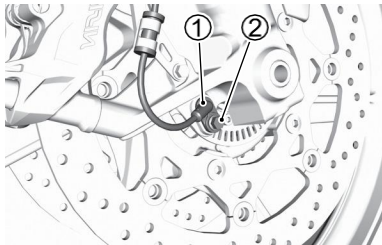

3. Remova ambas as pinças de freio dos garfos dianteiros retirando os parafusos de fixação (3) de cada pinça.

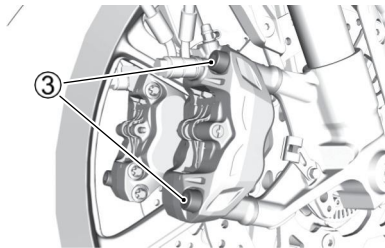

NOTA: Nunca acione o manete de freio com a pinça removida. Será muito difícil recolocar as pastilhas na pinça, e pode ocorrer vazamento de fluido de freio.

4. Remova a porca do eixo (4).



5. Coloque um cavalete de serviço auxiliar ou equivalente sob o braço oscilante para ajudar a estabilizar a traseira.
6. Posicione cuidadosamente um macaco sob o escape e eleve-o até que a roda dianteira fique ligeiramente fora do chão.

7. Afrouxe e retire o eixo (5).

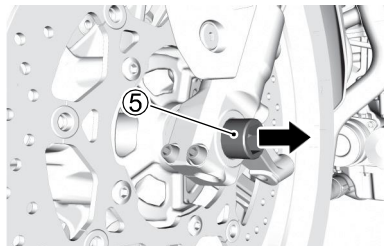

8. Deslize a roda dianteira para frente (6).

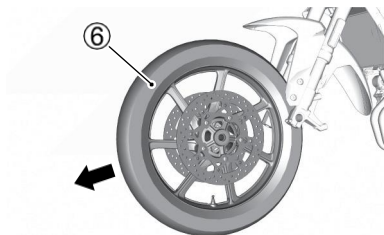

9. Coloque a roda nova no lugar e insira o eixo.

10. Aperte o eixo (5) com o torque especificado.

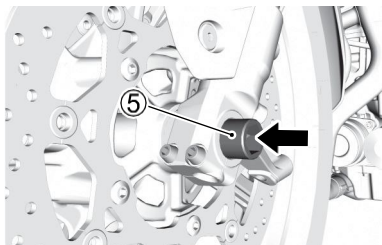

11. Mova a suspensão dianteira para cima e para baixo várias vezes para assentar o eixo.

12. Aperte os parafusos de fixação do eixo (4) com o torque especificado.



13. Reinstale as pinças de freio e o sensor de velocidade da roda.

14. Após instalar a roda, acione o freio várias vezes para restabelecer o curso adequado do manete.

**Torque de aperto do eixo dianteiro:
100 N·m (10.2 kgf-m, 74.0 lbf-ft)**

**Torque de aperto do parafuso de fixação do eixo dianteiro:
23 N·m (2.3 kgf-m, 17.0 lbf-ft)**

**Torque de aperto do parafuso de fixação da pinça de freio dianteira:
39 N·m (4.0 kgf-m, 29.0 lbf-ft)**

**Torque de aperto do parafuso de fixação do sensor de velocidade da roda dianteira:
10 N·m (1.0 kgf-m, 7.5 lbf-ft)**

⚠ AVISO

A falha em acionar os freios após a instalação da roda pode causar desempenho insuficiente de frenagem e resultar em acidente.

Antes de pilotar, acionar o freio repetidamente até que as pastilhas de freio estejam pressionadas contra os discos e o curso e a firmeza corretos do manete sejam restabelecidos. Verifique também se a roda gira livremente.

⚠ AVISO

Se os parafusos e porcas não estiverem apertados corretamente, a roda pode se soltar, causando um acidente.

Certifique-se de apertar os parafusos e porcas com o torque especificado. Se você não tiver um torquímetro ou não souber como utilizá-lo, solicite à sua concessionária que verifique os parafusos e porcas.

⚠ AVISO

Instalar a roda dianteira no sentido inverso pode ser perigoso. O pneu desta motocicleta é direcional.

Portanto, a motocicleta pode apresentar comportamento anormal se a roda for instalada incorretamente.

Instale a roda dianteira de forma que o pneu gire na direção especificada, conforme indicado pela seta na lateral do pneu.



RODA TRASEIRA

REMOVER

⚠ CUIDADO

Um escape ou silencioso quente pode causar queimaduras.

Espere até que o escape ou silencioso esteja resfriado antes de remover a porca do eixo.

INFORMAÇÃO

Remover a roda traseira sem o uso de um cavalete de serviço auxiliar pode fazer com que a motocicleta caia e sofra danos.

Não tente remover a roda traseira na estrada. Remova a roda traseira apenas em uma oficina equipada, utilizando um cavalete de serviço auxiliar.

1. Coloque um cavalete de serviço auxiliar ou um suporte equivalente sob o braço oscilante para elevar levemente a roda traseira do solo.
2. Remova o sensor de velocidade da roda traseira (1) retirando o parafuso de fixação (2).

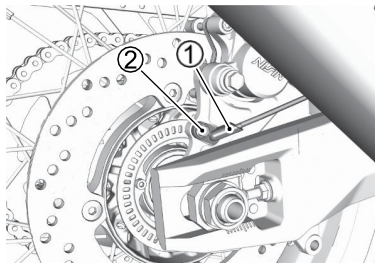

A imagem mostra a V-STROM 800DE.

3. Remova a porca do eixo (3).
4. Afrouxe as contraporcas direita e esquerda (4). Gire os parafusos de ajuste da corrente direito e esquerdo (5) no sentido horário.

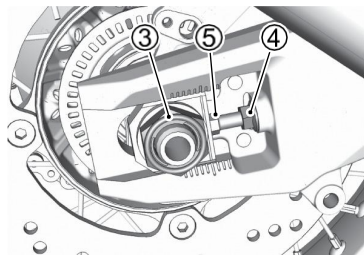

A imagem mostra a V-STROM 800DE.

5. Retire o eixo (6).

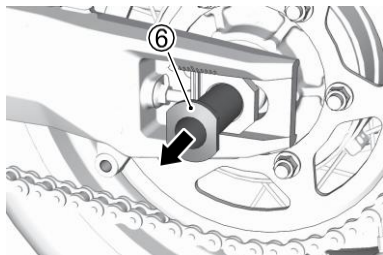

A imagem mostra a V-STROM 800DE.

6. Com a roda deslocada para a frente, remova a corrente (7) da coroa (8).

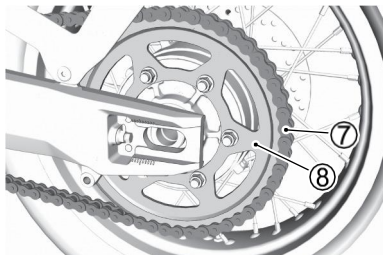

A imagem mostra a V-STROM 800DE.

7. Puxe o conjunto da roda traseira (9) para trás.

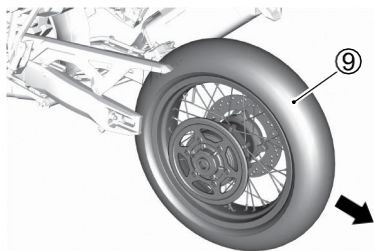

A imagem mostra a V-STROM 800DE.

NOTA: Nunca pressione o pedal de freio traseiro com a roda traseira removida. Será muito difícil recolocar as pastilhas na pinça.

8. Para instalar a roda, inverta toda a sequência listada.
9. Ajuste a folga da corrente de transmissão.
10. Após a instalação da roda, acionar o freio várias vezes e, em seguida, verifique se a roda gira livremente.

**Torque de aperto da porca do eixo traseiro:
100 N·m (10.2 kgf-m, 74.0 lbf-ft)**

**Torque de aperto da porca de travamento do ajustador da corrente:
22 N·m (2.2 kgf-m, 16.5 lbf-ft)**

**Torque de aperto do parafuso de fixação do sensor de velocidade da roda traseira:
10 N·m (1.0 kgf-m, 7.5 lbf-ft)**

AVISO

A falha em ajustar a corrente de transmissão e em apertar corretamente os parafusos e porcas pode causar um acidente.

- Após instalar a roda traseira, ajuste a corrente de transmissão conforme descrito na seção AJUSTE DA CORRENTE DE TRANSMISSÃO ( 3-42).
- Aperte parafusos e porcas de acordo com as especificações de torque. Se não tiver certeza sobre o procedimento correto, solicite à sua concessionária.

AVISO

A falha em acionar o freio após a instalação da roda pode causar desempenho insuficiente de frenagem e resultar em acidente.

Antes de pilotar, acionar o pedal de freio repetidamente até que as pastilhas de freio estejam pressionadas contra os discos e o curso e a firmeza corretos do pedal sejam restabelecidos. Verifique também se a roda gira livremente.

ILUMINAÇÃO

SUBSTITUIÇÃO

A potência nominal de cada lâmpada é mostrada na tabela a seguir. Ao substituir uma lâmpada queimada, use sempre a mesma potência nominal conforme indicado na tabela.

Farol	LED
Luz de posição	LED
Luz indicadora de direção dianteira	LED
Luz indicadora de direção traseira	LED
Luz de freio / lanterna	LED
Luz da placa	12V 5W

NOTA: Esta motocicleta está equipada com iluminação LED. Como os LEDs são integrados aos conjuntos de luz, a substituição apenas das lâmpadas LED não é possível. Se algum LED não acender, consulte sua concessionária.

INFORMAÇÃO

O uso de uma lâmpada com potência incorreta pode sobrecarregar o sistema elétrico da motocicleta ou fazer com que a lâmpada queime mais rapidamente.

Use apenas as lâmpadas indicadas na tabela como peças de reposição.

Luz da placa

Para o procedimento de substituição da luz da placa, consulte sua concessionária.

FEIXE DO FAROL

PARA AJUSTAR O FEIXE

O feixe do farol pode ser ajustado para cima e para baixo ou para a direita e para a esquerda, se necessário.

Farol baixo – para cima e para baixo:

Gire o ajustador (1) no sentido horário ou anti-horário.

Farol baixo – para a direita e para a esquerda:

Gire o ajustador (2) no sentido horário ou anti-horário.

Farol alto – para cima e para baixo:

Gire o ajustador (3) no sentido horário ou anti-horário.

Farol alto – para a direita e para a esquerda:

Gire o ajustador (4) no sentido horário ou anti-horário.

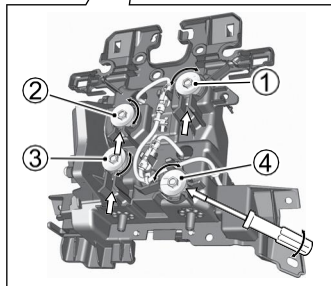
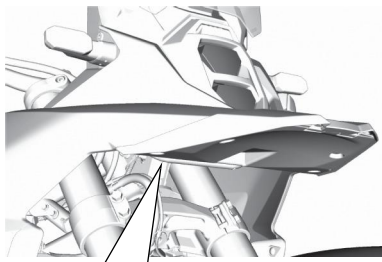

FUSÍVEIS

DESCRIÇÃO

Se algum componente elétrico da sua motocicleta parar de funcionar, a primeira coisa a verificar é um fusível queimado. Os circuitos elétricos da motocicleta são protegidos contra sobrecarga por fusíveis nos próprios circuitos.

AVISO

Substituir um fusível por outro com amperagem incorreta ou por um substituto, como papel alumínio ou fio, pode causar danos graves ao sistema elétrico e até incêndio. Sempre substitua um fusível queimado por outro com a mesma amperagem.

Se o novo fusível queimar em pouco tempo, o problema elétrico pode não ter sido resolvido. Leve sua motocicleta imediatamente à concessionária para inspeção.

INFORMAÇÃO

Instalar itens elétricos, como luzes, mostradores, etc., que não sejam adequados para a motocicleta, pode causar queima de fusíveis ou descarga da bateria.

Use peças genuínas Suzuki ao instalar itens elétricos.

INFORMAÇÃO

Borrifar água ou esfregar com força ao redor dos fusíveis durante a lavagem da motocicleta pode permitir que a água entre na fiação, causando corrosão ou curto-circuito.

Não borrife água nem esfregue com força na área ao redor dos fusíveis.

FUSÍVEL PRINCIPAL

O fusível principal está localizado sob o assento traseiro.

Inspeção o fusível principal seguindo o procedimento abaixo.

1. Coloque a chave de ignição na posição "OFF".
2. Remova o assento traseiro. Consulte a seção "ASSENTO TRASEIRO E TRAVA DO ASSENTO" na página 2-114.
3. Remova a tampa da caixa do relé de partida, puxe o fusível (1) e inspecione-o.
4. Se o fusível estiver queimado, verifique a causa e, após corrigir o problema, substitua-o por um fusível sobressalente (2) com a amperagem especificada. Se não for possível identificar a causa, leve a motocicleta à concessionária para inspeção.

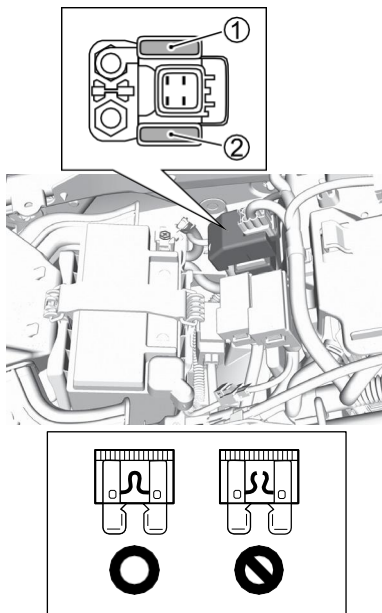

FUSÍVEIS

Os fusíveis estão localizados sob o assento traseiro.

Inspeção os fusíveis seguindo o procedimento abaixo.

1. Coloque a chave de ignição na posição "OFF".
2. Remova o assento traseiro. Consulte a seção "ASSENTO TRASEIRO E TRAVA DO ASSENTO" na página 2-114.
3. Abra a tampa da caixa de fusíveis, retire os fusíveis e inspecione-os.
4. Se algum fusível estiver queimado, verifique a causa e, após corrigir o problema, substitua-o por um fusível sobressalente (3) com a amperagem especificada. Se não for possível identificar a causa do fusível queimado, leve a motocicleta à concessionária para inspeção.

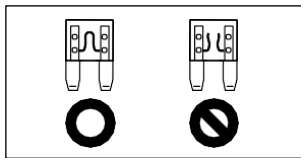
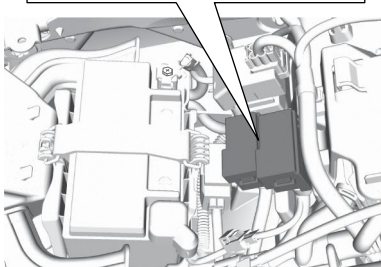
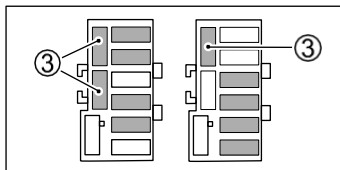

LISTA

A tabela a seguir mostra os principais equipamentos que cada fusível protege.

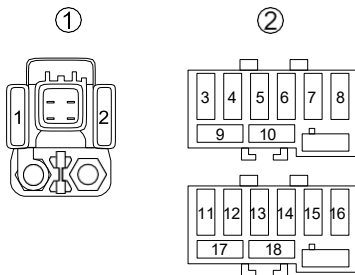

1: Caixa do relé de partida

2: Caixa de fusíveis

Posição	Identificação	Capacidade	Partes protegidas
1	PRINCIPAL	30A	Todos os circuitos elétricos
2	RESERVA	30A	-
3	-	-	-
4	-	-	-
5	FONTE DE ALIMENTAÇÃO	10A	Fonte de alimentação

Posição	Identificação	Capacidade	Partes protegidas
6	ESTACIONAMENTO	10A	<ul style="list-style-type: none"> • Luz de posição • Luz traseira • Luz da placa
7	VALVULA DO ABS	15A	ABS
8	MOTOR DO ABS	20A	ABS
9	RESERVA	20A	-
10	-	-	-
11	FAROL ALTO	10A	<ul style="list-style-type: none"> • Farol alto • Relé do farol alto • Velocímetro
12	FAROL BAIXO	10A	<ul style="list-style-type: none"> • Farol baixo
13	IGNIÇÃO	10A	<ul style="list-style-type: none"> • Relé de partida • Sub-relé de partida • Relé do ventilador de arrefecimento • Relé da bomba de combustível • Solenoide • ECM • Sensor de oxigênio • ABS

Posição	Identificação	Capacidade	Partes protegidas
14	SINALIZAÇÃO	15A	<ul style="list-style-type: none"> • Luz de posição • Luz traseira • Luz de freio/Luz traseira • Luz da placa • Luz de indicação de direção • Velocímetro • Buzina • Tomada USB
15	COMBUSTÍVEL	10A	<ul style="list-style-type: none"> • Velocímetro • Bico injetor • Bomba de combustível • ECM
16	VENTILADOR	15A	Motor do ventilador de refrigeração
17	RESERVA	10A	-
18	RESERVA	15A	-

CONECTOR DE DIAGNÓSTICO

O conector de diagnóstico (1) está localizado sob o assento.

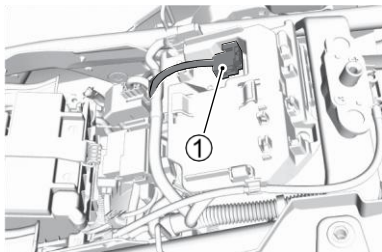

NOTA: O conector de diagnóstico é utilizado pelo seu concessionário.





SOLUÇÃO DE PROBLEMAS

DESCRIÇÃO	4-2
MOTOR NÃO DA PARTIDA.....	4-2
EM CASO DE SUPERAQUECIMENTO (LUZ INDICADORA DA TEMPERATURA DO LÍQUIDO DE ARREFECIMENTO DO MOTOR ACENDE).....	4-3
QUANDO O INDICADOR DE ALERTA DE PRESSÃO DO ÓLEO É EXIBIDO DURANTE A CONDUÇÃO...	4-4
INDICADORES NO PAINEL	4-6
CONDIÇÃO DA MOTOCICLETA.....	4-7

SOLUÇÃO DE PROBLEMAS

DESCRIÇÃO

Este guia de solução de problemas foi elaborado para ajudá-lo a identificar a causa de algumas reclamações comuns. Consulte um concessionário Suzuki se sua motocicleta apresentar algum problema ou se você notar algo fora do normal.

INFORMAÇÃO

Realizar reparos ou ajustes inadequados pode danificar sua motocicleta. Em alguns casos, os danos podem não estar cobertos pela garantia.

Consulte um concessionário Suzuki se algo não estiver claro.

MOTOR NÃO DÁ PARTIDA

Execute as seguintes verificações:

- Certifique-se de que está utilizando o procedimento correto de partida. Veja “PROCEDIMENTO DE PARTIDA” na página 2-95.
- Certifique-se de que o tanque de combustível contém combustível. Veja “PROCEDIMENTO DE ABASTECIMENTO” na página 2-102.
- Verifique se a luz indicadora de falha de injeção acende. Veja “LUZ INDICADORA DE FALHA DE INJEÇÃO” na página 2-28.
- Verifique se os terminais da bateria estão soltos. Veja “BATERIA” na página 3-12.
- Algum fusível está queimado? Veja “FUSÍVEIS” na página 3-81.

Consulte um concessionário Suzuki se notar qualquer falha ou problema.

EM CASO DE SUPERAQUECIMENTO (LUZ INDICADORA DA TEMPERATURA DO LÍQUIDO DE ARREFECIMENTO DO MOTOR ACENDE)

Se a luz de alerta de temperatura do líquido de arrefecimento do motor (1) acender, pare a motocicleta em um local seguro, execute as seguintes verificações e tome as ações necessárias.

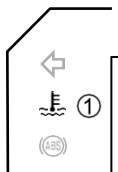

1. Coloque o interruptor de ignição na posição "OFF" para desligar o motor.
2. Coloque o interruptor de ignição na posição "ON" para ativar o ventilador do radiador e resfriar o motor.

Se o ventilador do radiador não funcionar, não ligue o motor.

Consulte um concessionário Suzuki.

3. Após o motor esfriar suficientemente, verifique o nível do líquido de arrefecimento e inspecione mangueiras e conexões quanto a vazamentos.
 - a. Se houver vazamentos, não ligue o motor. Consulte um concessionário Suzuki.
 - b. Reabasteça o líquido de arrefecimento se o nível estiver baixo e não houver vazamentos. Se for necessário usar água no lugar do líquido de arrefecimento, consulte um concessionário Suzuki o quanto antes para verificar e substituir o líquido de arrefecimento.
4. Se nenhum problema for encontrado, a motocicleta pode ser utilizada assim que a luz de alerta de temperatura do líquido de arrefecimento do motor apagar. Consulte um concessionário Suzuki para inspeção o quanto antes.

INFORMAÇÃO

Conduzir a motocicleta enquanto ela está superquecida pode causar danos graves ao motor.

Não conduza a motocicleta se a luz de alerta de temperatura do líquido de arrefecimento do motor estiver acesa.

QUANDO O INDICADOR DE ALERTA DE PRESSÃO DO ÓLEO É EXIBIDO DURANTE A CONDUÇÃO

Se a luz de alerta de pressão do óleo (1) acender, pare a motocicleta em um local seguro, execute as seguintes verificações e tome as ações necessárias.

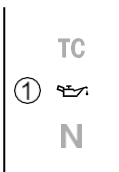

1. Coloque o interruptor de ignição na posição “OFF” para desligar o motor.
2. Verifique o nível de óleo do motor. Veja “VERIFICAÇÃO DO NÍVEL DE ÓLEO DO MOTOR” na página 3-25. Reabasteça o óleo do motor se o nível estiver insuficiente.
3. Ligue o motor.
 - a. Você pode conduzir a motocicleta assim que a luz de alerta de pressão do óleo apagar.
 - b. Se a luz de alerta de pressão do óleo não apagar, desligue o motor e consulte um concessionário Suzuki.
4. O motor pode ser danificado se o nível de óleo estiver baixo. Consulte um concessionário Suzuki para inspeção.

INFORMAÇÃO

Conduzir com baixa pressão de óleo do motor pode causar danos graves ao motor.

Não conduza a motocicleta se a luz de alerta de pressão do óleo estiver acesa.

INDICADORES NO PAINEL

Consulte um concessionário Suzuki se o estado dos indicadores for o seguinte.

- A luz indicadora de falha da injeção (na página 2-28) acende ou pisca
 - As mensagens de alerta “FI” aparecem (na página 2-28)
 - A mensagem “CHECK!” (na página 2-30) não se apaga
 - A luz indicadora do ABS (na página 2-32) não se reinicia ou acende novamente após ser reiniciada para o estado padrão
 - A luz indicadora de ponto morto não acende quando o indicador de posição da marcha está na posição “N” (na página 2-27)
 - A luz indicadora de ponto morto acende enquanto o indicador de posição da marcha exibe 1, 2, 3, 4, 5 ou 6 (na página 2-41)
 - O indicador TC (na página 2-51) acende
 - A luz do indicador de lembrete de revisão (na página 2-48) acende
- A luz indicadora de advertência da temperatura do líquido de arrefecimento do motor acende e não se apaga quando o motor está frio (na página 2-37)
 - A luz indicadora de advertência de pressão do óleo acende mesmo com a quantidade de óleo do motor adequada (na página 2-36)

CONDIÇÃO DA MOTOCICLETA

Consulte um concessionário Suzuki se a condição da motocicleta for a seguinte.

- O motor não dá partida
- A motocicleta caiu ou se envolveu em um acidente
- A motocicleta apresenta ruído anormal ou vazamento de fluídos
- O desempenho do motor caiu ou está ruim
- Há uma queda acentuada no nível do fluído de freio ou é necessário substituir o fluído ou as pastilhas de freio
- O desempenho do freio está insatisfatório
- Há uma queda acentuada no nível do líquido de arrefecimento ou é necessário substituí-lo
- Não é possível determinar o motivo pelo qual um fusível queimou
- Os pneus estão muito desgastados ou precisam ser substituídos





PROCEDIMENTO DE ARMAZENAMENTO E LIMPEZA DA MOTOCICLETA

PROCEDIMENTO DE ARMAZENAMENTO	5-2
PROCEDIMENTO PARA RETORNO AO USO	5-4
PREVENÇÃO DE CORROSÃO	5-5
LIMPEZA DA MOTOCICLETA	5-7
INSPEÇÃO APÓS A LIMPEZA.....	5-12

PROCEDIMENTO DE ARMAZENAMENTO E LIMPEZA DA MOTOCICLETA

PROCEDIMENTO DE ARMAZENAMENTO

DESCRIÇÃO

Quando você não pretende utilizar a motocicleta por um longo período, é importante realizar a manutenção antes do armazenamento. Execute a manutenção indicada abaixo.

NOTA: A Suzuki recomenda que este serviço de manutenção seja realizado por um concessionário Suzuki.

MOTOCICLETA

Coloque a motocicleta no cavalete lateral sobre uma superfície firme e plana, onde ela não possa tombar. Para motocicletas equipadas com cavalete central, utilize o cavalete central para estacionamento. Lave a motocicleta antes de armazená-la, seque-a e, em seguida, cubra-a com uma capa para a moto.

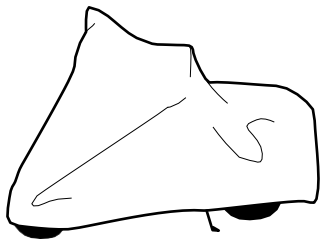

NOTA: Aplique a capa para a moto somente após o motor, o escapamento e o silenciador estarem frios.

COMBUSTÍVEL

1. Encha o tanque de combustível até o topo com gasolina.
2. Ligue o motor por alguns minutos até que a gasolina percorra todo o sistema de injeção de combustível.

MOTOR

1. Esvazie completamente o óleo do motor e reabasteça o cárter com óleo novo até o nível do orifício de enchimento.
2. Cubra a entrada do filtro de ar e a saída do escapamento com panos oleosos para evitar a entrada de umidade.

NOTA: Para o método de proteção interna do motor, consulte um concessionário Suzuki.

BATERIA

1. Remova a bateria da motocicleta, conforme indicado na seção BATERIA.
2. Limpe a parte externa da bateria com sabão neutro e remova a corrosão dos terminais e do chicote elétrico.
3. Armazene a bateria em um ambiente acima do ponto de congelamento.

NOTA: As baterias perdem carga lentamente por autodescarga. Portanto, remova a bateria da motocicleta, carregue-a completamente e, em seguida, armazene-a em local escuro, em um ambiente bem ventilado. Se for armazenar com a bateria montada na motocicleta, desconecte o terminal (-).

PNEUS

Ajuste a pressão dos pneus para os valores recomendados e eleve a motocicleta de forma que as rodas dianteira e traseira fiquem fora do chão.

NOTA: Consulte um concessionário Suzuki para obter informações sobre como elevar as rodas dianteira e traseira.

EXTERIOR

- Aplique protetor de borracha em todas as partes de vinil e borracha.
- Aplique anticorrosivo em superfícies não pintadas.
- Aplique cera automotiva em superfícies pintadas.

MANUTENÇÃO DURANTE O ARMAZENAMENTO

Uma vez por mês, recarregue a bateria. Consulte a seção BATERIA para instruções. Se não for possível recarregar a bateria, consulte um concessionário autorizado Suzuki.

PROCEDIMENTO PARA RETORNO AO USO

COMO COLOCAR A MOTOCICLETA EM USO

1. Limpe toda a motocicleta.
2. Remova os panos oleosos da entrada do filtro de ar e da saída do escapamento.
3. Esvazie todo o óleo do motor. Instale um novo filtro de óleo e encha o motor com óleo novo conforme indicado neste manual.
4. Reinstale a bateria, conforme a seção BATERIA.
5. Certifique-se de que a motocicleta esteja devidamente lubrificada.
6. Execute a **INSPEÇÃO ANTES DE CONDUZIR**, conforme listado neste manual.
7. Ligue a motocicleta conforme indicado neste manual.

PREVENÇÃO DE CORROSÃO

INFORMAÇÕES IMPORTANTES SOBRE CORROSÃO

Realize a manutenção para evitar a oxidação da motocicleta e prolongar sua vida útil.

Os seguintes fatores podem causar corrosão.

- Maresia, estradas não pavimentadas, sal nas estradas, umidade e acúmulo de substâncias químicas.
- Danos em peças metálicas ou superfícies pintadas causados por pequenos acidentes, impactos de areia, pedras ou outros detritos.

COMO AJUDAR A PREVENIR A CORROSÃO

- Lave sua motocicleta com frequência, pelo menos uma vez por mês. Mantenha a motocicleta o mais limpa e seca possível.
- Remova depósitos de materiais estranhos. Materiais como sal de estrada, produtos químicos, óleo ou alcatrão das vias, seiva de árvores, fezes de pássaros e resíduos industriais podem danificar o acabamento da motocicleta. Remova esses tipos de depósitos o mais rápido possível. Se for difícil removê-los apenas com água, pode ser necessário utilizar um limpador adicional. Siga as instruções do fabricante ao usar limpadores especiais.
- Repare danos no acabamento assim que possível. Examine cuidadosamente a motocicleta em busca de danos nas superfícies pintadas. Caso encontre lascas ou riscos na pintura, faça o reparo imediatamente para evitar que a corrosão se inicie. Se as lascas ou riscos atingirem o metal nu, solicite a reparação em um concessionário Suzuki.

- Armazene sua motocicleta em um local seco e bem ventilado. Se você lava a motocicleta com frequência na garagem ou a estaciona dentro de casa quando está molhada, o ambiente pode estar úmido. A alta umidade pode causar ou acelerar a corrosão. Uma motocicleta molhada pode oxidar mesmo em uma garagem aquecida se a ventilação for insuficiente.
- Cubra sua motocicleta. A exposição ao sol ao meio-dia pode desbotar as cores da pintura, peças plásticas e mostradores dos instrumentos. Cobrir a motocicleta com uma capa de alta qualidade e “respirável” ajuda a proteger o acabamento dos raios UV prejudiciais e reduz a quantidade de poeira e poluição do ar que atingem a superfície. Seu concessionário Suzuki pode ajudá-lo a escolher a capa adequada para sua motocicleta.

NOTA:

- *Aplique cera em todas as áreas da motocicleta antes do armazenamento. Isso ajuda a prevenir a ferrugem.*
- *Limpe a motocicleta com água fria imediatamente após rodar em sal de estrada ou próximo à costa. Certifique-se de usar água fria, pois água quente pode acelerar a corrosão.*

LIMPEZA DA MOTOCICLETA

LAVAGEM DA MOTOCICLETA

Lavar a motocicleta ajuda a prolongar sua vida útil e a mantê-la em condições ideais. A aplicação de cera também oferece a oportunidade de identificar qualquer anormalidade e prevenir mau funcionamento. Lave a motocicleta quando estiver fria.

1. Remova sujeira e lama da motocicleta com água corrente fria. Você pode usar uma esponja ou escova macia. Não utilize materiais duros que possam arranhar a pintura.
2. Lave toda a motocicleta com detergente neutro, usando uma esponja ou pano macio. A esponja ou pano deve ser frequentemente mergulhado na solução de sabão.

NOTA: Limpe a motocicleta com água fria imediatamente após rodar sobre sal de estrada ou andar ao longo da costa. Certifique-se de usar água fria, pois água morna pode acelerar a corrosão.

3. Após remover completamente a sujeira, enxágue o detergente com bastante água.

NOTA: O detergente usado para lavar a motocicleta pode prejudicar peças plásticas se não for totalmente enxaguado.

Certifique-se de enxaguar completamente todo o detergente com bastante água após a lavagem.

4. Depois de enxaguar, seque a motocicleta com um pano de camurça úmido ou pano macio e deixe secar à sombra.
5. Verifique cuidadosamente se há danos nas superfícies pintadas. Caso haja algum dano, utilize tinta para “retocar” e faça o reparo seguindo o procedimento abaixo:
 - a. Limpe todos os pontos danificados e deixe secar.
 - b. Mexa a tinta e retoque levemente os pontos danificados com um pincel pequeno.
 - c. Deixe a tinta secar completamente.

AVISO

Colocar um objeto entre o para-brisa e o guidão pode afetar negativamente a operação do guidão.

Ao limpar a motocicleta, não coloque nada entre o para-brisa e o guidão.

NOTA: A lente do farol pode ficar embaçada após lavar a motocicleta ou pilotar na chuva. O embaçamento do farol será eliminado gradualmente quando o farol for ligado. Ao eliminar o embaçamento da lente do farol, mantenha o motor ligado para evitar descarga da bateria.

NOTA: Evite pulverizar ou permitir que a água escorra sobre os seguintes componentes:

- *Interruptor de ignição*
- *Velas de ignição*
- *Tampa do tanque de combustível*
- *Sistema de injeção de combustível*
- *Cilindros mestres do freio*

INFORMAÇÃO

Se água entrar no tubo de escape, silenciador, filtro de ar ou componentes elétricos durante a limpeza, isso pode causar falha na partida ou ferrugem.

Tenha cuidado para não deixar água entrar nas partes mencionadas durante a limpeza.

INFORMAÇÃO

Direcionar água em alta pressão no radiador pode danificar as aletas de refrigeração.

Tenha cuidado ao lavar nas proximidades do radiador.

INFORMAÇÃO

Lavadoras de alta pressão, como as encontradas em lava-rápidos automáticos, possuem pressão suficiente para danificar as partes da sua motocicleta. Isso pode causar ferrugem, corrosão e desgaste prematuro. Produtos de limpeza de peças também podem danificar componentes da motocicleta.

Não use lavadoras de alta pressão para limpar sua motocicleta. Não use produtos de limpeza de peças no corpo de borboleta e nos sensores do sistema de injeção de combustível.

INFORMAÇÃO

Limpar sua motocicleta com qualquer detergente alcalino ou ácido forte, gasolina, fluido de freio ou qualquer outro solvente danificará os componentes da motocicleta.

Certifique-se de enxaguar completamente todo o detergente com bastante água após a lavagem da motocicleta.

RODAS

Para manter a aparência das rodas, além da limpeza regular, lave-as com água fria o mais rápido possível após trafegar próximo ao litoral ou em estradas onde que possam ter anticongelante.

1. Mergulhe uma esponja em detergente neutro e lave a sujeira.
2. Enxágue com bastante água fria e, em seguida, seque com um pano seco.

NOTA: As rodas riscam facilmente, portanto, não esfregue nem use composto polidor, escovas duras ou escovas de aço.

PEÇAS DE PLÁSTICO

Peças de plástico, como a lente do farol, visor do velocímetro, para-brisa e carenagens, são fáceis de danificar. Ao limpar essas peças, lave-as com água após a limpeza com detergente neutro ou água com sabão e seque-as com um pano macio.

INFORMAÇÃO

Substâncias estranhas podem riscar ou danificar peças de plástico, como a lente do farol, visor do velocímetro e para-brisa. Não permita que as seguintes substâncias entrem em contato com as peças de plástico mencionadas acima;

- Composto de cera
- Produtos químicos, como removedores de filme oleoso ou repelentes
- Detergente ácido ou alcalino
- Fluido de freio, gasolina, álcool ou solvente orgânico, etc.

TUBOS DE ESCAPE E SILENCIADOR

Os tubos de escape e silenciador em aço inoxidável podem apresentar marcas de queimadura causadas por óleo e outras sujeiras.

- Utilizando limpador de aço inoxidável para uso doméstico, retire a sujeira com um pano ou esponja, enxágue com bastante água e, em seguida, seque com um pano seco.
- Quando ocorrerem marcas de queimadura, esfregue com um composto polidor fino e, em seguida, remova a sujeira.

NOTA: Embora o calor do escapamento possa causar alteração de cor nos tubos de escape, isso não gera problemas funcionais.

INFORMAÇÃO

O tubo de escape, o silenciador e o motor ficam quentes enquanto o motor está funcionando e permanecem quentes após a parada. Tocá-los nesse momento pode causar queimaduras. Não toque no tubo de escape, silenciador ou motor até que estejam frios.

ENCERAMENTO DA MOTOCICLETA

Após lavar a motocicleta, recomenda-se encerar e polir para proteger e valorizar a pintura.

- Use apenas ceras e polidores de boa qualidade.
- Ao utilizar ceras e polidores, observe as precauções especificadas pelos fabricantes.

CUIDADOS ESPECIAIS COM PINTURA FOSCA

Não utilize compostos polidores ou ceras que contenham compostos polidores em superfícies com acabamento fosco, pois isso alterará a aparência do acabamento. Ceras sólidas podem ser difíceis de remover de superfícies com acabamento fosco.

Use apenas produtos de limpeza e proteção de pintura especificamente projetados para acabamentos foscos.

Atrito durante a condução e esfregões ou polimentos excessivos em superfícies com acabamento fosco alterarão sua aparência.

INSPEÇÃO APÓS A LIMPEZA

DESCRIÇÃO

Após secar a motocicleta, aplique graxa. Para ajudar a prolongar a vida útil da motocicleta, lubrifique-a conforme a seção “PONTOS DE LUBRIFICAÇÃO”.

Siga os procedimentos da seção “INSPEÇÃO ANTES DE PILOTAR” para verificar se há problemas que possam ter surgido durante a última utilização.

⚠ AVISO

Operar a motocicleta com os freios molhados pode ser perigoso. Freios molhados podem não fornecer a mesma capacidade de frenagem que freios secos, o que pode resultar em acidente.

Teste os freios após lavar a motocicleta, pilotando em baixa velocidade e em local seguro.

Se necessário, acionar os freios várias vezes para permitir que o atrito seque as pastilhas.



INFORMAÇÕES AO CONSUMIDOR

CONVERSOR CATALÍTICO	6-2
INFORMAÇÕES DO COMPUTADOR DE BORDO DA MOTOCICLETA	6-3
LOCALIZAÇÃO DO NÚMERO DE SÉRIE	6-5

INFORMAÇÕES AO CONSUMIDOR

CONVERSOR CATALÍTICO

DESCRIÇÃO

O sistema de escape desta motocicleta contém um conversor catalítico. Esse conversor catalítico reduz a quantidade de substâncias tóxicas nos gases de escape.

Ajustes inadequados, nível baixo de combustível ou operação incorreta podem causar combustão incompleta (falhas de ignição), fazendo com que a temperatura do conversor catalítico atinja níveis extremos. Cuidado, pois isso pode danificar o conversor catalítico ou outras peças relacionadas.

Embora o conversor catalítico não exija inspeções ou manutenção especiais, realize as inspeções e manutenções do motor especificadas.

INFORMAÇÃO

A operação inadequada da motocicleta pode causar danos ao catalisador ou a outros componentes da motocicleta.

Para evitar danos ao catalisador ou a outros componentes relacionados, siga as seguintes precauções:

- **Enquanto a motocicleta estiver em movimento, não opere o interruptor de ignição nem o interruptor de parada do motor, e não desligue o motor, exceto em emergências.**
- **Não tente dar partida no motor empurrando a motocicleta ou descendo uma ladeira em ponto morto.**
- **Não dê partida no motor com o cabo da vela de ignição removido durante testes de diagnóstico.**
- **Não deixe o motor em marcha lenta desnecessariamente ou por longos períodos.**

- Não utilize toda a gasolina do tanque de combustível.
- Se o desempenho do motor deteriorar ou estiver fraco, leve sua motocicleta para inspeção em um concessionário Suzuki

INFORMAÇÕES DO COMPUTADOR DE BORDO DA MOTOCICLETA

DESCRIÇÃO

Sua motocicleta está equipada com sistemas de computador de bordo, que monitoram e controlam vários aspectos do desempenho da motocicleta, incluindo os seguintes:

TIPOS DE DADOS

- Condições do motor, como a rotação do motor.
- Condições da transmissão, como a posição da marcha.
- Status de operação, como acelerador, freios (incluindo ABS), posição da marcha.
- Informações relacionadas a falhas do sistema de computador de qualquer tipo.

NOTA:

- *Os dados registrados variam de acordo com o tipo de veículo.*
- *Dados de voz não são registrados.*
- *Dependendo das condições de uso, em alguns casos os dados podem não ser registrados.*

DIVULGAÇÃO DE DADOS

A Suzuki Motor Corporation e terceiros contratados pela Suzuki Motor Corporation podem adquirir e utilizar os dados registrados pelos computadores de bordo para diagnosticar falhas do veículo, conduzir pesquisas e desenvolvimentos, e melhorar a qualidade.

A Suzuki Motor Corporation e terceiros contratados pela Suzuki Motor Corporation não divulgarão nem fornecerão as informações adquiridas a terceiros, exceto nos seguintes casos.

- Quando o usuário do veículo tiver consentido.
- Quando exigido ou permitido por leis e regulamentos, decisão judicial ou outra força legal.
- Quando fornecer dados que foram processados de forma que usuários e veículos não possam ser identificados, para uso por institutos de pesquisa, etc., em processamento estatístico, etc.

LOCALIZAÇÃO DO NÚMERO DE SÉRIE

DESCRIÇÃO

Registre os números de série do quadro e do motor na próxima página para uso em procedimentos como a emissão de documentos de registro do veículo. Você também precisará desses números para auxiliar seu concessionário ao solicitar peças.

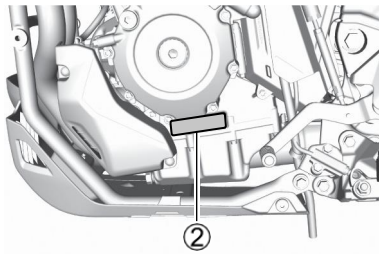
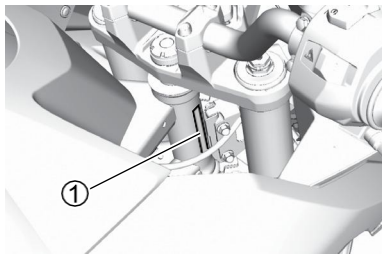

A imagem mostra a V-STROM 800DE.

NÚMERO DO CHASSI (VIN)

O número do quadro (1) está gravado na coluna de direção, conforme mostrado na ilustração.

Anote o número do chassi aqui para referência futura.

No. do chassi:

NÚMERO DE SÉRIE DO MOTOR

O número de série do motor (2) está gravado na carcaça do motor.

Anote o número de série do motor aqui para referência futura.

No. do motor:

NÚMERO DA CHAVE

Esta motocicleta é fornecida com duas chaves.

NOTA:

- *Danificar ou perder essas chaves pode gerar custo significativo, portanto manuseie-as com cuidado.*
- *Guarde a chave reserva com atenção.*



ESPECIFICAÇÕES

DIMENSÕES E MASSA EM ORDEM DE MARCHA (V-STROM 800DE)

Comprimento total	2345 mm (92.3 in)	
	2490 mm (98.0 in)	com opcionais
Largura total	975 mm (38.4 in)	
	1015 mm (40.0 in)	com opcionais
Altura total	1310 - 1340 mm (51.6 - 52.8 in)	
	1410 - 1440 mm (55.5 - 56.7 in)	com opcionais
	1455 - 1485 mm (57.3 - 58.5 in)	com opcionais
Distância entre eixos.....	1570 mm (61.8 in)	
Altura mínima do solo	220 mm (8.7 in)	
Massa em ordem de marcha	230 kg (507 lbs)	

DIMENSÕES E MASSA EM ORDEM DE MARCHA (V-STROM 800)

Comprimento total	2255 mm (88.8 in)	
	2380 mm (93.7 in)	com opcionais
Largura total	905 mm (35.6 in)	
	1015 mm (40.0 in)	com opcionais
Altura total.....	1355 - 1385 mm (53.3 - 54.5 in)	
	1390 - 1420 mm (54.7 - 55.9 in)	com opcionais
Distância entre eixos.....	1515 mm (59.6 in)	
Altura mínima do solo	185 mm (7.3 in)	
Massa em ordem de marcha	223 kg (492 lbs)	

MOTOR

Tipo.....	Quatro tempos, refrigeração líquida
Número de cilindros	2
Diâmetro	84.0 mm (3.307 in)
Curso.....	70.0 mm (2.756 in)
Cilindrada	776 cm ³ (47.4 cu. in)
Taxa de compressão	12.8 : 1
Sistema de combustível.....	Injeção eletrônica
Filtro de ar	Elemento de material não tecido
Sistema de partida	Elétrico
Sistema de lubrificação.....	Circulação forçada sob pressão, cárter úmido

TRANSMISSÃO

Embreagem	Tipo úmido, multidisco
Transmissão	6 marchas
Padrão de troca de marchas.....	1 para baixo, 5 para cima
Relação de redução primária	1.675 (62/37)
Relações de	
marcha, 1 ^a	3.071 (43/14)
2 ^a	2.200 (33/15)
3 ^a	1.700 (34/20)
4 ^a	1.416 (34/24)
5 ^a	1.230 (32/26)
6 ^a	1.107 (31/28)
Relação de redução final	2.941 (50/17)
Corrente de transmissão.....	DID 525HV3, 126 links

CHASSI (V-STROM 800DE)

Suspensão dianteira	Telescópica, mola helicoidal cilíndrica, amortecida a óleo
Suspensão traseira	Braço oscilante, mola helicoidal cilíndrica, amortecida a óleo
Curso da suspensão dianteira	220 mm (8.7 in)
Ângulo de direção	40° (direita e esquerda)
Ângulo de câster	28° 00'
Rastro	114 mm (4.5 in)
Raio de giro	2.7 m (8.9 ft)
Freio dianteiro	Disco duplo
Freio traseiro	Disco simples
Medida do pneu dianteiro	90/90-21M/C 54H, com câmara
Medida do pneu traseiro	150/70R17M/C 69H, com câmara

CHASSI (V-STROM 800)

Suspensão dianteira	Telescópica, mola helicoidal cilíndrica, amortecida a óleo
Suspensão traseira	Braço oscilante, mola helicoidal cilíndrica, amortecida a óleo
Curso da suspensão dianteira	150 mm (5.9 in)
Ângulo de direção	40° (direita e esquerda)
Ângulo de câster	26° 00'
Rastro	124 mm (4.9 in)
Raio de giro	2.6 m (8.5 ft)
Freio dianteiro	Disco duplo
Freio traseiro	Disco simples
Medida do pneu dianteiro	110/80R19M/C 59V, sem câmara
Medida do pneu traseiro	150/70R17M/C 69V, sem câmara

ELÉTRICO

Tipo de ignição	Ignição eletrônica (transistorizada)
Vela de ignição.....	NGK LMAR8BI-9
Bateria	12V 28.8 kC (8 Ah)/10 HR
Gerador	Gerador CA trifásico
Fusível principal	30A
Fusíveis.....	10/10/10/10/10/10/15/15A
Fusível do ABS	15/20A
Farol	LED
Luz de posição	LED
Luz indicadora de direção dianteira.....	LED
Luz indicadora de direção traseira	LED
Luz da placa.....	12V 5W
Luz de freio / lanterna traseira.....	LED
Luz indicadora de direção (painel)	LED
Luz indicadora de ponto morto.....	LED
Luz indicadora do farol alto	LED
Luz indicadora de falha de injeção.....	LED
Indicador de advertência geral	LED
Luz indicadora de pressão do óleo.....	LED
Luz indicadora da temperatura do líquido de arrefecimento do motor.....	LED
Luz indicadora de advertência de carregamento da bateria	LED
Luz indicadora do controle de tração	LED
Luz indicadora do ABS	LED

CAPACIDADES

Tanque de combustível.....	20.0 L (5.3/4.4 US/Imp. gal)
Óleo do motor, troca.....	3,000 ml (3.2/2.6 US/Imp. qt)
Com troca do filtro	3,500 ml (3.7/3.1 US/Imp. qt)
Revisão geral	3,900 ml (4.1/3.4 US/Imp. qt)
Líquido de arrefecimento	1,870 ml (2.0/1.6 US/Imp. qt)

INDICAÇÕES MOTUL

Recomendamos os produtos Motul, que se destacam pela tecnologia avançada e eficiência em lubrificação, proteção e manutenção de componentes mecânicos, contribuindo para a durabilidade e a performance dos nossos sistemas.

ÓLEO DE MOTOR

Recomendamos óleo de motor MOTUL. A MOTUL oferece óleos de alta performance para diferentes necessidades, que garantem proteção superior, com características específicas para diferentes modelos e tipo de uso:



MOTUL 5100 10W-40 4T

SAE	API	JASO
10W40	SP	MA2(2023)

Lubrificante semissintético com tecnologia Technosynthese® reforçado com Ester, ideal para o uso diário e urbano. Proporciona excelente proteção contra desgaste, estabilidade térmica e ótimo custo-benefício, sendo perfeito para motos de média cilindrada



MOTUL 7100 10W-40 4T

SAE	API	JASO
10W40	SP	MA2(2023)

Lubrificante 100% sintético reforçado com Ester, desenvolvido para motos de alta performance. Garante máxima proteção, resistência em condições extremas e maior limpeza interna do motor, sendo ideal para uso esportivo e viagens longas.

LÍQUIDO DE ARREFECIMENTO

A MOTUL oferece fluídos de arrefecimento para otimizar a dissipação de calor e manter a temperatura ideal do motor, garantindo desempenho e confiabilidade durante a pilotagem.



MOTUL MOTOCOOL EXPERT

Líquido de arrefecimento baseado em monoetilenoglicol com Tecnologia de Ácidos Orgânicos Híbridos (HOAT) desenvolvido para as ligas de alumínio leves usadas em sistemas de arrefecimento de motocicletas. O produto, pronto para uso, possui características anticorrosivas e não ataca vedações, mangueiras de borracha e peças de plástico.



MOTUL DOT 3&4(Classe FMVSS II6 DOT 3 / II6 DOT 4)

A MOTUL oferece fluídos de freio e embreagem de alta performance para garantir resposta precisa e máxima estabilidade durante a pilotagem.

Para todos os tipos de freios de acionamento hidráulico e sistemas de embreagem que requeiram DOT 4 e DOT 3 conforme as recomendações dos fabricantes

ÍNDICE

A

ABASTECIMENTO.....	2-102
ABS.....	1-19
AJUSTE DA SUSPENSÃO	2-115
ASSENTO	2-114

B

BAGAGEIRO TRASEIRO.....	2-130
BAIXA TEMPERATURA.....	2-50
BATERIA.....	5-3; 3-12
BRIGHTNESS (BRILHO)	2-72
BUJÃO DE DRENAGEM DO ÓLEO.....	3-29

C

CAVALETE CENTRAL	2-102
CAVALETES	2-101
COMBUSTÍVEL.....	5-3; 1-23
CONDIÇÃO DA MOTOCICLETA	4-7
CONECTOR DE DIAGNÓSTICO	3-87
CONVERSOR CATALÍTICO	6-2
CORRENTE DE TRANSMISSÃO	3-39

D

DATE / TIME (DATA / HORA).....	2-78
DATE FORMAT (FORMATO DE HORA)	2-80
DAY / NIGHT (DIA / NOITE).....	2-74
DEFAULT SET (CONFIGURAÇÃO PADRÃO).....	2-83
DESCANSO LATERAL	2-101
DESCANSO LATERAL / SISTEMA DE INTERTRAVAMENTO DE IGNIÇÃO	3-64
DRENO DO FILTRO DE AR.....	3-22

E

EM CASO DE SUPERAQUECIMENTO (LUZ INDICADORA DA TEMPERATURA DO LÍQUIDO DE ARREFECIMENTO DO MOTOR ACENDE).....	4-3
EXIBIÇÃO DE DIAGNÓSTICO.....	2-30
EXTERIOR.....	5-4

F

FEIXE DO FAROL.....	3-80
FERRAMENTAS	3-10
FILTRO DE AR.....	3-16
FILTRO DE ÓLEO DO MOTOR.....	3-28
FLUÍDO DE FREIO	3-46
FREIOS.....	3-45
FUSÍVEIS.....	3-81

I

ILUMINAÇÃO.....	3-79
INDICADOR DA TEMPERATURA DO LÍQUIDO DE ARREFECIMENTO DO MOTOR.....	2-38
INDICADOR DE LEMBRETE DE REVISÃO	2-48
INDICADOR DE NÍVEL DE COMBUSTÍVEL.....	2-41
INDICADOR DE POSIÇÃO DA MARCHA.....	2-41
INDICADOR DE TEMPERATURA AMBIENTE.....	2-49

INDICADORES NO PAINEL.....	4-6
INFORMAÇÕES DO COMPUTADOR DE BORDO DA MOTOCICLETA.....	6-3
INTERRUPTOR DA BUZINA.....	2-91
INTERRUPTOR DA LUZ DE FREIO TRASEIRA	3-52
INTERRUPTOR DE IGNIÇÃO.....	2-86
INTERRUPTOR DE INDICADOR DE DIREÇÃO	2-92
INTERRUPTOR DE PARADA DO MOTOR.....	2-92
INTERRUPTOR DE PARTIDA ELÉTRICA.....	2-93
INTERRUPTOR DE PISCA-ALERTA	2-94
INTERRUPTOR DO FAROL ALTO / BAIXO / LAMPEJO.....	2-90
INTERRUPTOR DOS PUNHOS.....	2-14

J

JANELA DE INFORMAÇÕES	2-43
-----------------------------	------

L	
LCD.....	2-18
LIMPEZA DA MOTOCICLETA.....	5-7
LÍQUIDO DE ARREFECIMENTO DO MOTOR.....	3-34
LOCALIZAÇÃO DO NÚMERO DE SÉRIE.....	6-5
LUBRIFICAÇÃO.....	3-10
LUZ INDICADORA DE ADVERTÊNCIA DA TEMPERATURA DO LÍQUIDO DE ARREFECIMENTO DO MOTOR.....	2-37
LUZ INDICADORA DE ADVERTÊNCIA DE PRESSÃO DO ÓLEO.....	2-36
LUZ INDICADORA DE ADVERTÊNCIA GERAL.....	2-29
LUZ INDICADORA DE DIREÇÃO.....	2-27
LUZ INDICADORA DE FALHA DA INJEÇÃO.....	2-28
LUZ INDICADORA DE FALHA NO CARREGAMENTO DA BATERIA.....	2-38
LUZ INDICADORA DE PONTO MORTO.....	2-27
LUZ INDICADORA DO ABS.....	2-32

LUZ INDICADORA DO CONTROLE DE TRAÇÃO “TC”.....	2-34
LUZ INDICADORA DO FAROL ALTO.....	2-27

M

MANETE DE FREIO.....	2-112
MANGUEIRA DO RADIADOR.....	3-38
MEDIDOR DE AUTONOMIA.....	2-47
MEDIDOR DE CONSUMO INSTANTÂNEO DE COMBUSTÍVEL.....	2-47
MEDIDOR DE CONSUMO MÉDIO DE COMBUSTÍVEL.....	2-46
MODO ABS.....	2-58
MOTOR.....	5-3
MOTOR NÃO DÁ PARTIDA.....	4-2

N

NEXT SERVICE (PRÓXIMA REVISÃO).....	2-69
NÚMERO DE SÉRIE DO MOTOR.....	6-6
NÚMERO DO CHASSI (VIN).....	6-6

O

ODÔMETRO	2-45
ODÔMETRO PARCIAL	2-45
ÓLEO DO MOTOR.....	3-23

P

PAINEL DE INSTRUMENTOS	2-26
PARA-BRISA	2-127
PASTILHAS DE FREIO	3-48
PEÇAS DE PLÁSTICO.....	5-10
PEDAL DE FREIO TRASEIRO.....	2-113
PEDAL DO CÂMBIO	3-54
PNEUS.....	5-4; 3-56
PREVENÇÃO DE CORROSÃO	5-5
PUNHO DIREITO.....	2-15
PUNHO ESQUERDO	2-15

Q

QUADRO DE MANUTENÇÃO	3-6
QUANDO O INDICADOR DE ALERTA DE PRESSÃO DO ÓLEO É EXIBIDO DURANTE A CONDUÇÃO	4-4

QUICK SHIFT.....	2-65; 2-108
------------------	-------------

R

RELÓGIO	2-40
RESERVATÓRIO DO FLUÍDO DE FREIO DIANTEIRO.....	3-46
RESERVATÓRIO DO FLUÍDO DE FREIO TRASEIRO	3-46
RESERVATÓRIO DO LÍQUIDO DE ARREFECIMENTO DO MOTOR.....	3-35
RODA DIANTEIRA (V-STROM 800)	3-70
RODA DIANTEIRA (V-STROM 800DE) ...	3-65
RODA TRASEIRA	3-75
RODAS	5-10
RODAS RAIADAS (V-STROM 800DE)	3-63
ROTAÇÃO DE MARCHA LENTA DO MOTOR.....	3-39
RPM SET (INDICADOR DE ROTAÇÃO DO MOTOR).....	2-60

S

SELETOR DE MODO DE CONDUÇÃO	
SUZUKI (SDMS)	2-55
SENSOR DE LUMINOSIDADE	2-39
SET DATE (AJUSTE DE DATA)	2-81
SET TIME (AJUSTE DA HORA).....	2-82
SISTEMA DE CONTROLE DE TRAÇÃO	2-51
SISTEMA SUZUKI EASY START	2-98
SUSPENSÃO DIANTEIRA	
(V-STROM 800)	2-119
SUSPENSÃO DIANTEIRA	
(V-STROM 800DE)	2-116
SUSPENSÃO TRASEIRA	
(V-STROM 800)	2-124
SUSPENSÃO TRASEIRA	
(V-STROM 800DE)	2-120
SYSTEM INFO (INFORMAÇÕES DO	
SISTEMA)	2-85

T

TACÔMETRO	2-40
TAMPA DO ENCHIMENTO DO ÓLEO DO	
MOTOR.....	3-29
TAMPA DO TANQUE DE	
COMBUSTÍVEL.....	2-102
TOMADA USB.....	2-128
TROCA DE MARCHAS	2-105
TUBO DE ESCAPE	5-11

U

UNIT (UNIDADE)	2-76
----------------------	------

V

VELA DE IGNIÇÃO	3-16
VELOCÍMETRO	2-39
VOLTÍMETRO	2-46

W

WARNING LIST

(LISTA DE ADVERTÊNCIAS)2-67

Z

ZONA VERMELHA.....2-40

Termos e Condições

Concessão de garantia:

Os reparos em garantia deverão ser executados em qualquer concessionária autorizada JTA e compreendem o reparo e a substituição gratuita das peças defeituosas, desde que não excluídas pelas observações constantes abaixo:

- a) Qualquer reclamação ou serviço dentro do período de garantia, é necessário apresentar o presente Certificado de Garantia, acompanhado da Nota Fiscal de compra do veículo zero km.
- b) A JTA atenderá a motocicleta/motoneta em garantia através de suas concessionárias autorizadas, onde será efetuada a análise por parte do departamento de serviços pós-venda da JTA do componente sob suspeita de defeito.
- c) Se for constatada a deficiência de material ou fabricação, o serviço será efetuado gratuitamente, com exceção de custos de transporte de motocicleta/motoneta, de peças e materiais não cobertos pela garantia.
- d) A JTA tem exclusividade nos pareceres e não autoriza outra pessoa ou entidade a se responsabilizar ou julgar qualquer defeito apresentado durante a vigência da garantia.
- e) A substituição ou reparo, em qualquer circunstância, será de peça defeituosa e outras estritamente necessárias. Em hipótese alguma haverá substituição de conjuntos e subconjuntos se não forem necessários tecnicamente, tampouco a substituição da motocicleta/motoneta.
- f) Quando a solicitação de garantia, deverá ser apresentada à concessionária a motocicleta/motoneta e nunca a peça sob suspeita de defeito separadamente.
- g) As peças substituídas em garantia passam a ser de propriedade JTA.
- h) A JTA não se responsabiliza por lucros cessantes ou gastos decorrentes do tempo em que a motocicleta/motoneta ficar imobilizada para a execução de qualquer serviço, inclusive os realizados em garantia.

Itens não cobertos pela garantia:

Manutenção: As despesas relativas à reposição de itens de manutenção correrão por conta exclusiva do proprietário, inclusive no período de garantia. São considerados itens de manutenção os componentes ou produtos utilizados para execução nas revisões periódicas. Abaixo alguns exemplos:

- a) Calços de ajuste de válvulas, juntas, guarnições, retentores, anéis de vedação e vela de ignição, dentro outros.
- b) Custos de filtros, lubrificantes, líquidos de radiador, combustíveis, materiais de limpeza, dentre outros.

Desgaste natural:

Componentes que sofrem desgaste natural em função do uso deverão ser periodicamente substituídos, de acordo com a "Tabela de Manutenção" ou conforme avaliação das concessionárias autorizadas JTA.

Estes componentes estão cobertos apenas pela garantia legal de 90 (noventa) dias para vícios de fabricação ou montagem. Após este período, todas as despesas na substituição desses componentes são de responsabilidade do proprietário, não acobertados pela presente garantia.

- a) Desgaste natural de peças e conjuntos decorrentes da utilização da motocicleta/motoneta, tais como pneus, câmaras de ar, lâmpadas, corrente de transmissão, pínhão, coroa, baterias, componentes do sistema de freio (discos, sapatas, cabos, pastilhas e cubos da roda) discos de embreagem, amortecedores e cabos em geral.
- b) Descoloração ou alteração na tonalidade das superfícies (ex.: escapamento, tampas do motor, discos do freio e cubos das rodas).
- c) Desgaste, superaquecimento ou sobrecarga no uso no sistema de embreagem ou correia do CVT.
- d) Oxidação/corrosão, provenientes da utilização, maresia, exposição a ambiente corrosivo, lavagem incorreta ou com produtos agressivos.
- e) Descoloração ou alteração de tonalidade de peças plásticas.
- f) Ocorrências que não afetam a segurança ou o funcionamento normal da motocicleta/motoneta, segundo a JTA (ex.: leves sinais de vazamento de óleo, leves tendências direcionais e ruídos mecânicos).
- g) Danos de qualquer natureza decorrentes da utilização inadequada da motocicleta/motoneta (ex.: excesso de peso, impactos, etc.).
- h) Danos ocasionados pelo uso de combustível ou lubrificantes não especificados ou de baixa qualidade ou fora dos limites de abastecimento.
- i) Danos ocasionados por produtos ou procedimentos de limpeza e conservação inadequadas (origem química ou mecânica).
- j) Serviços de ajuste e limpeza, ocorrem por conta do proprietário.
- k) Defeitos e/ou danos gerais causados por tempo prolongado sem utilização (ex. bateria descarregada, pneus deformados ou com rachaduras, injetores obstruídos, bomba de combustível travada, etc.).
- l) Trincas, manchas condensação de vapor de água ou infiltrações, causadas por ação extrema de lavagem e/ou manuseio.
- m) Danos ao motor causados pela aspiração de água durante a pilotagem em terreno alagado.
- n) Danos gerais causados pelo não respeito às instruções de utilização, pilotagem e conservação descritas no "Manual do proprietário".
- o) Danos ao sistema elétrico decorrentes do uso de acessórios não originais (alarmes, rastreadores, farol auxiliar, lâmpadas LED) ou auxílio externo para partida, etc.
- p) Desgaste por atrito de uso (assento, manoplas, pedaleiras, manetes, pedais, cavaletes, tanque de combustível, carenagem, etc.).

Termos e Condições

Outras exclusões de garantia:

- a) Falhas dos sistemas de controle de emissões e de combustível causadas por alterações, acidentes, uso inadequado ou utilização de aditivos não incorporados ao combustível, especificação discordante da estabelecida pelo ANP (Agência Nacional de Petróleo) para uso automotivo, incluindo-se contaminação ou adulteração.
- b) Falhas ou danos devidos à utilização de lubrificantes, combustíveis, fluidos ou gases não especificados nesse manual.
- c) Os pneus podem sofrer impactos em obstáculo, buracos, gulas ou sarjetas que podem ocasionar cortes e rompimentos dos cordéis internos dos pneus ou das bandas laterais, inutilizando-os. Os primeiros sintomas dessa avaria são: Desbalanceamento, vibrações, esvaziamento, estouro ou surgimento de bolhas, estas avarias não são causadas por defeitos, portanto, não são cobertas por garantia. Mesmo quando os pneus, dentro de sua vida útil, forem mantidos com a pressão correta e alinhados/balanceados corretamente, produzem um ruído característico durante a pilotagem, o que é considerado absolutamente normal.
- d) Balanceamento e alinhamento das rodas e pneus, desde que não sejam necessários como parte de um reparo em garantia.
- e) Recarga da bateria.
- f) Danos causados por pedras, granizos, cavaco, maresia, dentre outros da mesma natureza.
- g) Danos por condições ambientais, fenômenos de natureza e/ou de produtos não recomendados.
- h) Prejuízos ou despesas decorrentes de custos com transporte, hospedagem, refeição, hospitalis e atrasos, dentre outros da mesma natureza.
- i) Condensação de vapor de água dentro de componentes como os faróis, lanternas e painel de instrumentos devido a variação térmica em condições de presença elevada de umidade ou lavagem da motocicleta/motoneta com peças aquecidas ou a lavagem com jato direcionado aos respiros das respectivas peças.
- j) Motocicletas/motonetas com pintura fosca não devem ser polidas com ceras ou polidores, pois isto causará a degradação da pintura.
- k) A longo prazo, o uso de ceras e limpadores à base de silicone provocam deterioração do material plástico. Não utilize produtos que contenham silicone em peças plásticas, especialmente nos faróis, lanternas, para-brisas e painel de instrumentos que poderão apresentar fissuras. Plásticos de coloração escura poderão apresentar descoloração.
- l) Estacionar sua motocicleta/motoneta próximo a fontes, piscinas ou áreas com a presença de cloro poderá causar corrosão das partes metálicas.
- m) Estacionar sua motocicleta/motoneta próximo a fontes de calor como por exemplo o escapamento de uma outra motocicleta ou um forno poderá causar deformação das partes plásticas.

Extinção de garantia:

A JTA cancelará a garantia caso:

- a) Não houver o cumprimento das recomendações descritas no "Manual do Proprietário" e no presente "Termo de Garantia".
- b) Ocorrer adulteração no hodômetro (Quilometragem).
- c) Motocicleta/motoneta for utilizada além das capacidades estabelecidas, tais como: Excesso de passageiros, de carga e reboque.
- d) Ocorrer sinistros causados por fenômenos naturais e/ou agente externo, tais como incêndios, imersão total ou parcial em alagamentos, acidentes, roubos, etc.
- e) Reparo ou qualquer revisão não realizada ou realizada fora das concessionárias autorizadas JTA, mesmo que seja um reparo de sinistro autorizado por seguradora.
- f) Revisões e Tolerâncias:
1ª revisão: tolerância de ± 300 km e de -10 a +30 dias corridos.
Demais revisões: tolerância de ± 300 km e de -30 a +30 dias corridos.
Revisão próxima ao vencimento de 2 anos: tolerância de ± 300 km e de -30 a 0 dias corridos.
- g) For utilizado qualquer óleo lubrificante de motor com viscosidade diferente da SAE 10W40 e especificações inferiores a API-SL e JASO MA2, ou qualquer tipo de aditivo for adicionado ao óleo lubrificante de motor.
- h) Forem utilizados filtro de óleo e de ar não originais.
- i) Seja constatado o uso incorreto da motocicleta/motoneta ou utilização desta em qualquer tipo de competição, ou manobras radicais.
- j) Forem feitas quaisquer alterações de características da motocicleta/motoneta não previstas ou autorizadas expressamente pelo fabricante.
- k) For constatada a instalação, o uso ou a adaptação de peças ou acessórios não originais.
- l) For constatado avaria no item reclamado.
- m) O item reclamado tiver sido removido e/ou desmontado fora de uma concessionária autorizada JTA.
- n) Haja utilização frequente da motocicleta/motoneta em cidades litorâneas e constatado a não utilização de cuidados especiais, tais como lavagem da motocicleta/motoneta com água doce e sabão neutro imediatamente após o uso, além de lubrificar a mesma, para se evitar o acúmulo de sal e com isso a oxidação das partes metálicas da motocicleta/motoneta. Lembramos que não é considerado condição normal de uso a utilização da motocicleta/motoneta em regiões litorâneas, pois o contato com a água do mar e/ou maresia causa oxidação nas partes metálicas da motocicleta.

Responsabilidade da Concessionária:

- Preencher o certificado e Check List de garantia com todos os dados necessários.
- Explicar ao proprietário suas responsabilidades e sua importância quanto às manutenções.
- Certificar-se de que todos os reparos e inspeções foram efetuados conforme as especificações da JTA.

A JTA reserva-se ao direito de alterar os termos desta garantia, bem como os seus produtos, a qualquer tempo

A SUZUKI - J. TOLEDO reserva-se o direito de conceder a extensão do prazo de garantia legal para o total de 24 meses (sendo 3 meses de garantia legal e mais 21 meses de garantia contratual) às motocicletas adquiridas a partir do ano/modelo 2024/2025, com faturamento de 01/04/2025 em diante (sendo de 12 meses a garantia total das motocicletas adquiridas antes dessa data e sem limite de quilometragem). Desde que o cliente esteja de acordo que o prazo de atendimento das reclamações em garantia serão de até 90 dias e somente será concedida a garantia se forem executadas as revisões periódicas estipuladas na Tabela de Manutenção e atendido os requisitos preestabelecidos, mediante a apresentação deste certificado com os quadros correspondentes às revisões já vencidas devidamente preenchidas e assinadas pelo concessionário autorizado SUZUKI - J. TOLEDO no território nacional.

Quadro de Manutenções (Informa

1000 Km (ou 2 meses, o que ocorrer primeiro)	6000 Km (ou 12 meses, o que ocorrer primeiro)	12000 Km (ou 24 meses, o que ocorrer primeiro)
18000 Km	24000 Km	30000 Km
36000 Km	42000 Km	48000 Km
54000 Km	60000 Km	66000 Km

Para maiores informações, consulte "Tabela de manutenção" no manual do proprietário

CONTROLE DA POLUIÇÃO SONORA

Este veículo atende as exigências das legislações vigentes de controle da poluição sonora para veículos automotores (Resolução n° 02/1993, complementada pela Resolução n° 268/2000 do conselho nacional do meio ambiente – CONAMA). O limite máximo de ruído para fiscalização de veículos em circulação é:

89,0 dB(A) / 4.750 rpm

Conforme NBR-9714

CONTROLE DA POLUIÇÃO DO AR

Este veículo atende as exigências do programa de controle da poluição do ar por motocicletas e veículos similares – Promot. Conforme artigo 6° da Resolução CONAMA n° 432/201, os valores de CO, HC e velocidade angular do motor em marcha lenta com base nos valores comprovados no ensaio de certificação são:

	Valor Recomendado	Valor Medido
Marcha lenta	1.300 ± 150 rpm	1320 rpm
Gás		
CO	Abaixo de 5.000 (ppm)	0,00ppm
HC	Abaixo de 50 (ppm)	0,45 ppm

Ainda que a velocidade angular do motor em marcha lenta (rotação em marcha lenta) seja observada, os valores aferidos podem sofrer alterações, devido condições adversas, entre elas; utilização incorreta do veículo, combustível de baixa qualidade, manutenção não conforme e a não utilização de peças originais.

Este manual possui informações fundamentais para o correto e melhor desempenho de seu veículo, além de contribuir com a preservação do meio ambiente. Siga rigorosamente as recomendações deste.

ASSISTÊNCIA AO PROPRIETÁRIO

COMO AGIR CASO SUA MOTOCICLETA APRESENTE ALGUM PROBLEMA TÉCNICO

A Suzuki J Toledo se preocupa não só em oferecer motocicletas de excelente qualidade, economia e desempenho, mas também em mantê-las em perfeitas condições de uso, contando para isso com uma rede de assistência técnica – as concessionárias Autorizadas Suzuki J Toledo e postos de serviços. Por isso, se sua motocicleta apresentar algum problema técnico proceda da seguinte forma:

- 1- Dirija-se a uma Concessionária Autorizada Suzuki J Toledo para que o problema apresentado seja corrigido.
- 2- Persistindo o problema e se o atendimento for considerado insatisfatório dirija-se ao Gerente de Serviços da Concessionária.
- 3- Caso o problema não tenha sido solucionado, apesar dos procedimentos anteriores, entre em contato com a:

J TOLEDO SUZUKI MOTOS DO BRASIL
DEPARTAMENTO DE SERVIÇOS
AV. PREFEITO LUIZ LATORRE, 4950
CEP: 13209-430 – JUNDIAÍ – SP
e-mail: jtoledo@suzukimotos.com.br

que tomará as providências necessárias.



Escaneie o QR Code ao lado para acessar o **Manual Básico de Segurança no Trânsito**,
Ou acesse:
<https://suzukimotos.com.br>



SUZUKI MOTOS DO BRASIL
J TOLEDO DA AMAZÔNIA
Original preparado por Suzuki Motor



**PRODUZIDO NO
POLO INDUSTRIAL
DE MANAUS**

CONHEÇA A AMAZÔNIA